

(19) ES (21) (22)	(11) NÚMERO 286585	(10) Y
	FECHA DE PRESENTACION 7	



ESPAÑA

MODELO DE UTILIDAD

16 NOV. 1985

(30) PRIORIDADES:	(31) NÚMERO	(32) FECHA,	(33) PAIS
-------------------	-------------	-------------	-----------

(47) FECHA DE PUBLICIDAD	(48) CERTIFICACION INTERNACIONAL Int. Cl. A47L 15/00
--------------------------	---

(54) TITULO DE LA INVENCIÓN

"MONOBLOC HIDRAULICO PARA LAVAVAJILLAS"

(71) SOLICITANTE (S)

NUEVA BRU, S.A.

DOMICILIO DEL SOLICITANTE

C/ Agricultura, 13 VILADECANS (Barcelona)

(72) INVENTOR (ES)

(73) TITULAR (ES)

NUEVA BRU, S.A.

(74) REPRESENTANTE

D<sup>ña</sup> LUISA ISERN CUYAS, Agente Oficial de la Propiedad Industrial.

MEMORIA DESCRIPTIVA

El presente modelo de utilidad se refiere a un monobloc hidrulico para lavavajillas que ha sido concebido y realizado de manera que resulta altamente ventajoso con respecto a ciertas dis-

5

posiciones conocidas.

En efecto, con el monobloc en cuestion se ha obtenido una simplificacion notable en el aspecto industrial por haberse reunido en una sola pieza de material plastico moldeado el conjunto de los principales rganos que normalmente son independien-

10

tes y se montan de una manera adicional.

Para facilitar una explicacion mas detallada y su comprension se acompaan unos dibujos en los que se ha representado un caso practico de realizacion del monobloc de que se trata, que se cita solo a titulo de ejemplo no limitativo del alcance del presente modelo de utilidad.

15

En dichos dibujos:

La figura 1 es una vista en perspectiva general del monobloc.

20

La figura 2 es una vista en alzado considerada por el lado de acoplamiento del motor de impulson.

25

Considerando los dibujos, el monobloc hidrulico para lavavajillas que se describe comporta un cuerpo general -1- moldeado en una sola pieza de material plastico que se fija al fondo de la cuba con ayuda de unas bridas en U -2- encajadas sobre sendas aletas -3- salientes inferiormente respecto de una pestana superior -4- de dicho cuerpo -1-, a cuyas aletas -3- se fijan con tornillos dichas bridas -2- que se aplican contra una pestana del fondo de la cuba, todo ello de modo que no se perfora el cuerpo -1- y se impiden las fugas de liquido que se producen con

otras realizaciones.

El cuerpo -1- tiene una boca -5- por donde se realiza la entrada de agua procedente del fondo de la cuba que conlleva una alimentación submarina por la parte inferior para el acoplamiento de un sistema dosificador por gravedad y salto de agua (air-break). Según normas internacionales de higiene y seguridad evitando la posible contaminación del agua de red por sustancias u organismos tóxicos que pudieran crearse en el lavavajillas, y por agua salada procedente del depósito de sal de regeneración de resina.

....

Más concretamente, el agua del fondo de la cuba penetra por la precitada boca -5- al ser aspirada por una abertura -6- de la zona espiroidal -7- integrada en el cuerpo -1- y correspondiente a una bomba de aspiración despiezada como se indica en general con -8- y accionada por un motor -9- acoplado a dicha zona espiroidal -7-. El motor -9- actúa como un motor de impulsión al enviar el agua aspirada a través de una boca -10- al aspersor inferior, con interposición del regulador de caudal de aspersores (no ilustrado). El motor -9- envía asimismo agua por un paso -11- y una boca -12- de salida y por medio de los oportunos tubos al aspersor superior y al aspersor intermedio que en combinación con el aspersor inferior realiza el lavado de la vajilla, cuya agua después de salir proyectada en forma de chorros por dichos aspersores cae convencionalmente al fondo de la cuba para ser nuevamente aspirada a través del oportuno filtro (no representado) previsto en la parte superior del monobloc. Este último incorpora una boca -13- donde se aplica una bomba de vaciado indicada en despiece en general con -14- y acoplada a dicha boca -13- con auxilio

de una placa en U de sujeción -15- cuyas ramas se introducen en sendas rendijas -16- del cuerpo -1-. La bomba de vaciado -14- aspira el agua de la cuba a través de una abertura -17- del cuerpo -1- y del antedicho filtro y la expulsa por una boca de descarga -18- a la que está conectado un tubo de desagüe.

El monobloc comprende un dispositivo de desprezura-  
ción incorporado en el cuerpo -1- y constituido por un tubo aco-  
dado -19- previsto en la abertura -6- y conectado por mediación  
de un conducto a una toma de aire exterior asociada con una tecla  
de mando con la que se abre o cierra la entrada de dicho conduc-  
to. Cuando tal entrada está abierta, la introducción de aire en  
el conducto crea una pérdida de presión en el agua que se dirige  
a los aspersores impulsada por el motor -9- a través del regula-  
dor y del conducto correspondiente, con lo cual sale menos agua  
por los aspersores. Cuando se cierra la entrada del antedicho con-  
ducto, se tiene la presión y el caudal standard.

En el cuerpo -1- está comprendida una cámara de compresión -20- provista de dos tomas -21- y -22- que se conectan respectivamente a un presostato de nivel y a un presostato de seguridad (no ilustrados). A medida que asciende el nivel de agua dentro de la cámara de compresión -20-, aumenta la presión en la misma y en los presostatos hasta que el agua llega hasta un nivel predeterminado por los presostatos, en cuyo momento se abre el presostato de nivel que cierra la entrada de agua, actuando sobre una válvula. En el caso de no funcionar el presostato de nivel, actúa a un segundo nivel predeterminado de agua el presostato de seguridad, poniendo en marcha la bomba de vaciado -14- que vacía la cuba del lavavajillas. Una tapa -23- de la cámara de compresión

-20- está provista de unas rendijas -24- que dan salida al aire a presión producido al cerrar la puerta del lavavajillas durante el proceso de lavado en caliente, con lo que se evita la actuación del presostato de seguridad y el vaciado innecesario del lavavajillas.

El monobloc hidráulico para lavavajillas constituido de la manera expuesta es muy sencillo y funcional porque en el mismo están incluidos en una sola pieza los órganos integrantes del circuito y los principales elementos anexos con ausencia de órganos de acoplamiento, de conductos y accesorios. Todo ello hace que el conjunto esté sometido a un riesgo muy bajo de averías y que la fabricación resulte muy simple al quedar suprimidos los montajes adicionales. Además, se gana considerable espacio gracias a la agrupación de los citados componentes.

Debe señalarse que son variables los materiales, formas y tamaños del monobloc descrito que es susceptible de modificaciones que quedarán incluidas dentro del ámbito protector del presente modelo de utilidad, siempre y cuando dichas modificaciones no alteren la esencialidad de la invención.

= . =

REIVINDICACIONES

Descrito el objeto del presente invento, se declaran como no divulgadas ni practicadas en España, las siguientes reivindicaciones.

1.- Monobloc hidráulico para lavavajillas, caracterizado esencialmente porque consiste en un cuerpo moldeado de una sola pieza que lleva integrados de manera simplificada los prin-

5 principales órganos componentes del circuito y sus elementos anexos  
fundamentales, a saber: la abertura de toma de agua para la bom-  
ba de aspiración del agua del fondo de la cuba y la zona espi-  
roidal de dicha bomba que va acoplada directamente a dicha zona,  
10 las bocas de empalme de los conductos de envío de agua por media-  
ción de dicha bomba a los aspersores inferior, superior e inter-  
medio, la boca de acoplamiento de la bomba de vaciado y la boca  
de salida de agua expulsada por dicha bomba y a la que se conec-  
ta el tubo de descarga en el desagüe, un dispositivo de despre-  
surización con boca enfrentada a la bomba de aspiración e impul-  
sión del agua a los aspersores, cuyo dispositivo está asociado  
con un mando con el que se abre y cierra la entrada de aire a la  
cámara de impulsión, una cámara de compresión asociada con los  
presostatos de nivel y seguridad y provista de entrada de agua  
15 dentro del mismo cuerpo monopieza general.

20 2.- Monobloc hidráulico para lavavajillas según la rei-  
vindicación 1, caracterizado por para la fijación de dicho cuerpo  
monopieza general al fondo de la cuba se han previsto una bridas  
en U que encajan sobre sendas aletas salientes inferiormente de  
una pestaña superior circundante de dicho cuerpo, a cuyas aletas  
van fijadas dichas bridas mediante tornillos, cuyas bridas en U  
se aplican por una de sus ramas contra una pestaña del fondo de  
la cuba, todo ello de manera que no se practican perforaciones en  
el cuerpo general, impidiéndose así las fugas de agua.

25 3.- Monobloc hidráulico para lavavajillas.

Según se describe y reivindica en la presente memoria  
descriptiva que consta de 7 hojas foliadas y escritas a máquina  
por una sola cara.

Madrid, a  
p.a.

7/12/1935

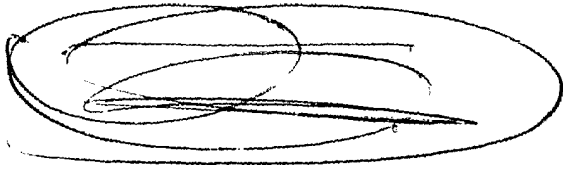

nrg

V  
O  
S  
S

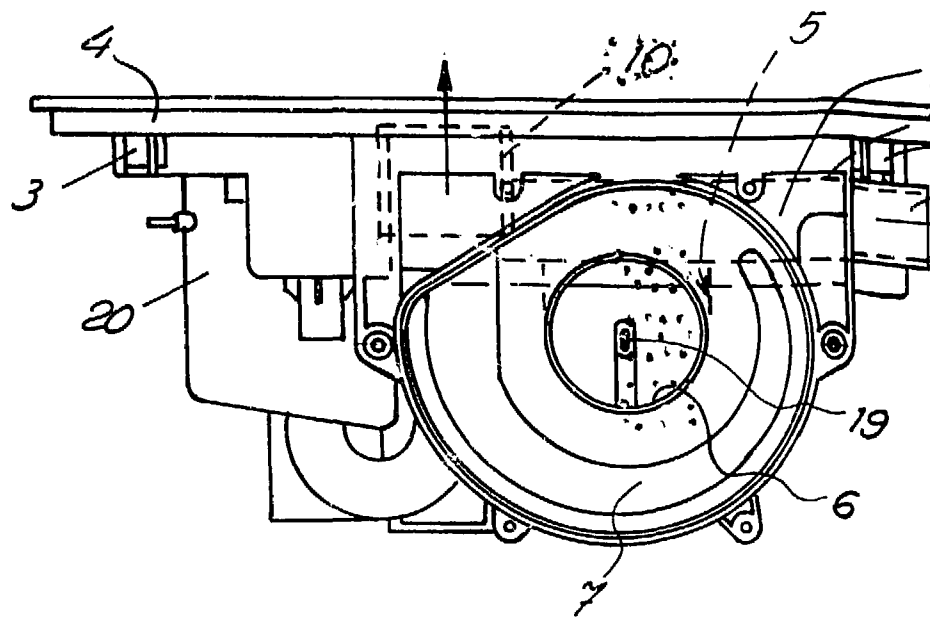
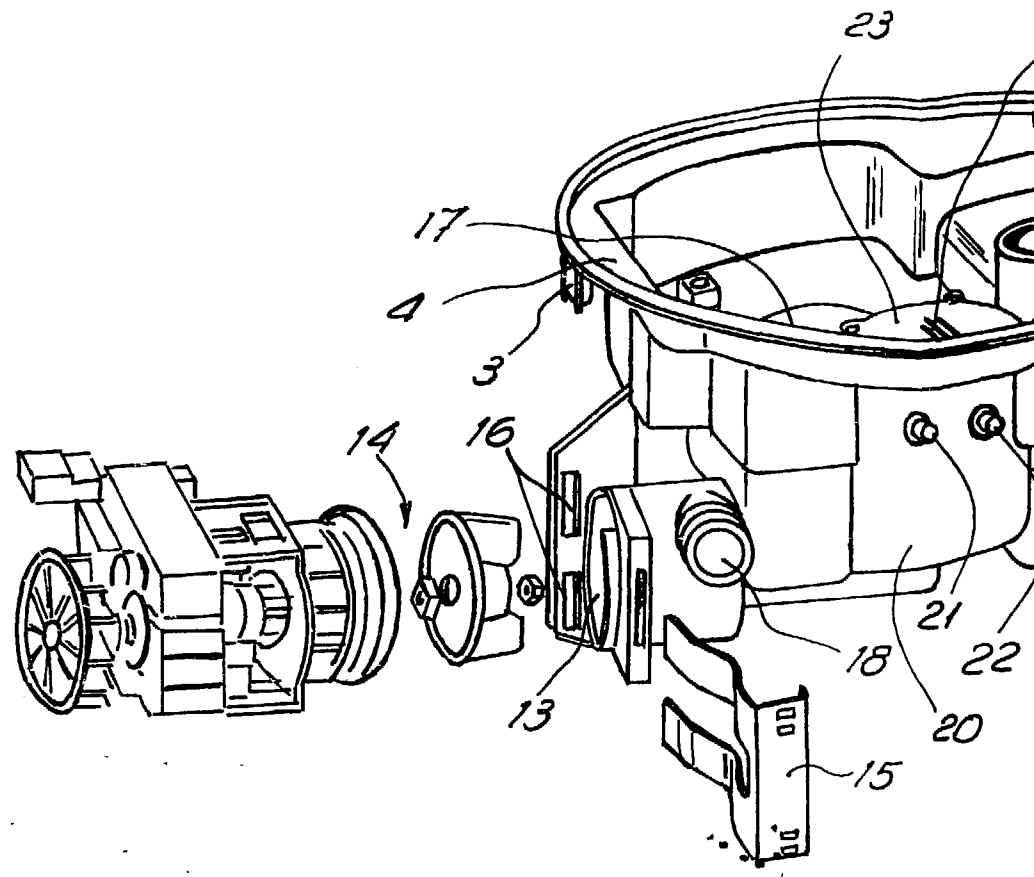

*Escala variable*

Fig. 1

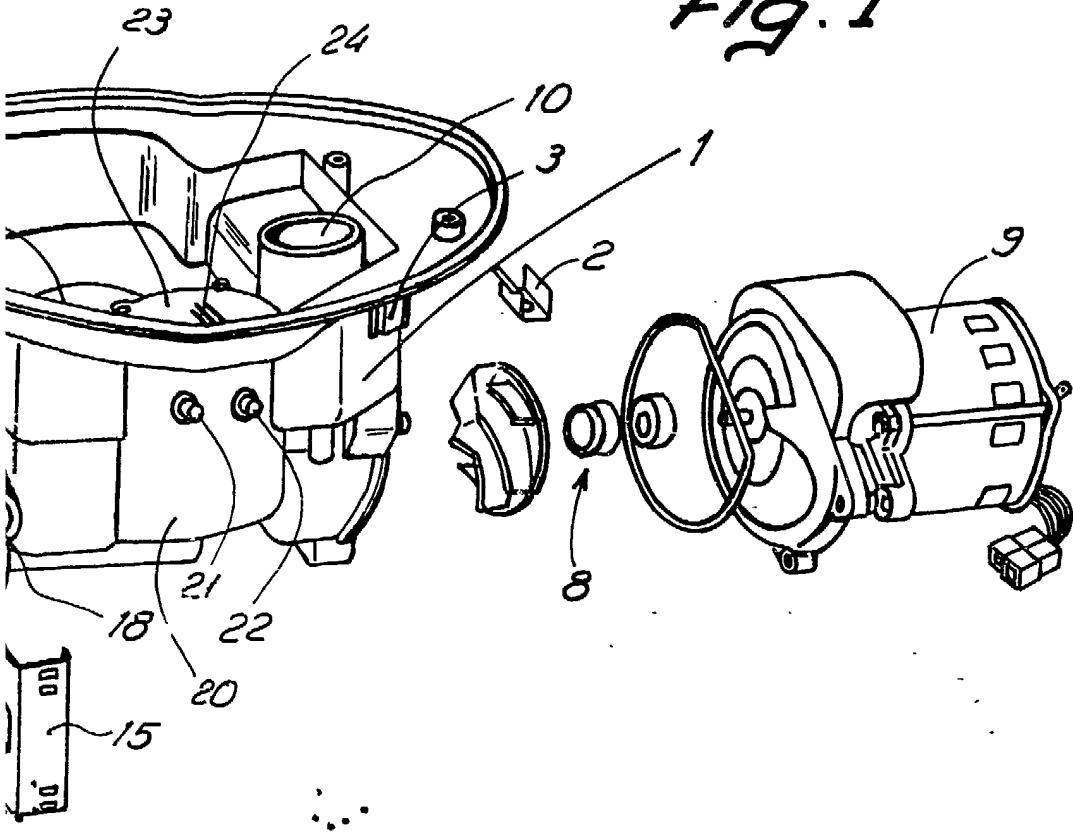
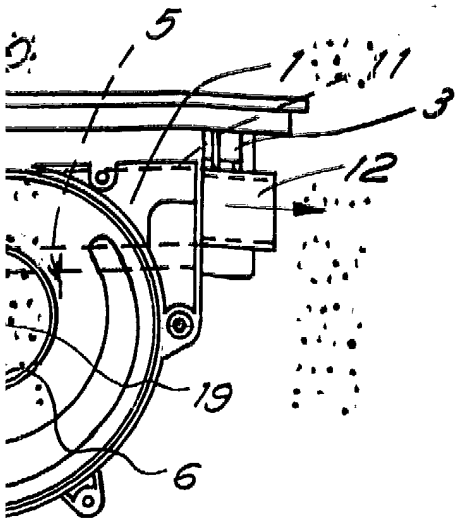

Fig. 2



Madrid,  
p.a.

