

| | | |
|------------------------|---|--------|
| (10) ES (11) (21) (22) | NUMERO 286569 | (10) Y |
| | FECHA DE PRESENTACION 7 MAYO 1985 | |



ESPAÑA

MODELO DE UTILIDAD

16 NOV. 1985

| | | |
|-------------------|------------|-----------|
| (30) PRIORIDADES: | (32) FECHA | (33) PAIS |
| (31) NUMERO | | |

| | |
|--------------------------|--|
| (47) FECHA DE PUBLICIDAD | (51) CLASIFICACION INTERNACIONAL B62K 21/18 |
|--------------------------|--|

| | |
|--------------------------------------|--|
| (54) TITULO DE LA INVENCIÓN | |
| "SOTCRTE PARA MANILLAR LE BICICLETA" | |

| | |
|---|--|
| (71) SOLICITANTE (S) | |
| L ^a Carmen GIRONÉS Miralpeix | |

| | |
|---|--|
| DOMICILIO DEL SOLICITANTE | |
| LES FRANQUESES (Barcelona) - "Turó de les Mentides" | |

| | |
|--------------------|--|
| (72) INVENTOR (ES) | |
|--------------------|--|

| | |
|-------------------|--|
| (73) TITULAR (ES) | |
|-------------------|--|

| | |
|---|--|
| (74) REPRESENTANTE | |
| D. Alfonso Durán Clivella 08008 BARCELONA - P ^o de Gracia, 101, pral. | |

MEMORIA DESCRIPTIVA

5. El presente Modelo de Utilidad se refiere a un soporte para manillar de bicicleta, ciclomotor o similar, destinado a servir para el acoplamiento entre el manillar o parte directora de la rueda delantera de la bicicleta, denominada también, en el argot profesional, potencia y el árbol de la horquilla portadora de dicha rueda.

10. El nuevo soporte se caracteriza porque permite el empleo de manillares de diferentes formas de sección y diámetros, efectuándose el acoplamiento entre la parte central del manillar y el soporte de manera práctica y segura y en una longitud considerable en orden a la máxima estabilidad posicional.

15. Otra característica del nuevo soporte es la estética de su acabado, por cuanto la sujeción del tramo central del manillar se realiza de manera completamente invisible mediante un dispositivo que queda interior al montante inclinado del soporte, lo cual contribuye al acabado y aspecto general de la bicicleta o vehículo de que se trate.

20. Para facilitar la explicación, se acompaña a la presente memoria unos dibujos en los que se ha representado, a título de ejemplo ilustrativo y no limitativo, un caso de realización de un soporte para manillar de bicicleta, según los principios de las reivindicaciones.

25. En los dibujos:

La figura 1 es una sección longitudinal parcial, por un plano vertical, del nuevo soporte, en la que se han

detallado los componentes del mecanismo sujetador del manillar.

La figura 2 es una vista de perfil del soporte con su parte superior seccionada para poner de manifiesto la retención del manillar.

Los elementos designados con números en los dibujos corresponden a las partes indicadas a continuación.

El soporte propiamente dicho, hecho de una sola pieza de aluminio o de una aleación ligera, presenta forma angular con un montante -1- de sección ventajosamente ovalada, forma que resulta ventajosa por cuestiones aerodinámicas. Forma una cabeza tubular -2- que sustentará transversalmente el manillar, y una parte horizontal -3-, asimismo tubular, por la que se acoplará a la dirección de la bicicleta, teniendo su terminación -4- levemente abocardada y además provista de unas hendiduras que le confieren cierta elasticidad.

En la embocadura de la citada parte extrema -4- existe el tapón abocardador metálico -5-, al que se halla roscado el extremo -6- de un perno axial, cuya cabeza queda interior a la parte -3- y es accionada mediante un útil inserto en el otro extremo de dicha parte, formante del codo del soporte, en la que figura un tapón -7- que da acceso al conducto -16- por el que se introduce el mencionado vástago axial.

La sujeción del manillar -8- en la perforación de eje horizontal existente en la cabeza -2- del soporte se realiza con ayuda de la brida -9-, dispuesta a modo de

émbolo en el interior de una abertura circular en la parte interior de aquella cabeza, como se ve en los dibujos, con posibilidad de desplazamiento según su eje. La citada brida -9- presenta en su parte superior un entrante de curvatura

5. equivalente a la del manillar, con un estriado -10- que asegura la retención de este último, impidiendo su rotación axial y su deslizamiento longitudinal hacia uno u otro lados.

La junta tórica -11- impide el desplazamiento fortuito y eventual extravío de la brida -9-. El tornillo

10. -12- presenta su cabeza -13- terminada cónicamente y aplicada contra un entrante de la misma configuración formado por la brida -9-, mientras que el otro extremo del tornillo define un entrante -14- de configuración poligonal, ventajosamente exagonal, susceptible de recibir el extremo

15. de una llave de tipo Allen o similar para su accionamiento. La perforación -15-, paralela al eje del montante -1-, permite el uso de dicha herramienta, introducida por un orificio situado en la parte inferior del soporte y normalmente obturado mediante un tapón -17-.

20. En la parte superior del soporte, el tapón -18- obtura la abertura existente en aquella zona y está provisto de unos salientes -19- que se introducirán en una ranura anular -20- practicada en el tramo central -8- del manillar, asegurando su retención.

25. Todo cuanto no afecte, altere, cambie o modifique la esencia del soporte descrito, será variable a los efectos del actual Modelo.

N O T A.

Se reivindica como objeto de este registro por Modelo de Utilidad:

5. 1.- Soporte para manillar de bicicleta, caracterizado esencialmente porque el montante inclinado que sustenta inmediatamente el manillar por el tramo central de éste comporta una perforación longitudinal de eje paralelo al del montante, obturada por un tapón situado en la parte inferior del propio montante junto a la zona de unión de éste con el tramo horizontal del soporte, figurando en el interior de dicha perforación un vástago roscado destinado al empuje de una brida retenedora del manillar, desplazable en el interior de un espacio coaxial y de mayor diámetro que el alojamiento del tornillo y aplicada inmediatamente contra el tramo central del manillar.
- 10.
- 15.

- 2.- Soporte para manillar de bicicleta, según la reivindicación anterior, caracterizado porque el extremo superior del vástago roscado presenta una cabeza de terminación troncocónica, conjugada de un entrante de la misma forma en el extremo inferior de la brida retenedora del manillar, en tanto que el extremo inferior del vástago presenta un entrante poligonal susceptible de recibir el acoplamiento de un útil accionador.
- 20.

- Sean cuales fueren las circunstancias que concurran en la esencialidad del Modelo de Utilidad, definido en las anteriores reivindicaciones, cuyo objeto es:
- 25.

3.- "SOPORTE PARA MANILLAR DE BICICLETA".

Consta la presente memoria de cinco hojas foliadas, mecanografiadas por una sola cara y de los dibujos unidos a la misma.

Barcelona, 7 MAYO 1985

P.A. de D^a Carmen GIRONÉS Miralpeix

ALFONSO DURÁN

p. p.

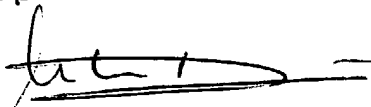

Fdo.: Luis A. Durán Moya

FE/mb



A. DURAN | OBSER. | N. 307 | 2 x 62.- | | MEDIDA VERTICAL CLISE | MEDIDA HORIZONTAL CLISE | CM. | ANO 62 | MODALIDAD M.G. | NUMERO 77 |

FIG.1

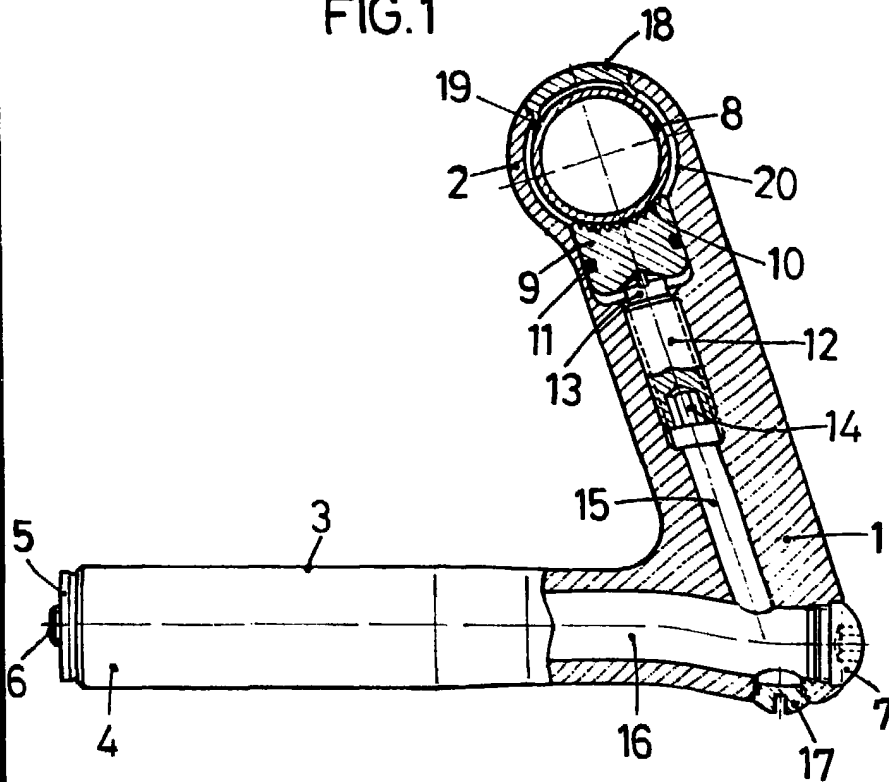
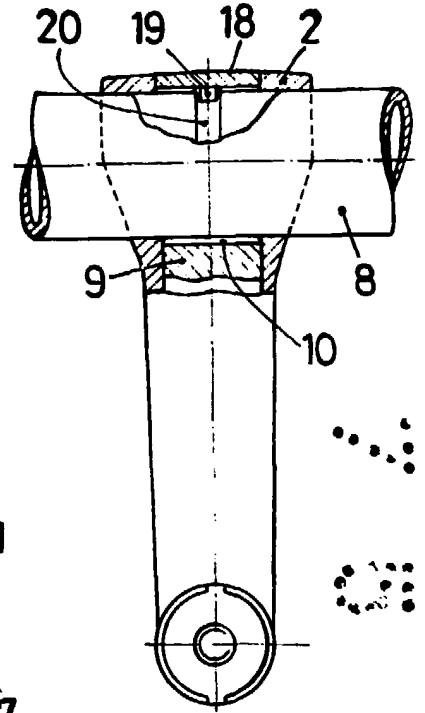

FIG.2



BARCELONA, 7 MAYO 1985

P. A.

ALFONSO DURÁN

p. p.

Fdo.: Luis A. Durán Moya

ESCALA VARIABLE