

(19) ES (21) (22)	(11) NUMERO 286552	(16) Y
	FECHA DE PRESENTACION 22-3-1.984	



ESPAÑA

MODELO DE UTILIDAD

1 NOV. 1985

(30) PRIORIDADES:	(32) FECHA	(33) PAIS
(31) NUMERO		
P 33 10 225.2	22 de Marzo de 1.983	Rep. Federal Alemana.

(47) FECHA DE PUBLICIDAD	(51) CLASIFICACION INTERNACIONAL
	Int. Cl. <u>A47K 3/22</u>

(54) TITULO DE LA INVENCIÓN
RIEL PERFILADO ESPECIALMENTE PARA UNA MAMPARA DE DUCHA.

(71) SOLICITANTE (S)
HEINZ GEORG BAUS.

DOMICILIO DEL SOLICITANTE
Wartbodenstrasse 35, CH-3626 Hünibach-Thun, Suiza.

(72) INVENTOR (ES)

(73) TITULAR (ES)

(74) REPRESENTANTE
D. JOSE MIGUEL GOMEZ-ACEBO y POMBO.

La presente invención se refiere a un riel perfilado, especialmente para una mampara de ducha, con una ranura de guía destalonada, la cual está dispuesta en una superficie externa visible, con un perfil de revestimiento, el cual está dispuesto en la ranura de guía por medio de un elemento de unión elástico, engranando el elemento de unión con un resalte lateral en un destalonado del riel perfilado.

En la DE-GM 80 13 940 se describe un riel perfilado del tipo citado para una mampara de ducha. La superficie externa visible del riel perfilado, dirigida hacia un observador, presenta una ranura de guía en la cual está insertado un perfil de revestimiento de metal, material sintético, madera ó similares. La ranura de guía presenta destalonados para posibilitar la fijación del perfil de revestimiento por medio de un elemento de unión elástico. El elemento de unión conocido, y también el perfil de revestimiento, presentan una altura comparativamente grande en total, perpendicularmente respecto a la superficie externa del riel perfilado, con lo cual se reduce correspondientemente el espacio que queda disponible en el interior del riel perfilado, ó bien se han de configurar de forma correspondientemente grande el volumen de construcción y la altura de construcción del riel perfilado. Se produce pues un coste de material no despreciable, siendo correspondientemente elevados no solo los costes de material sinó también el peso total del riel perfilado. Además en los rieles perfilados conocidos es posible lograr solo muy difícilmente una sujeción firme del perfil de revestimiento, tanto más cuanto que, a causa de las tolerancias de fabricación puede quedar una holgura entre el riel perfilado, el elemento de union y el perfil de revestimiento, y, de este modo, solo puede conseguirse un ajus

te comparativamente flojo del perfil de revestimiento en el riel perfilado. De este modo pueden depositarse suciedad e impurezas entre el perfil de revestimiento y el riel perfilado, lo cual es muy perjudicial por motivos higiénicos, en especial cuando se trata de mamparas de ducha.

Partiendo de un riel perfilado del tipo citado al principio, la presente invención tiene por objeto configurar, con un bajo coste, el riel perfilado de tal manera que la aplicación del perfil de revestimiento requiera solamente una altura de construcción y/o volumen de construcción comparativamente pequeños. Esto es tanto más válido cuanto que el perfil de revestimiento se prevé estático en la parte portante del riel perfilado. El riel perfilado y el perfil de revestimiento deben presentar una construcción sencilla y económica, debiendo garantizarse un montaje rápido y perfecto. También debe mantenerse lo más pequeño posible el peligro de ensuciamiento.

Para la solución de este cometido se propone que el resalte presente un brazo flexible dirigido hacia el plano central el cual retenga al elemento de unión en el destalonado bajo una tensión previa preseleccionada, y que el perfil de revestimiento y el elemento de unión presenten elementos fijadores flexibles que engranen entre sí. En virtud del brazo flexible, el elemento de unión queda dispuesto firmemente y sin holgura en la ranura de guía.

En virtud del brazo flexible se dá una tensión previa apropiada, correspondientemente a las exigencias respectivas, con el fin de que teniéndose en cuenta todas las tolerancias pueda impedirse que resbale ó produzca tableteo el perfil de unión insertado. Por medio de los elementos guíadores elás-

5 ticos, flexibles, del elemento de unión y del perfil de revestimiento, se garantiza también una unión perfecta y sin holgura. En el marco de la presente invención el elemento de unión se fabrica convenientemente con un material sintético extruible, pudiendo citarse especialmente el cloruro de polivinilo blando, con lo cual se consiguen costes de fabricación muy bajos. El ensamble y el montaje del perfil de revestimiento pueden efectuarse de modo sencillo y de forma muy exacta ya que primero se inserta el elemento de unión con su resalte en el destalonado y, a continuación, se mete a presión el perfil de revestimiento, de modo sencillo, en el elemento de unión. Se ha de destacar aquí expresamente que el elemento de unión puede insertarse en el riel perfilado en el taller y luego cuando se monta el riel perfilado, y especialmente una mampara de ducha, en su lugar de destino, puede insertarse un perfil de revestimiento con el decorado deseado en cada caso. Ya que el resalte con su brazo flexible elásticamente y además los medios fiadores, representan componentes diferentes, éstos pueden dimensionarse y configurarse independientemente unos de otros, sin que para ello tengan que adquirirse ningún tipo de compromiso. El tamaño y la flexibilidad del brazo puede determinarse sin más correspondientemente a la configuración general del riel perfilado, mientras que los elementos fiadores tienen que dimensionarse en atención a lograr una inserción sencilla, y, en caso dado, también un fácil intercambio y sustitución del perfil de revestimiento.

20
25
30 En una configuración especial, el elemento de unión presenta una parte central que descansa preferentemente sobre la superficie del fondo de la ranura de guía, y a la cual se une el brazo flexible, a través de un arco lateral, haciendo

contacto el brazo en la superficie interna del destalonado. La parte central puede estar configurada preferentemente como un listón estrecho ó similar, y también el fondo con el brazo fijado con el mismo requiere solamente un gasto de material pequeño. El brazo hace contacto en la superficie interna del estalonado con una tensión previa correspondiente y el elemento de unión descansa con su parte central por consiguiente también de forma indesplazable en la superficie del fondo del riel perfilado. Según la invención el arco presenta, en este caso hasta la superficie lateral del destalonado, una distancia apropiada para garantizar, en cualquier caso, la movilidad flexible del brazo. Con el objeto de obtener una inserción rápida del perfil de revestimiento, el elemento fiador del perfil de revestimiento presenta un alma dirigido hacia dentro, hasta la superficie del fondo de la ranura de guía, con una parte final ensanchada. El elemento de unión presenta, por el contrario, un elemento fiador con un alma dirigido hacia fuera, el cual tiene un apéndice que abraza parcialmente a la parte final. El perfil de revestimiento y también el elemento de unión, presentan en conjunto una construcción sencilla y económica, pudiendo llevarse fácilmente a la posición deseada entre sí la parte final y el apéndice asociado, por medio de las citadas almas. La sección transversal y el tamaño de las almas pueden dimensionarse sin más de tal manera que, por una parte, puede insertarse fácilmente el perfil de revestimiento, pero, por otra parte, puede insertarse fácilmente el perfil de revestimiento, pero, por otra parte, se sujetan también perfectamente en el riel perfilado. En una configuración conveniente el elemento fiador del perfil de revestimiento descansa en la parte central del elemento de unión. Se garantiza de modo sencillo

un apoyo seguro y se descarta prácticamente que se doblen ó deterioren los perfiles de revestimiento, aún cuando surjan fuerzas externas comparativamente grandes.

5 En una forma de ejecución especial el brazo del elemento de unión tiene su extremo apoyado en el perfil de revestimiento, y preferentemente en su elemento fiador. De este modo se simplifica sensiblemente la inserción del elemento de unión, pués el brazo puede disponerse ó bién configurarse en forma flexible relativamente blanda. Si se inserta ahora el perfil de revestimiento, el brazo se mete firmemente a presión dentro del destalonado. Es evidente que a partir de ahora el brazo presentará una rigidez comparativamente grande.

10 Con el fin de simplificar la inserción del perfil de revestimiento en el riel perfilado, el brazo hace contacto con su extremo en la superficie lateral del elemento fiador del perfil de revestimiento, sensiblemente paralela al plano central. De este modo se dá un apoyo perfecto del brazo elásticamente flexible en el elemento fiador, no teniéndose que aplicar fuerzas excesivamente grandes durante la inserción.

15 20 En una configuración especial el perfil de revestimiento está configurado como listón delgado y presenta un elemento fiador en cada uno de los lados. El perfil de revestimiento puede fabricarse económicamente con herramientas comparativamente sencillas y con bajo gasto de material y presenta una construcción simétrica con relación al plano central.

25 30 En una configuración básica especial, el elemento de unión puede encajarse en el riel perfilado en la dirección del eje longitudinal y el perfil de revestimiento puede insertarse por la superficie externa perpendicularmente con respecto al eje longitudinal. En el taller se encaja el elemento de unión

en el riel perfilado, y cuando se trabaja a continuación en el riel perfilado, y especialmente cuando se ensambla formándose una mampara de ducha, el elemento de unión se sujeta perfectamente en el riel perfilado y no puede tampoco perderse durante el transporte. Cuando se monta en cualquier lugar de destino el riel perfilado ó el objeto fabricado a partir de rieles perfilados, puede hacerse en principio sin el perfil de revestimiento. De este modo se evita perfectamente que se deteriore el perfil de revestimiento. Unicamente cuando han concluido todas las medidas y actividades necesarias por parte de la obra, puede insertarse en el riel perfilado de modo sencillo el perfil de revestimiento respectivo. En virtud de la configuración de los elementos fiadores según la invención, puede quitarse en caso dado, de nuevo después de algún tiempo el perfil de revestimiento y cambiarse por otro perfil de revestimiento. El elemento de unión permanece en este caso siempre ajustado firmemente en la ranura de guía ó bien en el riel perfilado.

La presente invención se explica detalladamente a continuación por medio de los ejemplos de ejecución representados en los dibujos.

La figura 1 muestra una vista en perspectiva de una mampara, cuyo marco consta de rieles perfilados,

la figura 2 muestra una sección ampliada por la línea de sección II de la figura 1,

la figura 3 muestra una ampliación de la parte derecha del riel perfilado de la figura 2.

La figura 1 muestra esquemáticamente una mampara que presenta un marco que consta de cuatro rieles perfilados 2, 3 dispuestos en ángulo recto. Esta mampara se pone generalmente

con su riel perfilado 2 inferior sobre el borde de una bañera, y los rieles perfilados 3 verticales se fijan a una pared del recinto, no representada en este caso, ó se conectan otras mamparas a estos rieles perfilados 3 verticales. En el riel perfilado 2 horizontal superior están dispuestos tres elementos de puerta 46, 47, 48, desplazables en dirección horizontal, para lo cual están previstos rieles de guía apropiados y ruedas, de modo conocido, que, en este caso, no es necesario explicar con detalle. El marco, ó lo que es lo mismo los rieles perfilados 2, 3 presentan, en cada caso, un perfil de revestimiento 10 en su superficie externa 4 visible para un observador. Tal y como se explicará a continuación, cada perfil de revestimiento está unido con un riel perfilado asociado.

La figura 2 muestra ampliada una sección del riel perfilado 2 horizontal inferior y una parte del elemento de puerta 48. Del elemento de puerta 48 puede verse además un listón de agarre 50 que discurre en dirección vertical. El riel perfilado 3 vertical está unido con el riel perfilado 2 inferior por medio de uniones atornilladas, no representadas aquí por lo demás. En el extremo inferior del elemento de puerta 48 está previsto un cuerpo de guía 52 que engrana en una ranura de guía 54. La ranura de guía 54 se encuentra entre el borde posterior del riel perfilado 2 inferior y otro perfil 56 dispuesto de manera que puede girar. En la posición representada del perfil 56 el elemento de puerta 48 puede desplazarse en vaivén de modo usual en dirección horizontal, ó sea perpendicularmente con respecto al plano del dibujo. Si se retira por basculado el perfil 56, pueden retirarse por basculado hacia la izquierda desde la posición representada, el elemento de puerta 48, y correspondientemente, también los otros elementos de puer

ta citados anteriormente. El riel perfilado 2 está configurado como un perfil hueco que presenta una sección transversal aproximadamente triangular. La pared interna 58 del riel perfilado 2 está redondeada ó bién inclinada hacia dentro. Las zonas de la superficie externa 4 contíguas lateralmente a la ranura de guía, están dispuestas inclinadas según la invención.

La figura 3 muestra, ampliada, la parte derecha del riel perfilado 2 de la figura 2. El riel perfilado 2 presenta en su superficie externa 4 una ranura de guía 6 destalonada, la cual tiene dos destalonados 8 laterales. La ranura de guía 6 representada en este caso, presenta una sección transversal en forma de T aproximadamente, pero podrían existir también otras formas de sección transversal, por ejemplo una sección transversal en cola de milano. En la ranura de guía 6 está insertado un perfil de revestimiento 10 enrasado con la superficie externa 4. En el ámbito de la invención el perfil de revestimiento 10 puede presentar también una configuración superficial diferente.

En el interior de la ranura de guía 6 se encuentra un elemento de unión 12, el cual descansa con su parte central 14 sobre la superficie del fondo 16 de la ranura de guía 6. El perfil de revestimiento 10, la ranura de guía 6 y también el elemento de unión 12, están configurados simétricamente con relación a un plano central 18. El elemento de unión 12 presenta dos resaltes laterales, cada uno con un arco 20 y un brazo 22. El brazo 22 está dirigido hacia dentro, hacia el plano central 18, y hace contacto, al menos parcialmente, con la superficie interna 24 del destalonado 8. El elemento de unión 12 es de un material flexible, elástico, y preferentemente de cloruro de polivinilo blando, con una dureza Shore correspondiente a

las condiciones respectivas. En virtud de los brazos 22 elásticamente flexibles, el elemento de unión 12 queda dispuesto sin holgura en la ranura de guía 6. El brazo 22 presiona con una fuerza de tensión previa contra el borde longitudinal 26 del riel perfilado 2 y/o la superficie interior 24 del destalonado 8. Según la invención se consigue una alineación y fijación definidas del elemento de unión 12.

El perfil de revestimiento 10 presenta, en cada una de ambas zonas laterales, un elemento fiador 28, el cual contiene un alma 30 dirigido hacia dentro, hacia la superficie del fondo 16, con una parte final 32 ensanchada. La parte final 32 descansa sobre el elemento de unión 12, con lo cual se consigue un apoyo seguro. La parte final 32 está ensanchada hacia el plano central 18. El elemento de unión 12 presenta un elemento fiador 34 asociado con un alma 36 dirigido hacia afuera y un apéndice 38. El apéndice 38 abraza parcialmente a la parte final 32. Al menos el elemento fiador 34 del elemento de unión 12 está configurado elásticamente flexible, sin embargo en el ámbito de la invención puede estar configurado elástico, adicionado alternativamente también el elemento fiador 28. En virtud de la configuración flexible del ó de los elementos fiadores, se consigue una inmovilización firme y sin holgura del perfil de revestimiento 10 con relación al elemento de unión 12. En conjunto, en virtud de la configuración según la invención se compensan las tolerancias de fabricación y/o las imprecisiones de fabricación, de tal manera que el perfil de revestimiento 10 se sujeta firmemente en el riel perfilado 2. Las zonas del riel perfilado 2 según la invención, que se hallan distanciadas del plano central 18, están inclinadas en un ángulo pre determinado.

El elemento de unión 12 se encaja en el riel perfilado 2 en la dirección el eje longitudinal que es perpendicular al plano del dibujo. En la elaboración ulterior del riel perfilado, se evita que se produzca un desprendimiento inadvertido. El perfil de revestimiento 10 puede insertarse ulteriormente en el riel perfilado 2, ó bién en su superficie externa 4. El elemento fiador 28 del riel perfilado 10 presenta una superficie lateral 40 sensiblemente paralela al plano central 18. En esta superficie lateral hace contacto el brazo 22 con su extremo. En tanto no esté todavía insertado el perfil de revestimiento 10, el brazo 22 puede flexionar libremente, con lo cual se dá una rigidez comparativamente pequeña. Según la invención se facilita sensiblemente de este modo, el encaje del elemento de revestimiento 12 en la ranura de guía 6. Cuando, a continuación, se inserta el perfil de revestimiento 10 del modo explicado, el elemento fiador 28 con su superficie lateral 40 presiona también el brazo al borde longitudinal 26 y/o a la superficie interna 24 del destalonado 8. A partir de ahora se consigue un anclaje y apoyo firmes. Según la invención, cuando el perfil de revestimiento está insertado se dá una elevada rigidez ó lo que es lo mismo fuerza de tensión previa.

Descrita suficientemente la naturaleza del invento, así como la manera de realizarlo en la práctica, debe hacerse constar que las disposiciones anteriormente indicadas son susceptibles de modificaciones de detalle en cuanto no alteren su principio fundamental.

REIVINDICACIONES

1.- Riel perfilado, especialmente para una mampara de ducha, caracterizado porque cuando comprende una ranura de guía destalonada, la cual está dispuesta en una superficie externa visible, con un perfil de revestimiento, el cual está dispuesto en la ranura de guía por medio de un elemento de unión elástico, engranando el elemento de unión con un resalte lateral en un destalonado del riel perfilado, el resalte presenta un brazo (22) flexible dirigido hacia el plano central (18), el cual retiene el elemento de unión (11) en el destalonado (8) bajo una tensión previa preseleccionable, y porque el perfil de revestimiento (10) y el elemento de unión (12) presentan elementos fiadores (28, 34), flexibles que engranan entre sí....

2.- Riel perfilado según la reivindicación 1, caracterizado porque el elemento de unión (12) presenta una parte central (14) que descansa preferentemente sobre la superficie del fondo (15) de la ranura de guía (6) y a la cual se une el brazo (22) flexible, a través de un arco (20) lateral, haciendo contacto el brazo (22) en la superficie interna (24) del destalonado (8) y/o de un borde longitudinal (26) de la ranura de guía (6).

3.- Riel perfilado según las reivindicaciones 1 ó 2, caracterizado porque el elemento fiador (28) del perfil de revestimiento (10) presenta un alma (30) dirigido hacia dentro con una parte final (32) ensanchada, y porque el elemento fiador (34) del elemento de unión (12) presenta un alma (35) dirigida hacia fuera con un apéndice (38) que abraza parcialmente a la parte final (32).

4.- Riel perfilado según una de las reivindicaciones anteriores, caracterizado porque el elemento fiador (28) del

perfil de revestimiento (10) descansa preferentemente con su parte final (32) sobre el elemento de unión (12).

5 5.- Riel perfilado según una de las reivindicaciones anteriores, caracterizado porque el brazo (22) del elemento de unión (12) está apoyado con su extremo en el perfil de revestimiento (10).

10 6.- Riel perfilado según una de las reivindicaciones anteriores, caracterizado porque el brazo (22) hace contacto con su extremo en la superficie lateral (40) sensiblemente paralela al plano central (18) del elemento fiador (28) del perfil de revestimiento (10).

15 7.- Riel perfilado según una de las reivindicaciones anteriores, caracterizado porque el perfil de revestimiento (10) está configurado como listón delgado y presenta un elemento fiador (28) en cada uno de los lados.

20 8.- Riel perfilado según una de las reivindicaciones anteriores, caracterizado porque el elemento de unión (12) puede encajarse en el riel perfilado (2) en la dirección del eje longitudinal, y porque el perfil de revestimiento (10) puede insertarse por la superficie exterior (4) perpendicularmente con respecto al eje longitudinal.

25 9.- Riel perfilado, especialmente para una mampara de ducha; tal y como queda sustancialmente descrito en la presente Memoria, e ilustrado en los dibujos adjuntos.

Esta Memoria consta de 12 hojas escritas a máquina por una sola cara.

Madrid, 28 DIC. 1984

HEINZ GEORG BAUS.

J. M. GONZALEZ-OLLO Y PERIBO
P. Firmado PILAR DOMINGUEZ M.

ESCALA VARIABLE

FIG. 1

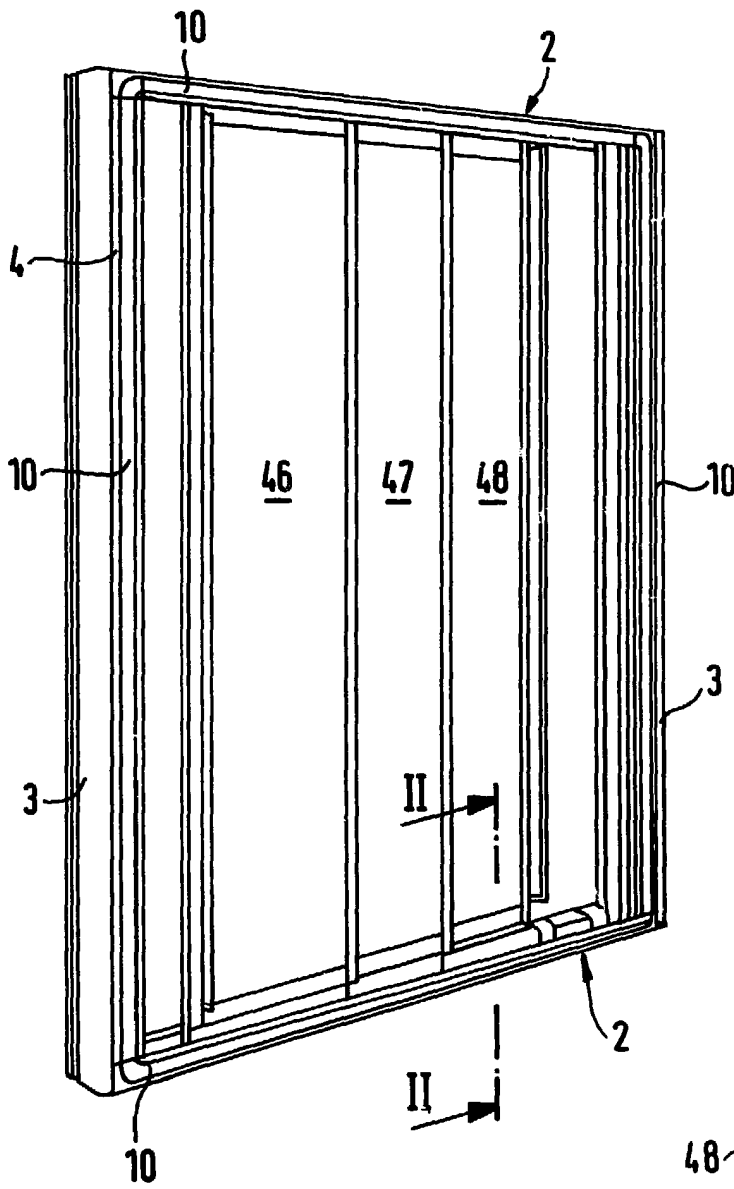
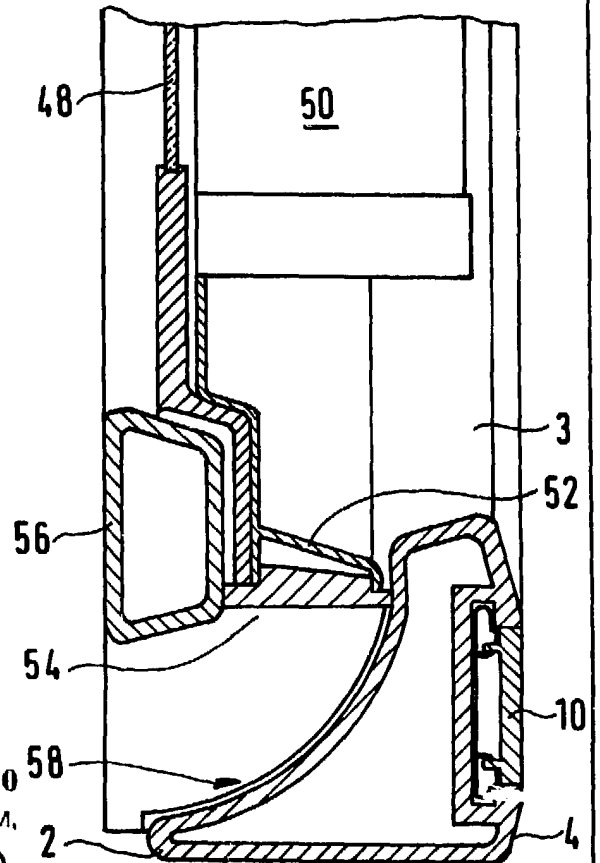

FIG. 2



- 2 ABR. 1984

Madrid

J. M. GOMEZ ACEBO Y POMBO

P. P. Firmado: PILAR DOMINGUEZ M.

ESCALA VARIABLE

FIG. 3

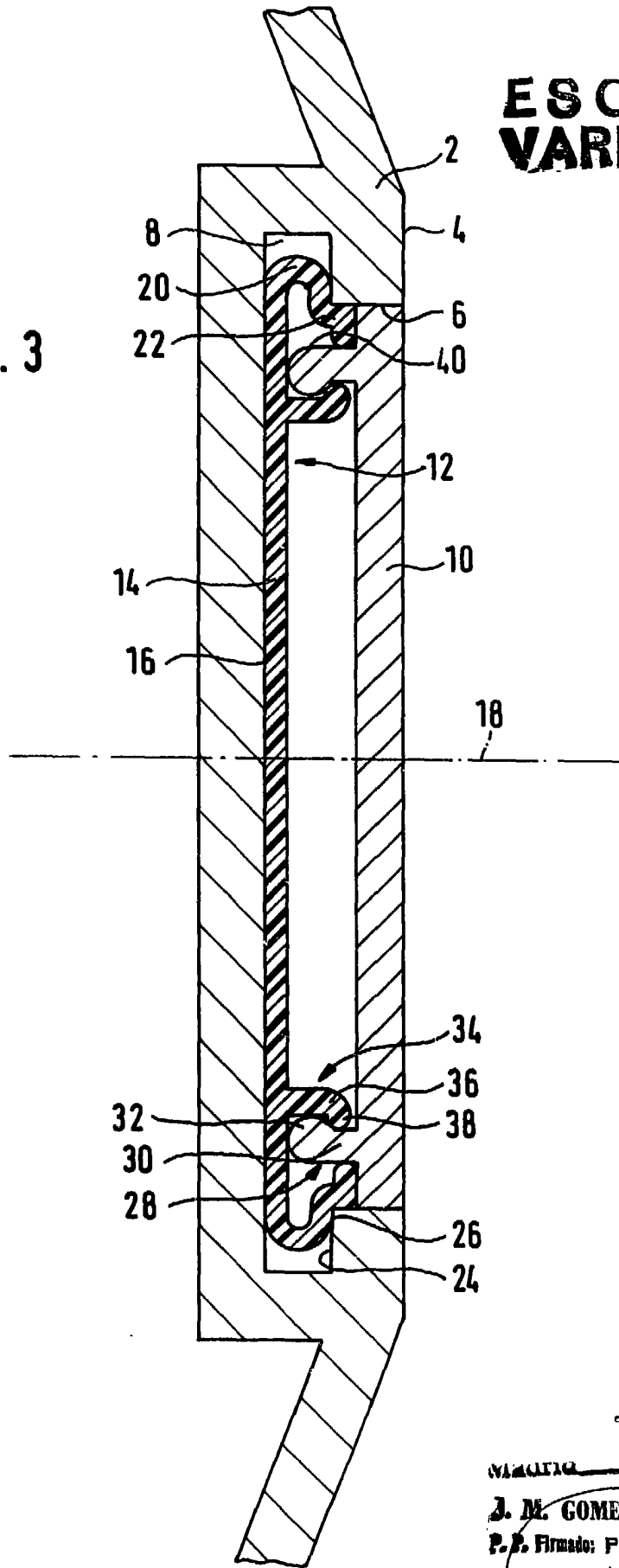

- 2 ABR. 1984

MEMORIA

J. M. GOMEZ ACEBO Y FONBO
P. P. Firmado: PILAR DOMINGUEZ M.