

(19) ES (11) (21) (22)	NUMERO 286540	(10) Y
	FECHA DE PRESENTACION 6 MAYO 1985	



ESPAÑA

MODELO DE UTILIDAD

1 - DIC. 1985

(30) PRIORIDADES: (31) NUMERO	(32) FECHA	(33) PAIS
-- --		

(47) FECHA DE PUBLICIDAD	(51) CLASIFICACION INTERNACIONAL A47G 19/23
--------------------------	---

(54) TITULO DE LA INVENCIÓN "Vaso mejorado"	
---	--

(61) SOLICITANTE (S) Industrias Plásticas Barcelonesas, S.A.	
--	--

DOMICILIO DEL SOLICITANTE Sant Boi de llobregat (Barcelona) - Pje Particular, 7, Polígono Riera Fonollar	
--	--

(72) INVENTOR (ES)	
--------------------	--

(73) TITULAR (ES) Industrias Plásticas Barcelonesas, S.A.	
---	--

(74) REPRESENTANTE Domingo Díaz Ungría	
--	--

Conforme se indica en el enunciado, la presente invención hace referencia a un vaso mejorado, el cual, en la superficie interior del fondo, presenta un relieve circular que es adaptable y retenible en la embocadura de un envase, en función de cierre del mismo.

Para una mejor comprensión de lo que antecede, se hace referencia seguidamente a la hoja de dibujos que forma parte de esta memoria, y la cual, dado su fin explicativo, debe entenderse como desprovista de todo carácter limitativo en cuanto al alcance de la invención.

En el dibujo:

- . Figura 1 es una vista parcial de un vaso según la invención,
- . Figura 2 es una vista seccionada mostrando el cierre ejercido por el propio vaso en una botella.

En este ejemplo, el vaso está formado por la pared troncocónica 1 y el fondo circular 2.

De la cara interna de este fondo 2 sobresale el relieve 3 a modo de corona, en el que claramente se definen dos tramos en su sección: el curvado 4 a partir del fondo 2, seguido por conicidad que termina en el canto, definiendo esta conicidad una boca que hace accesible el tramo curvado 4.

En el ejemplo, el envase es una botella 5 con la embocadura definiendo el reborde 6.

El vaso es utilizable en forma convencional, para lo cual el relieve 3 no tiene ninguna función, usándose como otra vasija cualquiera. Pero con la particularidad de que el dimensionado del relieve 3 es el adecuado para poderse adaptar a la boca del envase, en donde se retiene ajustadamente, ejerciendo un eficaz cierre, tal como mues-

3.

tra la figura 2, colocándose a presión por el usuario, y siendo fácilmente extraíble.

Como puede comprenderse, se trata de una disposición tan simple como práctica, con un sinfín de aplicaciones concretas, especialmente para botellas de bebidas.

Sin embargo cuanto se ha expuesto no debe significar inconveniente para que el vaso conforme la invención pueda ser realizado en la práctica cambiando o modificando alguna de las condiciones expresadas, siempre que con ello no se altere o modifique su esencialidad, que es la que se concreta en la reivindicación siguiente. De un modo especial en cuanto a la configuración en el relieve 3 del vaso, que en cada caso será la adecuada a la embocadura del envase a que vaya destinada.

15. REIVINDICACION.



1. Vaso mejorado, caracterizado porque de la superficie interior del fondo emerge un relieve circular que es adaptable y retenible en la embocadura de un envase, en función de cierre del mismo, ajustándose a presión.

20. 2. Vaso mejorado.



Todo ello tal y como se describe y reivindica en la presente memoria, que consta de tres hojas foliadas y mecanografiadas por una sola cara, y de una hoja de dibujos que la ilustra.

25. Barcelona, 24 de abril de 1985.

6785 205

FIG. 1

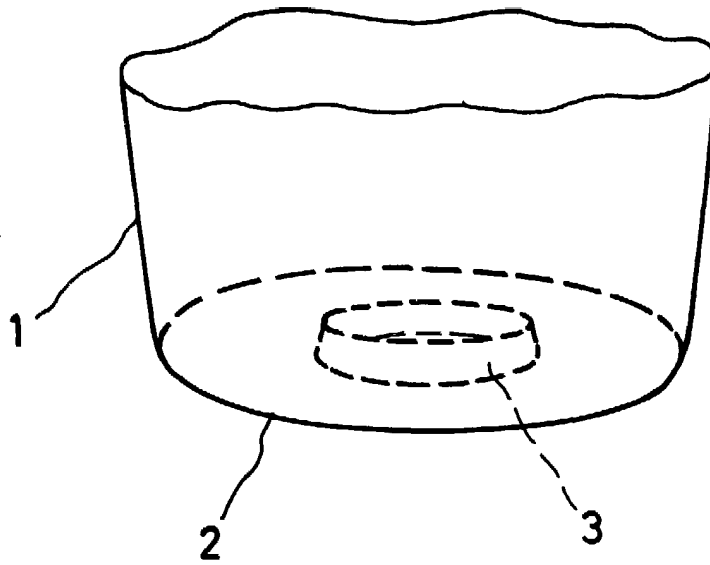
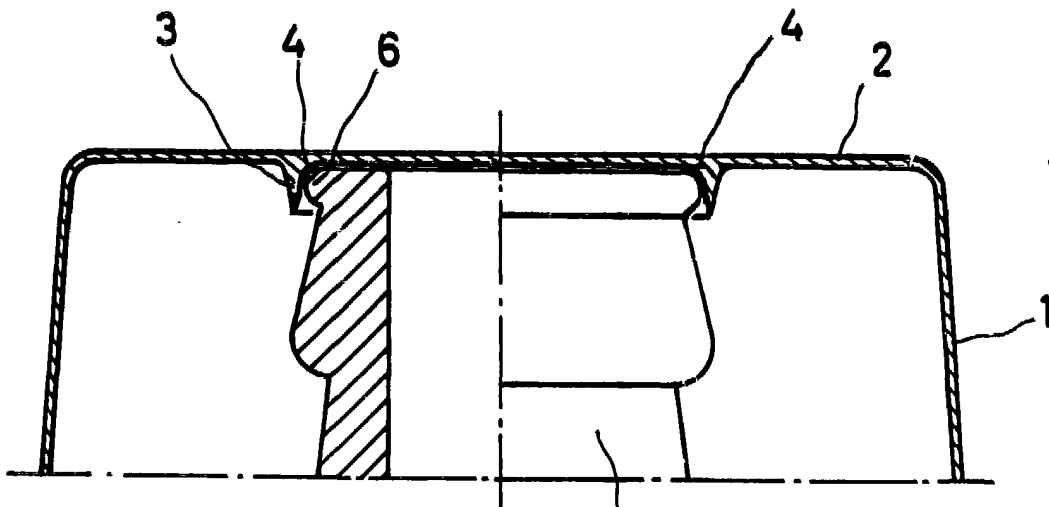

FIG. 2



- 6 MAYO 1985
5 DOMINGO DEL VIGILIA
P.P.