

(19) ES (21) (22)	(11) NUMERO 286538	(10) Y
	FECHA DE PRESENTACION - 6 MAYO 1985	



ESPAÑA

MODELO DE UTILIDAD

1 - DIC. 1985

(30) PRIORIDADES:	(32) FECHA	(33) PAIS
(31) NUMERO		
--		

(47) FECHA DE PUBLICIDAD	(61) CLASIFICACION INTERNACIONAL
	Int. A 2623/08

(54) TITULO DE LA INVENCIÓN
"Dispositivo sustentador auxiliar adiccionable preferentemente en platos"

(71) SOLICITANTE (ES)
Industrias Plásticas Barcelonesas, S.A.

BOMICILIO DEL SOLICITANTE
Sant Boi de Llobregat (Barcelona) - Pje Particular, 7, Poligono Riera Fonollar

(72) INVENTOR (ES)

(73) TITULAR (ES)
Industrias Plásticas Barcelonesas, S.A.

(74) REPRESENTANTE
Domingo Díaz Ungría

Conforme se indica en el enunciado, la presente invención hace referencia a un dispositivo sustentador auxiliar adicional preferentemente a platos.

5. Este dispositivo está formado por una pieza que, por una parte, determina una pinza ajustable a presión en la aleta de un plato o similar, mientras por la parte opuesta presenta brazos a modo de horquilla en los que queda suspendido el objeto a sustentar.

10. Para un mejor entendimiento de cuanto antecede, se hace referencia seguidamente a la hoja de dibujos que forma parte de esta memoria, y la cual, dado su fin explicativo, ha de entenderse como desprovista de todo carácter limitativo en cuanto a alcance de la presente invención.

En el dibujo:

15. . figura 1 es una vista en perspectiva mostrando el dispositivo,
 . figura 2 ilustra un caso concreto de utilización del mismo dispositivo.



20. Queda constituido este dispositivo por la pieza 1, por ejemplo de plástico moldeado suficientemente rígido, que por una parte determina la lengüeta 2 superior y las dos pestañas 3 inferiores flanqueando aquella lengüeta 2, y rematándose ambas pestañas 3 con las uñas 4. Por la parte opuesta, la pieza tiene los dos brazos 5 curvados circularmente, con la abertura media 6; estos brazos 5 tienen su sección en curvatura.

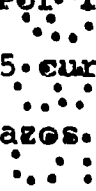

30. La pieza está dimensionada y configurada debidamente para permitir su utilización en una amplia gama de posibilidades prácticas, una de las cuales se muestra en la figura 2 del dibujo, en la que puede verse el plato 8, la copa 9 y la mano del usuario 10.

La parte formada por la lengüeta 2 y las pesta-

3.

ñas 3 determina una pinza que se ajusta en la aleta del plato 8, haciéndolo a presión, tanto por la flexibilidad del material como por la previsión de las uñas 4. La parte que forman los brazos 5 actúa como una horquilla en la que se suspende la copa 9, introducida por la abertura 6. De este modo, el usuario 10, al sostener con una mano el plato 8, soporta también la copa 9, quedándole la otra mano libre.

Como es fácil comprender, se trata de un dispositivo sumamente práctico, especialmente adecuado para recepciones y reuniones sociales en que se realiza una consumición de pie. Sin embargo, puede también hallársele a este dispositivo un sinfín de aplicaciones, especialmente en el hogar.

Cuanto se ha expuesto no ha de suponer inconveniente alguno para que este dispositivo se ejecute cambiando o modificando alguna de las condiciones expresadas, siempre que con ello no se altere su esencialidad, que es la que se reivindica más adelante. Por ejemplo, pueden preverse más de dos brazos 5, a fin de permitir la suspensión de más de un objeto; también es posible situar bajo la lengüeta 2 una zona adicional más blanda, para una mayor adherencia de la pinza.

REIVINDICACION.

1. Dispositivo sustentador auxiliar adicionalmente preferentemente en platos, caracterizado por estar constituido por una pieza que por una parte determina una pinza ajustable a presión en la aleta de un plato o similar, mientras por la parte opuesta presenta brazos a modo de horquilla en los que queda suspendido el objeto a sustentar.

2. Dispositivo sustentador auxiliar adicionalmente

4.

preferentemente en platos.

Todo ello tal y como se describe y reivindica en la presente memoria, que consta de cuatro hojas foliadas y mecanografiadas por una sola cara, y de una hoja de dibujos que la ilustra.

5.

Barcelona, 25 de abril de 1985.

- 6 Mayo 1985
DOMINGO DIAZ VARGAS
E. P.
Domingo Diaz Vargas



FIG. 1

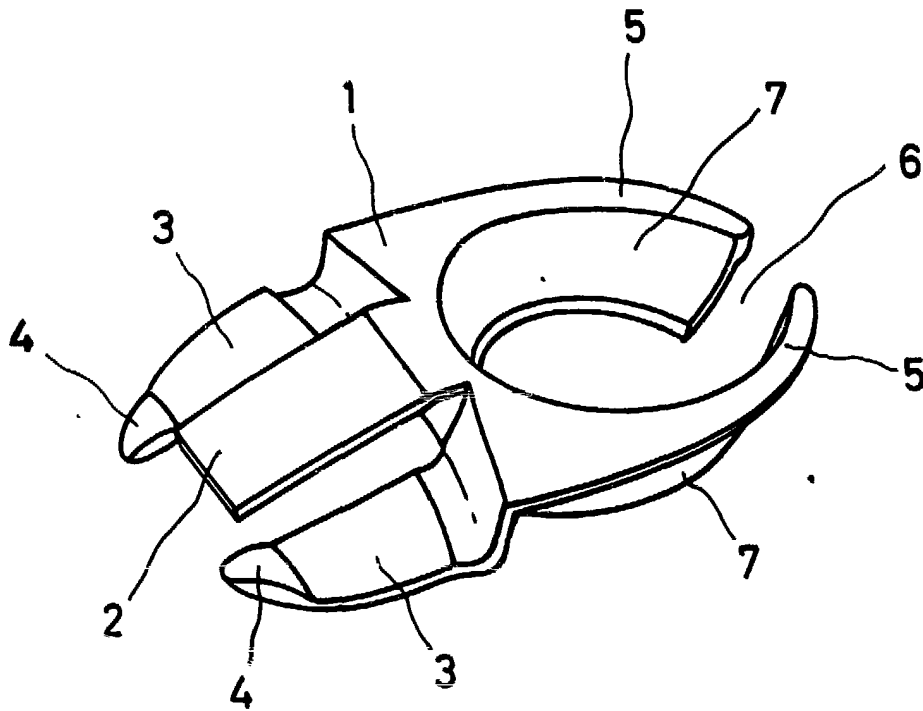

FIG. 2

