

19 ES 21 22	11 NUMERO 286521	10 Y
	FECHA DE PRESENTACION 6-MAYO-1985	



ESPAÑA

MODELO DE UTILIDAD

1 - DIC. 1985

30 PRIORIDADES: 31 NUMERO -----	32 FECHA -----	33 PAIS -----
---------------------------------------	-------------------	------------------

47 FECHA DE PUBLICIDAD	51 CLASIFICACION INTERNACIONAL Int. Cl. B62B 9/28
------------------------	--

64 TITULO DE LA INVENCIÓN "SILLA PORTATIL INFANTIL PERFECCIONADA"
--

71 SOLICITANTE (S) Mercedes PLA VILADECANS

DOMICILIO DEL SOLICITANTE Muntaner, 432 08006-BARCELONA-
--

72 INVENTOR (ES) La propia solicitante

73 TITULAR (ES) Mercedes PLA VILADECANS
--

74 REPRESENTANTE LUIS RUIZ PALACIOS Marqués de Santa Ana, 30 28004 - MADRID

El presente Modelo de Utilidad se refiere, como su enunciado indica, a una nueva silla portatil perfeccionada, para ser utilizada por niños y que, mediante su ejecución de brazos rectos y soportes inferiores rematados por topes antideslizantes, garantiza una correcta fijación y amovili-

5.-

zación en el apoyo sobre la encimera de una mesa. Asimismo, el enhebrado de los soportes inferiores sobre los brazos de sustentación, permite el pivotamiento de los mismos una vez liberados de la encimera, dando una gran facilidad de transporte.

10.-

La sencillez de construcción y eficacia de la presente silla, hacen de la misma un elemento digno de la protección registral que para ella se solicita mediante el presente Modelo de Utilidad.



15.-

La descripción de las distintas partes que componen la silla en cuestión, se hará a continuación con ayuda de los dibujos de la adjunta hoja de planos, en la que se ilustra un modo de realización de la invención presentado a título de ejemplo y sin caracter limitativo, por lo que sus variantes de cualquier índole, mientras sean meramente accidentales y no determinen la obtención de un resultado industrial nuevo y distinto, deben considerarse incluidas dentro del ámbito de protección dimanante del registro que se solicita.

20.-

25.-

La figura primera, representa una vista en perspectiva de un conjunto silla realizado según la presente invención y soportado en el borde de una mesa representada en trazo discontinuo.

La figura segunda, representa una vista en sección

longitudinal de un conjunto silla, según figura primera.

La numeración que acompaña a las citadas figuras tiene en todas ellas el mismo significado, siendo éste el siguiente:

- 5.- 1.- Marco sustentación.
- 2.- Soportes inferiores.
- 3.- Casquillo guía y pivotamiento.
- 4.- Asiento.
- 5.- Guía asiento.
- 10.- 6.- Topes antideslizantes.
- 7.- Tablero apoyo.

El marco (1), se introduce para el montaje, por la guía asiento (5), quedando el asiento (4) suspendido de ella.

- 15.- Por los tramos libres del marco (1), se enhebran cada soporte interior en su casquillo guía y pivotamiento (3), solidarios a cada uno de ellos.

- 20.- Con el número (6), se representan los topes antideslizantes que, introducidos en cada uno de los extremos de los tubos de la estructura constituyentes, (marco 1 y soporte inferiores2), rematan éstos y retienen el conjunto.

- 25.- Descrita suficientemente la naturaleza y objeto del presente Modelo de Utilidad, se hace constar que las características esenciales sobre las que ha de recaer la concesión del mismo, están comprendidas en las notas reivindicatorias que en la siguiente página se detallan.

REIVINDICACIONES

- 5.- 1ª.- Silla portatil infantil perfeccionada, comprendida entre aquellas destinadas a la sustentación de niños, soportándose sobre el borde de la encimera de una mesa, y ejecutada mediante tubos circulares, que se caracteriza por comprender una estructura tubular curvada en "U" en la que se enhebra un asiento textil por un conducto en su contorno y en cada uno de sus extremos libres un casquillo solidario por su punto medio a un brazo también arqueado y soldado ortogonalmente al mismo por uno de sus extremos, así como la introducción en cada extremo tubular libre de un tope o tapón de forma troncocónica, realizado en goma de características antideslizantes.



2ª.- SILLA PORTATIL INFANTIL PERFECCIONADA.

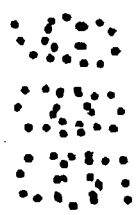

- - - - -

Todo ello tal y como se describe y reivindica en la memoria que antecede que consta de CINCO hojas escritas a máquina por una sola de sus caras y planos que la ilustran.

Madrid, 6 de Mayo de 1985

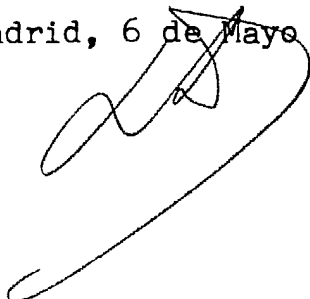
A handwritten signature in black ink, consisting of several loops and a long horizontal stroke at the bottom.A small, irregular cluster of black dots.A small, irregular cluster of black dots.A larger, more complex cluster of black dots, possibly representing a stamp or a specific mark.

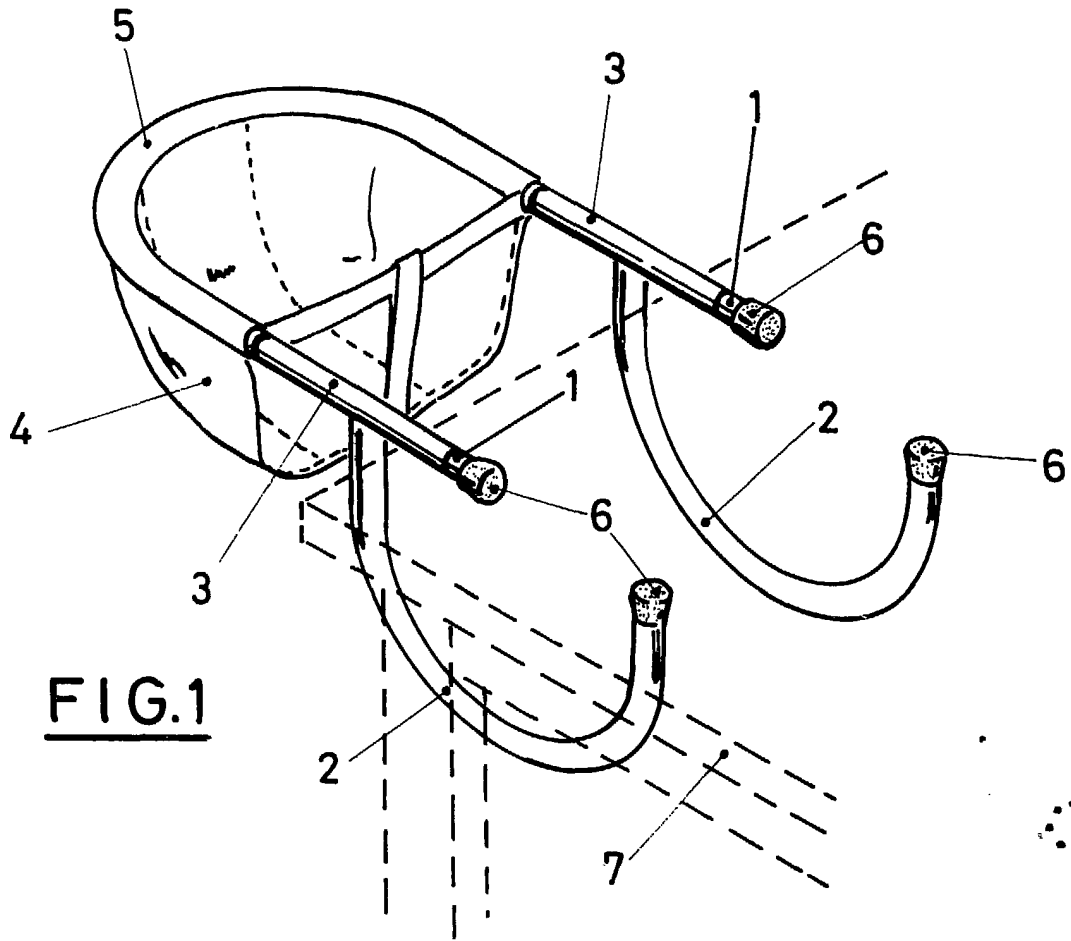

FIG. 1

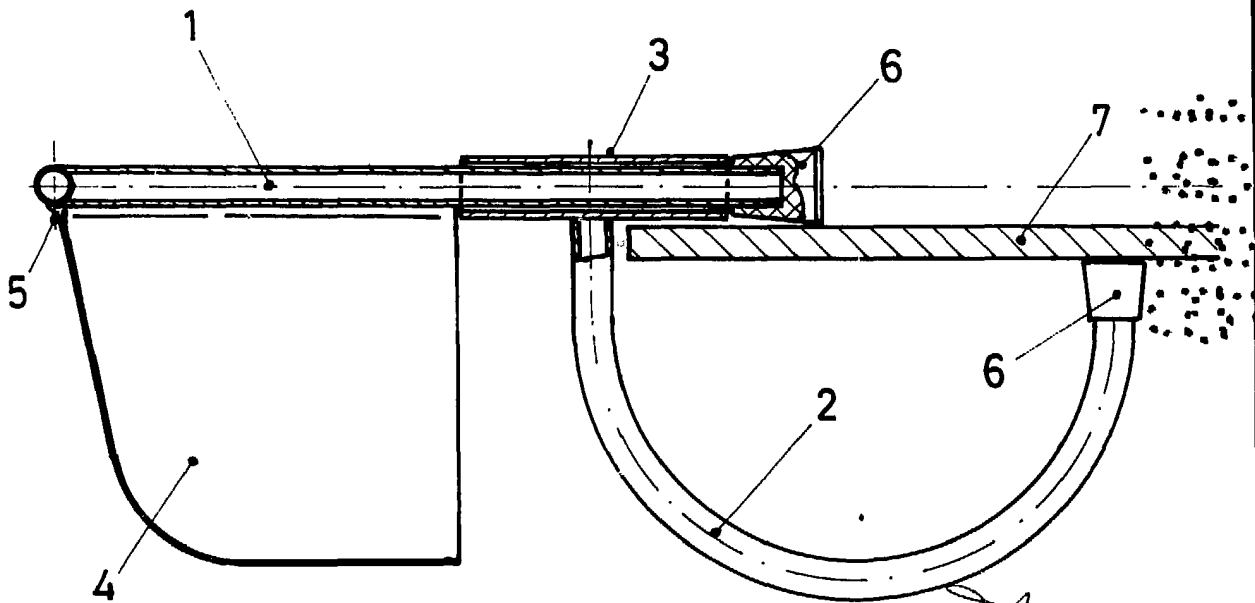

FIG. 2

ESCALA VARIABLE