



286506

sa desplazable, con objetos de carga, y que, cuando se desplaza la mesa, los objetos de carga, inmóviles, son cedidos a la plataforma de elevación recogedora del anaquel.

5. Es necesario una distancia entre la mesa y la plataforma de elevación con uno de los anaqueles vacíos o con un anaquel ya parcialmente cargado, para que la mesa pueda ser fácilmente desplazada en sus guías. Se procure mantener mínima ésta distancia, para que los objetos de carga depositados en la mesa no tengan demasiada caída sobre el anaquel a cargar, al desplazar la mesa.

10. Conocida es la forma de alcanzar la distancia de modo, que la plataforma elevadora posea un movimiento ascendente hasta alcanzar una distancia constante de la mesa, cuya distancia garantiza que ninguno de los objetos de carga que ya se hallan en el anaquel, por ejemplo cajas con bebidas, establezca ya contacto con la mesa. Como quiera que las cajas con bebidas tienen muchas veces una altura muy variada, y han sido apiladas ya en el anaquel algo de canto, por razones de seguridad ha de mantenerse la distancia bastante elevada.

15. Una disminución de la distancia sería posible, por ejemplo, mediante una exploración foto-eléctrica en la parte inferior de la mesa de modo, que la totalidad de la parte inferior sea barrida por una llamada cortina luminosa, finalizándose
20. 25.

286506



entonces a través de contactos el movimiento ascendente de la plataforma de elevación, cuando el canto más sobresaliente penetre en la cortina luminosa. Ahora bien, una exploración de ésta índole es relativamente cara y susceptible de averías.

5.

El objeto de la invención, es conseguir la distancia de un modo sencillo y exento de fallos, siendo ajustable la distancia en sí en un valor lo más reducido posible. El dispositivo está caracterizado en esencia por cuanto que la plataforma de elevación posee un movimiento ascendente hasta establecer contacto con la mesa y alzar la mesa, y después un movimiento descendente para conseguir la distancia mínima entre plataforma de elevación y la mesa.

10.

15.

Otras características de la invención, resultan de las subreivindicaciones, de la descripción y del diseño, en el que se ha reproducido esquemáticamente el dispositivo, a simple título informativo.

20.

Una mesa -3- desplazable por medio de un motor de ajuste hidráulico -2- en sentido de la flecha -1- rueda con sus ruedas -4- en los carriles -5- del bastidor de la máquina. El cilindro -6- del motor de ajuste -2- está sujeto en el bastidor de la máquina (no representado), y el vástago de émbolo -7- en la mesa -3-. En los carriles -5- se han

25.

27 MAR

286506



incorporado cuatro contactos -8-, que con la mesa -3- suficientemente desplazada son accionados por las cuatro ruedas -4-.

5. Los contactos -8- van conectados en serie en un circuito eléctrico. Cuando los contactos -8- no son accionados por las ruedas -4- el circuito está abierto, y al estar los contactos -8- bajo la carga de las ruedas -4-, está cerrado el circuito de corriente.

10. Bajo la mesa -3- se encuentra una plataforma de elevación -10- desplazable verticalmente en sentido de la flecha -9-. La plataforma de elevación es alzada y descendida mediante las cadenas -11-; de guía sirven las varillas -12- sujetas en el bastidor de la máquina. La plataforma de elevación posee una vía de rodadura compuesta por los distintos rodillos -13-.

15. En la mesa -3- se halla un nuevo lote de objetos de carga, compuestos de cajas de bebidas -14- que, con medios adecuados (no reproducidos), colocados en la determinada posición entre sí. En la vía de rodadura -13- de la plataforma de elevación -10- se halla un anaquel -15-, que se encuentra cargado ya con un lote de cajas de bebidas -16-.

20. Siguiendo el ciclo de trabajo siguiente se efectúa la carga del lote de cajas de bebidas -14- encima del lote de cajas de bebidas -16-.

25.

27 MAR



286506

- Como los cuatro contactos -8- no están bajo la carga de las ruedas -4- de la mesa -3-, está abierto un circuito de corriente eléctrica que establece en serie los contactos -8-, y el, (no representado) accionamiento de las cadenas -11- para el desplazamiento de la plataforma elevadora -10- está parado. El motor de ajuste -2- es alimentado con aceite, y el vástago de émbolo -7- desplaza la mesa -3-, hasta que las cuatro ruedas -4- se hallen sobre los contactos pulsadores -8- algo sobresalientes de los carriles -5-. Los contactos -8- son imprimidos por el peso de la mesa -3- y cierran el circuito de corriente eléctrica antes mencionado.
5. Ya no trabaja el motor de ajuste -2-; se conecta, además, el accionamiento de las cadenas -11-, y la plataforma elevadora -10- se desliza al principio rápidamente y después con velocidad más reducida a lo largo de las varillas -12- hacia arriba, hasta que alguno de los contactos -8- no esté ya bajo la carga de la mesa -3-. Al izar la plataforma -10-, el canto más saliente del lote de cajas -16-, es decir, la caja -16'- algo sobresaliente, toca en la parte inferior de la mesa -3-, de modo que el contacto -8'- ya no se encuentra oprimido. Por medio de éste contacto -8'- no accionado está interrumpido el circuito eléctrico, y de un modo (no representado), se conecta el accionamiento de las
- 10.
- 15.
- 20.
- 25.



286506

- 5.- cadenas -11- para un pequeño movimiento descendente de la plataforma de elevación -10-. Este movimiento de las cadenas -11- para el movimiento reducido de descenso de la plataforma elevadora, establecido en el tiempo de conexión de un motor de accionamiento, puede ser ajustado en un valor precisamente determinado. El recorrido de la plataforma elevadora -10- puede ser ajustado, en éste movimiento reducido de descenso, por ejemplo en 7 mm. El recorrido del contacto -8'- descargado por la rueda -4'- hacia arriba es, por ejemplo, de 2 mm. hasta actuar el mismo, y el movimiento de descenso de la
10. plataforma de elevación -10- corresponde a una distancia de 5 mm. entre la parte inferior de la mesa -3- y el canto más sobresaliente de la caja de bebidas -16'-.
15. Este recorrido puede ser ajustado de un modo variable, (de una forma no representada) en el reducido movimiento descendente de la plataforma para el establecimiento de las distancia reducida entre lote de cajas -16- y la parte inferior de la mesa -3-.
- 20.

25. Si el lote de cajas -16- se halla a la distancia reducida debajo de la mesa -3-, ya las ruedas -4- oprimen nuevamente los contactos -8-, y el motor de ajuste -2- es alimentado con acéite, por lo que el vástago de émbolo -7- arrastra la mesa -3- hacia la derecha en el dibujo. Antes de ésta

27 MAR



2865.06

- retirada de la mesa -3- se introduce entre el lote de cajas -14- y el motor de ajuste un tope, (no representado) en el dibujo y sujeto en el bastidor de la máquina, de modo que el lote de cajas -14- no es retirado hacia la derecha junto con la mesa -3-, sino la mesa -3- es sacada debajo del lote de cajas -14-. El lote de cajas -14- cae entonces a través de una mínima distancia sobre el lote de cajas -16- que se halla debajo.
- 5.
10. Este ciclo de trabajo se repite hasta la carga completa del anaquel -15-. Ante toda nueva recepción de un lote de cajas dispuesto en la mesa -3- y desde el anaquel -15-, la plataforma elevadora -10- es movida de abajo hacia arriba hasta
15. alzar la mesa -10- para el nuevo ajuste de la distancia reducida. Cuando el anaquel -15- está completamente cargado, desciende la plataforma -10- totalmente, y el anaquel completo es transportado, (en forma no representada) por los rodillos -13- accionados en dirección de la flecha -17- desde la
20. cargadora corrediza.
- En lugar de cuatro ruedas -4- de la mesa -3- y de los contactos -8- para las mismas, pueden disponerse, por ejemplo, solo tres ruedas -4- y los
25. contactos -8- dispuestos para las mismas.
- Asímismo es posible disponer en lugar de los contactos -8- otros contactos por encima de la mesa



286506

y sus ruedas -4- respectivamente. En el movimiento reducido ascendente de la mesa -3- son accionados éstos contactos, respectivamente uno de éstos contactos.

5. El dispositivo conforme a la invención para establecer la distancia reducida entre la mesa -3- y del lote de carga ya dispuesto en el anaquel -15- es especialmente ventajoso para la carga de mercancías de diferente altura.

10. Descrita convenientemente la naturaleza de la actual Patente de Invención, como asimismo la forma de poderlo llevar a la práctica para convertirlo en una realidad industrializable, se hace constar que en el mismo serán susceptibles de introducir todas aquellas modificaciones de detalle que las circunstancias y la práctica pudieran aconsejar, siempre y cuando que con las variantes que se introduzcan no se cambie, altere o modifique la esencialidad del objeto descrito.

20.

- N O T A -

Se declaran como de novedad y propiedad para todo el territorio español, el contenido de las siguientes

REIVINDICACIONES :

25.

1ª.- Dispositivo para la carga de anaqueles va-



236500

5. cios en una cargadora corrediza de anaqueles, que cuenta con una plataforma elevadora de desplazamiento vertical para un anaquel a cargar, cuya plataforma elevadora, para su carga, se halla a reducida distancia debajo de una mesa desplazable prevista de objetos de carga, siendo que al retirar la mesa, los objetos de carga inmóviles, son cedidos a la plataforma elevadora que recoge el anaquel, caracterizado porque la plataforma elevadora -10- posee un movimiento ascendente hasta tocar la citada mesa -3- y después posee un movimiento descendente hasta establecer la distancia reducida entre dicha plataforma elevadora y la mesa.
10. 2^a.- Dispositivo para la carga de anaqueles vacios en una cargadora corrediza de anaqueles, conforme a la reivindicación 1^a, caracterizado porque el recorrido de la plataforma elevadora en su movimiento de descenso es de ajuste variable, hasta establecer la distancia reducida entre ella y la mesa.
15. 3^a.- Dispositivo para la carga de anaqueles vacios en una cargadora corrediza de anaqueles, conforme a las reivindicaciones 1^a y 2^a, caracterizado porque el cambio del movimiento ascendente de la plataforma elevadora a movimiento descendente es conseguido mediante descargo de unos contactos
- 20.
- 25.



285506

oprimidos por unos puntos de contacto previstos en la mesa.

5. 4^a.- Dispositivo para la carga de anaqueles vacíos en una cargadora corrediza de anaqueles, conforme a las reivindicaciones 1^a a 3^a, caracterizado porque los contactos oprimidos por la mesa a que se refiere la nota precedente están conectados en serie en un circuito eléctrico.
10. 5^a.- Dispositivo para la carga de anaqueles vacíos en una cargadora corrediza de anaqueles, conforme a las reivindicaciones 1^a a 4^a, caracterizado porque la mesa desplazable tiene cuatro puntos de contacto y cuatro contactos correspondientes a los cuatro puntos de contacto.
15. 6^a.- Dispositivo para la carga de anaqueles vacíos en una cargadora corrediza de anaqueles, conforme a las reivindicaciones 1^a a 5^a, caracterizado porque la mesa desplazable posee tres puntos de contacto y tres contactos correspondientes a a dichos puntos de contacto.
20. 7^a.- "DISPOSITIVO PARA LA CARGA DE ANAQUELES VACIOS EN UNA CARGADORA CORREDIZA DE ANAQUELES".
25. A los efectos de la prioridad y de conformidad con lo dispuesto en los convenios internacionales de los que España es signataria se reivindica expresamente la obtenida en la solicitud formulada el día 29 de Marzo de 1.962, en Suiza



con el número 3126/62.

28.506

5. Todo ello, conforme se describe y reivindica en la presente Memoria Descriptiva, que consta de ONCE hojas, escritas a máquina por una sólo cara, y lámina de dibujos que la ilustran.

Madrid, 27 de Marzo de 1.963

U. GONZALEZ VACA
R.P.

286506

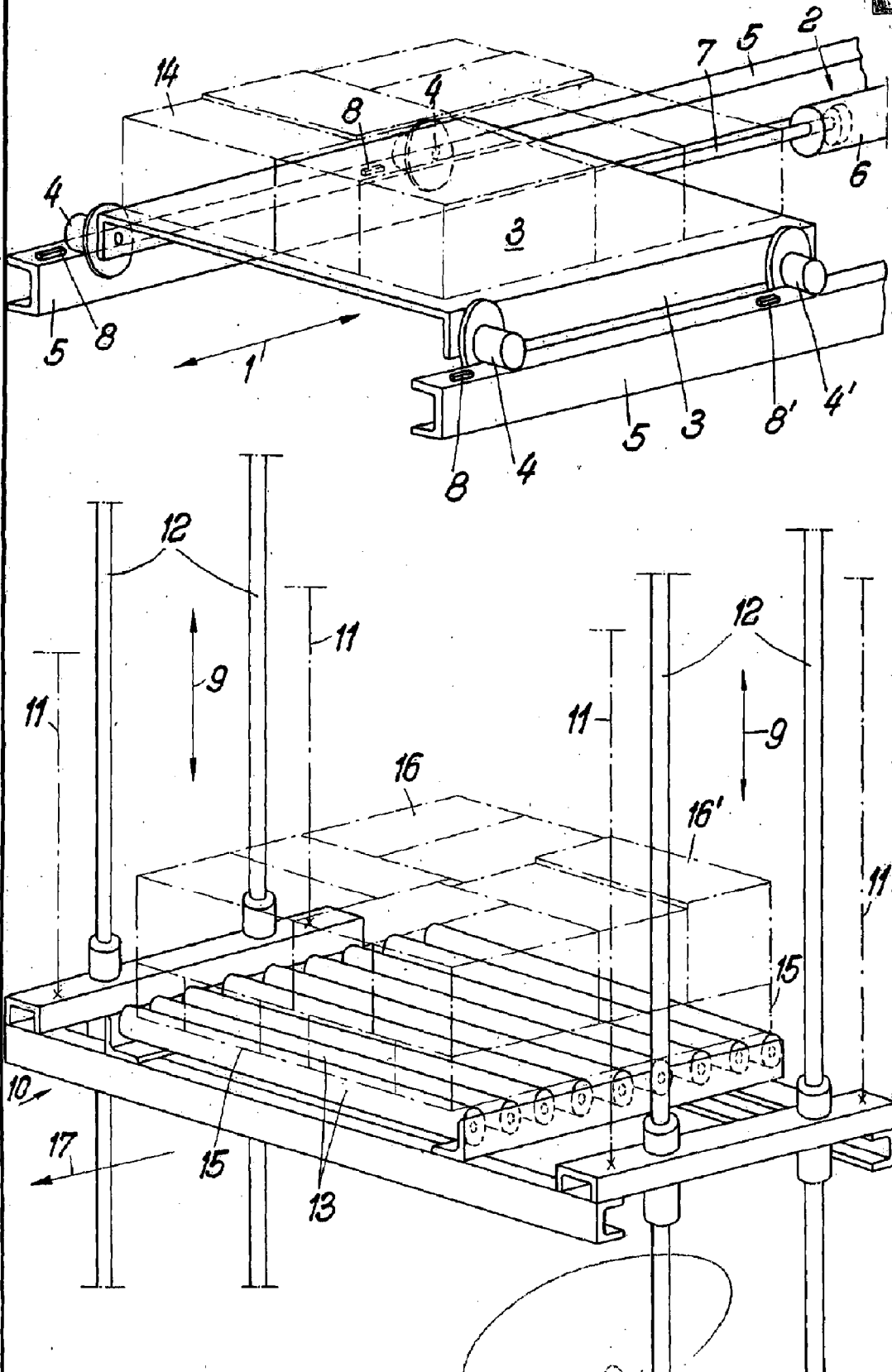

MADRID 7 MARZO DE 1963

P.A. *[Signature]*
E. GONZALEZ Y CASAS

ESCALA VARIABLE