



nas de escribir.

Para facilitar la comprensión de las características mecánicas y funcionales de este nuevo embrague, nos auxiliaremos en lo que sigue de una lámina de dibujos en la que representamos un ejemplo de realización, el cual conviene interpretar en su mas amplio sentido y sin ningún carácter restrictivo.

Los mencionados dibujos representan en sus figuras como sigue:

- 20 Fig. 1.- Sección longitudinal del rodillo de una máquina de escribir con el nuevo embrague de la invención aplicado.
- Fig. 2.- Sección longitudinal del cuerpo soporte del dispositivo de embrague.
- 25 Fig. 3.- Perfil de dicho cuerpo visto por un extremo.
- Fig. 4.- Vistas lateral y por el canto de una de las palancas de anclaje.
- Figs. 5 y 6.- Lateral y sección del anillo eje de montaje de las citadas palancas.
- 30 Fig. 7.- Eje de accionamiento del embrague, en vista lateral y además con una vista por un extremo.
- Fig. 8.- Cojinete de alojamiento del citado eje, visto medio en sección y medio en alzado lateral, mas una vista por un extremâ.
- 35 Fig. 9.- Anillo de anclaje en media vista en alzado y media en sección.
- Fig.10.- Planta del citado anillo.

Las diversas partes y piezas que componen el ejemplo de rodillo representado en los citados dibujos



se señalan en ellos como sigue: el tubo que constituye el soporte general se señala con -7-, siendo -8- la envolvente que constituye el rodillo propiamente dicho; con -9- se designa el tapón de un extremo del citado tubo, con la correspondiente perforación central en la que va alojado el eje -10- con el tornillo prisionero -11- y botón -12- de giro del rodillo, siendo -13- una cazoleta anular de sujeción.

En el extremo opuesto del tubo -7-, al descrito, va alojado el cuerpo -1- (figura 2), con una perforación -14- en la que va alojado un tornillo prisionero -15- (figura 1), teniendo además la cazoleta anular -16-, la cual, así como el piñón dentado -17- van sujetos a la pieza -1- por medio del tornillo prisionero -18- que se introduce en el orificio -19-. Esta pieza -1- tiene un corte transversal -20- y en uno de los extremos una depresión circular -21- cuyas paredes se cierran ligeramente (figura 1). En esta depresión -21- va encajado a presión un anillo flexible -4- (figuras 5 y 6), que sirve de eje de montaje y basculación a las palancas -2-, las cuales tienen su parte media alojada dentro del corte -20- de la pieza -1- y con posibilidad de moverse en él.

Dichas dos palancas -2- tienen unos apéndices -22- enfrentados, y dispuesto alrededor de ellos un muelle -23- que, actuando por expansión, tiende a separarlos de modo que los dientes afilados -24- (figura 4), que tienen dichas palancas, se introducen en las ranuras del estriado -25- existente en el borde de la boca del anillo -3- (figuras 9 y 10), que va montado solidariamente dentro del tubo -7- por medio de un tornillo prisionero -26-

286450



- 4 -

75 En el orificio central -27- (figura 2), de la pieza -1-, va alojado el tubo -6-, que sirve de soporte de montaje al botón -28-, para lo cual tiene un grafilado o estriado -30-, estando alojado el eje -5- dentro del citado tubo -6-, de modo que atraviese al botón -28-, y asome al exterior por un extremo, en el que llevará solidariamente montado el botón -29- de accionamiento del embrague.

80 El eje -5- tiene en un extremo un grafilado o estriado -31-, mas un estrechamiento de diámetro -32- que sirve para limitar sus desplazamientos longitudinales al tropezar en los escalones de este estrechamiento un tornillo -33- alojado en el orificio -34- del tubo -6-. El eje -5- tiene su extremo interno terminado en una punta
85 que comprende una zona cilíndrica -35-, entre dos zonas troncocónicas -36-, señalándose con -37- un estrangulamiento o estrechamiento de diámetro, hallándose montado este eje -5- de modo que, en la posición de rodillo embregado, el estrechamiento -37- resulta situado entre
90 los talones o extremos acodados de las palancas -2-.

Como puede deducirse de lo expuesto y representado, en la posición en que aparecen los mecanismos de la figura 1, girando el botón de mando -28-, o al ser accionado el rodillo por la palanca de interlineación,
95 girará el espacio determinado a que se haya graduado el interlineador, a causa de que los dientes -24- de las palancas -2- hacen presa y quedan ancladas en las estrías -25- de la pieza -3-, con lo cual se mueve o gira todo el rodillo. Para desembragar, tiraremos hacia afuera el
100 botón -29-, con lo cual el eje -5- se desplazará hacia



afuera. Con ésto, la zona cilíndrica -35- se intercala entre los talones de las palancas -2- y las obliga a bascular por su eje -4-, con lo cual los extremos opuestos vencen la resistencia del muelle -23- y tienden a juntarse, de modo que los dientes -24- se separan del estriado -25-, independizándose una pieza de otra, permitiendo que el rodillo gire loco, hasta que embraguemos de nuevo, simplemente introduciendo el botón -29- en su primitivo sitio.

Una vez descrita la constitución y funcionamiento de este nuevo embrague, conviene hacer constar la posibilidad de que se fabrique en variedad de tamaños, formas y materiales, pudiendo introducir cualquier variación de detalle que no altere lo esencial del invento que se resume en la siguiente

N O T A

Los puntos nuevos y de propia invención que se presentan para su reivindicación en esta Patente de Invención, son:

1º.- Mecanismos de embrague del rodillo de las máquinas de escribir, caracterizados por comprender dos palancas basculantes montadas en puntos diametralmente opuestos de un eje flexible en forma de anillo, por medio del cual quedan retenidas en una pieza alojada en un extremo del tubo soporte del rodillo, en cuya pieza se practica un corte transversal con espacio suficiente para el movimiento de basculación de las referidas palancas, las cuales tienen en uno de sus extremos dos apéndices que resultan enfrentados, existiendo un muelle que rodea a los citados apéndices y que, por su fuerza de expansión



impulsa a los extremos de las palancas una permanente tendencia a separarse y a bascular por sus ejes de apoyo.

135 2º.- Mecanismos de embrague del rodillo de las máquinas de escribir, caracterizados por comprender un casquillo circular montado solidariamente en el interior del tubo que soporta al rodillo, con un extremo formando un dobléz, hacia el interior, con su borde ranurado con múltiples incisiones longitudinales, sirviendo esta zona ranurada de medios de anclaje de los extremos de las palancas mencionadas en la precedente reivindicación, a cuyo 140 fin, los bordes de ellas presentan un diente afilado longitudinal que por la fuerza expansiva del muelle intercalado entre las dos palancas, las obliga a tener los dientes introducidos en las ranuras, con lo cual se mantiene 145 el mecanismo embragado y el rodillo relacionado con el dispositivo interlineador.

150 3º.- Mecanismos de embrague del rodillo de las máquinas de escribir, caracterizado porque las palancas mencionadas en la reivindicación primera tienen uno de sus otros extremos acodado, resultando enfrentados estos acodamientos de una palanca y otra, entre cuyos acodamientos se dispone el eje solidario del botón de embrague, que tiene su cuerpo con una zona estrangulada de reducido diámetro, que coincidirá con los acodamientos de 155 las palancas, cuando el mecanismo está embragado, poseyendo también dicho eje un extremo con una zona cilíndrica de mayor diámetro que la estrangulada antes citada, con dos porciones troncocónicas de acceso a ella por ambos lados, de tal modo que el desplazamiento longitudinal 160 hacia afuera del eje solidario del botón de embrague, da

286450



- 7 -

165 lugar a que la zona de mayor diámetro de dicho eje se interponga entre los acodamientos de las palancas, y las obligue a bascular, con lo cual los extremos opuestos se separan del casquillo ranurado y el rodillo queda desembragado y suelto e independiente del dispositivo de interlineación. Y

170 4^a.- "MECANISMOS DE EMBRAGUE DEL RODILLO DE LAS MAQUINAS DE ESCRIBIR", de conformidad en un todo en lo esencial y fines industriales a lo descrito en la precedente memoria descriptiva y gráficamente representado en los adjuntos planos para su mejor comprensión.

Esta memoria consta de SIETE hojas escritas o mecanografiadas por una sola cara a doble espacio en 171 líneas.

Valencia, 13 de marzo de 1963

Francisco Luna Sandoval - Talleres Alonso S.Z.

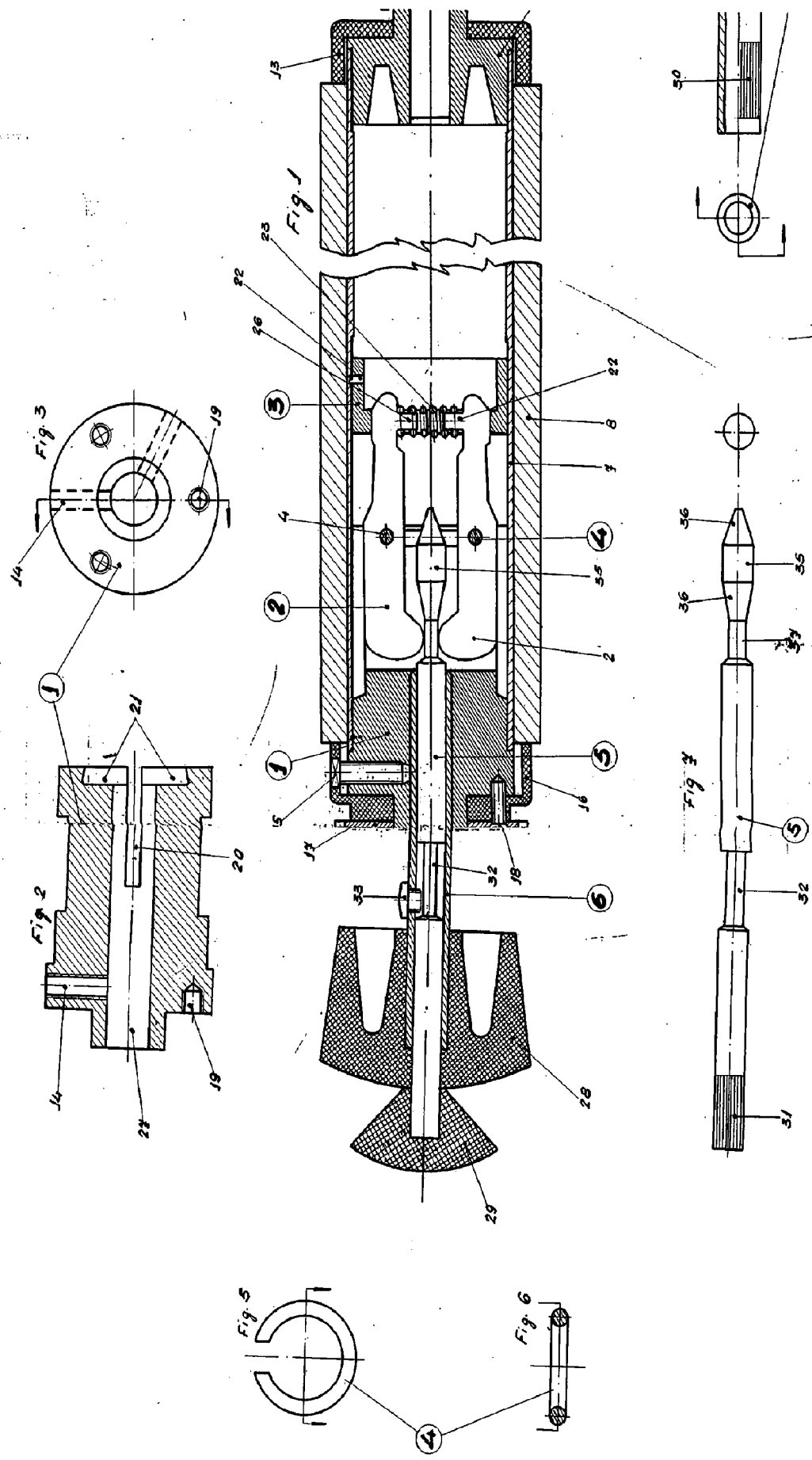

111

212

286450

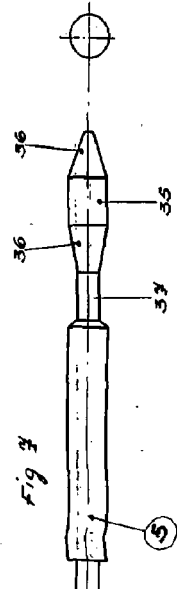
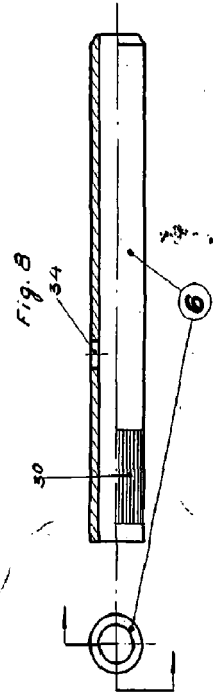
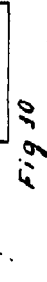
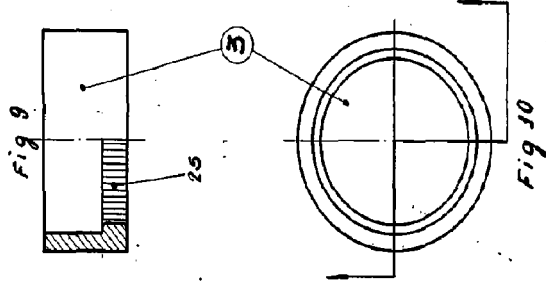
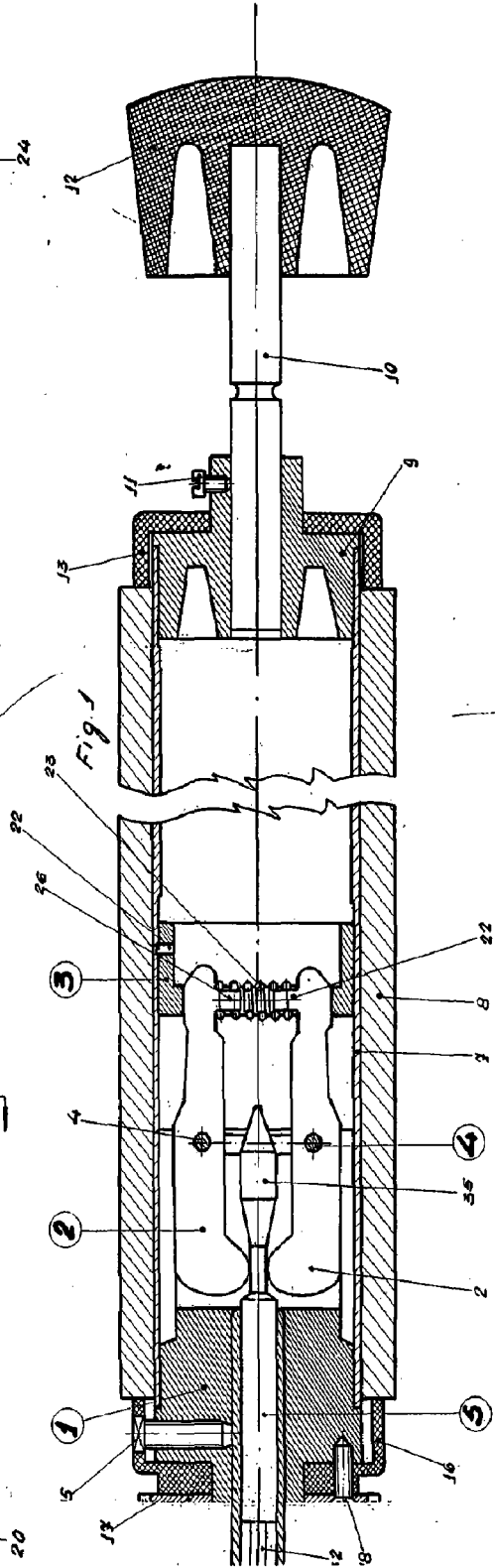
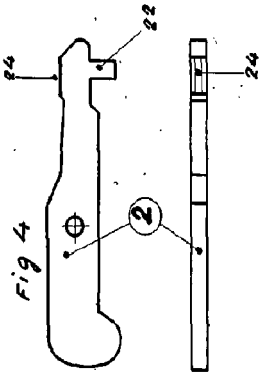
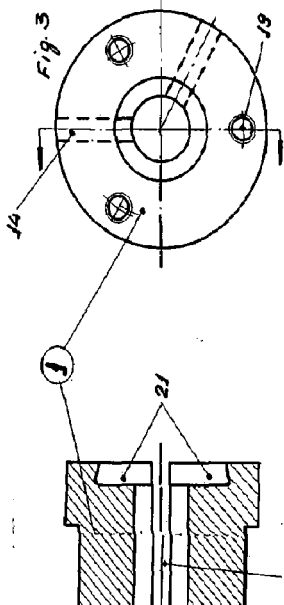

Escaleta Variable

Valencia Marzo de 1963

P. A. [Signature]