

19 ES 21 22	11 NUMERO 286448 10 Y
	FECHA DE PRESENTACION



ESPAÑA

MODELO DE UTILIDAD

1- DIC. 1985

30 PRIORIDADES:	32 FECHA	33 PAIS
31 NUMERO		

47 FECHA DE PUBLICIDAD	81 CLASIFICACION INTERNACIONAL Int. Cl. B65D 47/14
------------------------	---

54 TITULO DE LA INVENCIÓN
" TAPON-DOSIFICADOR " =====

71 SOLICITANTE (S)
D. JOSE ALBERTO VILLATORO LLINARES Y D. JOSE M ^a CASTIÑEYRA AMO

DOMICILIO DEL SOLICITANTE
MADRID, San Nazario, 1 y Alberto Alcocer, 2

72 INVENTOR (ES)
Los solicitantes

73 TITULAR (ES)

74 REPRESENTANTE
D. JOSE M ^a AYMAT GONZALEZ

La presente invención se refiere, como su enunciado indica, a un tapón dosificador que está concebido para su adaptación a recipientes fabricados de materiales elásticos de cualquier tamaño o sección. Permite la dosificación de su contenido con un cierto grado de viscosidad, pudiéndose realizar la descarga con el recipiente en cualquier posición, tanto vertical como inclinada u horizontal, ya sea ascendente o descendente al recorrido del contenido.

5.

10.

Los tapones-dosificadores existentes en el -- mercado presentan problemas de hermeticidad de su contenido al quedar éste abierto, y sin que se dispongan de -- sistemas de aislamiento del contenido respecto del exterior, secándose la zona contigua a su boca, y produciendo la obturación del envase, impidiendo su reutilización en caso de prolongadas ausencias de uso.

15.

Asimismo en la mayoría de tapones dosificadores es frecuente la incompatibilidad posicional de uso, por lo que habitualmente se requiere que el envase al -- que el tapón va unido adopte una posición única de utilización.

20.

Ambos inconvenientes han sido superados mediante el desarrollo de este nuevo modelo de tapón, que además de permitir abrir o cerrar el recipiente desplazando una corredera existente en la parte superior, que permi-

25.

te la salida del contenido mediante presión sobre las pa-
redes elásticas del recipiente, de forma intermitente, y
como ya se ha indicado con el recipiente en cualquier po-
sición, gracias a estar dotado de un tubo que llega has-
ta el fondo y concebirse en un unión con el cuerpo del -
5. tapón una válvula antirretorno. Este tapón es de gran --
utilidad para su empleo en recipientes que contengan li-
quidos con largos periodos de uso continuo o intermiten-
te, permitiendo que el recipiente se mantenga cerrado, y
10. facilitando su apertura mediante deslizamiento de la --
corredera existente sobre la base superior del tapón.

Para una mejor comprensión del objeto de la --
presente invención, se hace seguidamente una descripción
de una forma de realización no limitativa del tapón-dosi-
15. ficador objeto de este modelo, con referencia a los dibu-
jos que se acompañan en los cuales se representa una for-
ma de realización del modelo de utilidad. En los mismos

La figura 1 muestra una vista en perspectiva
del recipiente con el tapón-dosificador, en posición ---
20. abierta.

La figura 2 representa una sección vertical -
del tapón según un plano normal a las guías de la corre-
dera, con el envase aún separado.

La figura 3 muestra una sección vertical del
25. tapón según un plano paralelo a las guías de la correde-
ra con el tapón-dosificador abierto y unido al envase.

En los citados dibujos, se han representado --

con sus correspondientes referencias los elementos siguientes:

- 5. 1.-Cubierta externa
- 2.-Envase
- 3.-Tapón
- 4.-Cajeado del obturador
- 5.-Obturador
- 6.-Resalte
- 7.-Orificio de salida
- 10. 8.-Canal de deslizamiento
- 9.-Canal de salida
- 10.-Casquillo del tubo-sonda
- 11.-Tubo-sonda
- 12.-Válvula antirretorno.



15. Como puede apreciarse en las figuras antes citadas el tapón tiene una cubierta cilíndrica exterior -1-, cuyo diámetro coincide con el del envase -2-. En el interior de la citada cubierta cilíndrica -1- va el verdadero tapón -3- que presenta una rosca interior para adaptarse a la roca exterior del cuello de cualquier envase convencional. El tapón -3- citado, va unido a un cajeado rectangular -4-, que forma cuerpo con la base superior de la cubierta -1-; y dentro de esa caja puede desplazarse una corredera -5- de sección cuadrada con sus bordes en cola de milano, o cualquier otro sistema de obturación como anillas de seguridad, percutores angulares o pulsadores de presión.

20.

25.

27.

La corredera -5-, lleva un resalte saliente -6- en forma de flecha o cualquier superficie en relieve que facilite su empuje manual.

5. La corredera -5- tiene dos posiciones. Estando alojada en su caja -4- el tapón está cerrado por no coincidir los orificios existentes en la parte fija del tapón y en las partes móviles. En la posición desplazada, representada en la figura 1, el tapón está abierto, pues los orificios existentes en las partes fijas y móviles -
10. coinciden; saliendo el líquido por un orificio -7- existente en la cara inferior de la corredera -5- del tapón. Ello puede apreciarse en la figura 3, en la que el recorrido del contenido a través del tubo-sonda -11- puede -
15. llegar al interior del canal -9- y de aquí al orificio - de salida -7- por estar enfrentados los orificios antes citados.

-
20. En la forma de realización representada en las figuras existen sendos tubos -8- y -9- el primero de ellos -8- solidario con la caja rectangular -4- y el otro -9- que puede deslizarse por el interior del tubo -8- estando unido a la corredera con la que se mueve, lo que desplaza el orificio de conexión con el tubo-sonda, propiciando así la salida del contenido del envase -2- o su perfecta obturación.

25. En el tapón -3- existe un orificio central de comunicación, y además lleva unido en su interior un pequeño casquillo cilíndrico -10-, dispuesto también axial-
- 27.

mente, en el que se aloja otro tubo -11- que llega casi al fondo del frasco, y por el que inicia su recorrido hacia el exterior el contenido del envase al presionarse sobre sus paredes cuando el dispositivo obturador está en posición de apertura.

5.

Una pequeña bola de acero -12- o material plástico de suficiente dureza, situado en el interior del tubo -10- sobre el tubo sonda -11-, y apoyada en el borde del citado tubo -11- sirve de válvula antirretorno al impedir el reflujo del contenido del envase -2-.

10.

La entrada de aire se asegura por un sistema de orificios que coinciden y dejan pasar al aire cuando la corredera -4- está extraída o desplazada, evitando la limitación de la extracción del contenido del envase -2- o que éste salga de forma intermitente o irregular.

15.

La impulsión del líquido hacia afuera se hace presionando manualmente las paredes del frasco, que deben ser de un material de cierta elasticidad.

20.

En los dibujos que se acompañan a la presente memoria las piezas componentes del tapón-dosificador se han representado como independientes entre sí, pero unidas e interrelacionadas, es evidente que una gran parte de ellas podrán fabricarse por inyección, formando una sola pieza, a excepción naturalmente de la corredera, que podría tener una sección convencional distinta a la rectangular.

25.

27.

El presente tapón presenta por tanto diversas

ventajas sobre los actualmente existentes en el mercado. En primer lugar no es preciso volcar el recipiente para efectuar la descarga, lo que es imprescindible en otros tapones actuales cuando el contenido es reducido. Asimismo merece destacarse la simplificación de su construcción que permite realizar en un sistema único la dosificación y el cierre.

5.

Cuantas modificaciones puedan ser introducidas en el objeto de la presente invención, que no afecten a su esencialidad característica, se consideran incluidas en él.

10.

11.



NOTA

Se declaran de novedad, utilidad y propia invención las siguientes

REIVINDICACIONES

5. 1ª.-Tapón dosificador para su empleo con frascos de material plástico caracterizado por poseer en la cara superior del tapón un elemento de apertura desplazable parcialmente, correspondiendo la posición extraída con el tapón abierto, ya que entonces quedan adecuadamente alineados una serie de orificios que comunican el orificio de salida del liquido con el tubo de aspiración axial, sujeto al cuerpo del tapón, que llega hasta el fondo del frasco.
- 10.
15. 2ª.-Tapón dosificador, según la anterior reivindicación, caracterizado esencialmente por poseer una válvula antirretorno, que encaja en el extremo superior del tubo-sonda citado en la reivindicación anterior, quedando alojada en otro casquillo cilíndrico de mayor diámetro o dispositivo destinado a dicho fin, que sirve de soporte al tubo-sonda y que permite el paso del contenido del envase en una sola dirección.
- 20.
25. 3ª.-Tapón dosificador, según las anteriores reivindicaciones, caracterizado por poseer una cubierta cilíndrica adaptable al envase, en cuya parte superior existe una caja para alojamiento de la corredera o sistema de accionamiento, llevando además en su interior -
- 26.

un cuerpo cilíndrico ajustable interiormente para sujeción del tapón al cuello del envase a que ha de aplicarse.

4ª.-Tapón-dosificador.

5. Todo ello tal y como se describe en la presente memoria y se reivindica en su nota, constando de nueve hojas escritas a máquina por una sola de sus caras y una hoja de dibujos que a la misma se acompaña.

9.

Madrid, 30 ABR. 1985



FIG. 1

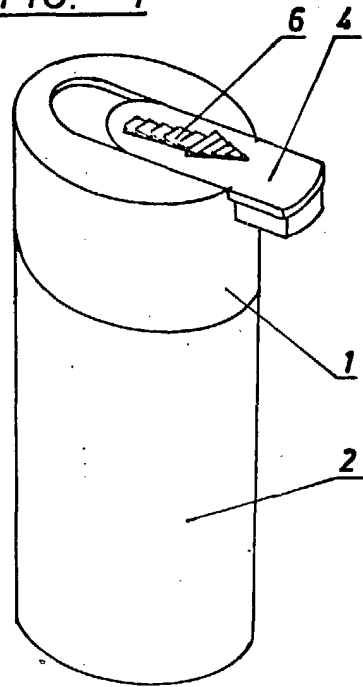

FIG. 2

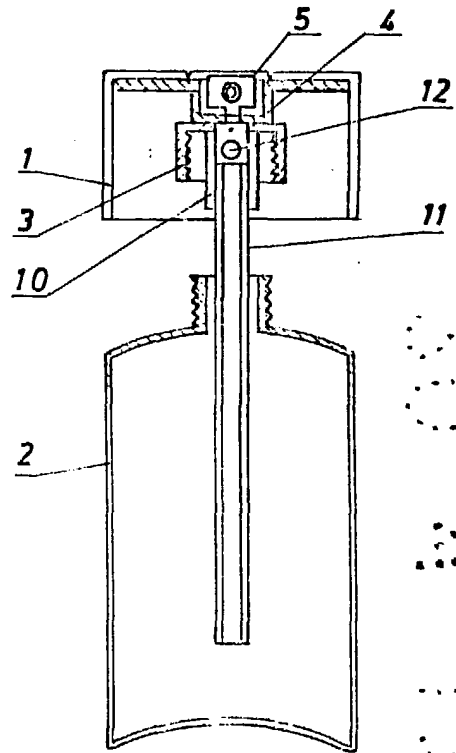
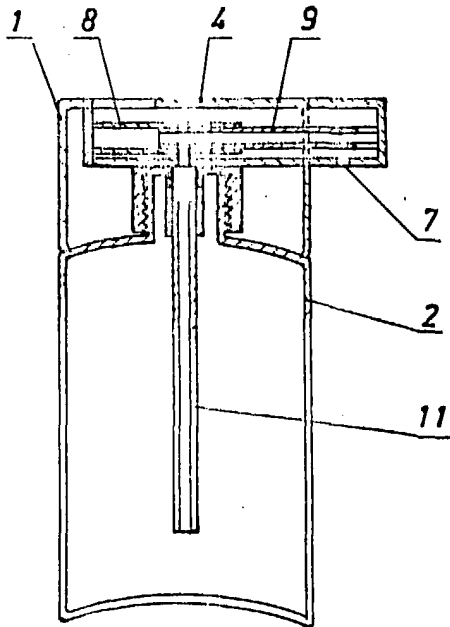

FIG. 3



ESCALA VARIABLE

•MADRID

30 de Abril de 1985