

19 ES	21	NUMERO 286.394	10 Y
	22	FECHA DE PRESENTACION 12-Agosto-1.983	



ESPAÑA

MODELO DE UTILIDAD

1- MAR. 1986

30 PRIORIDADES:	32 FECHA	33 PAIS
31 NUMERO		
P 32 30 085.9	13-8-82	DE
P 33 17 624.8	14-5-83	DE

47 FECHA DE PUBLICIDAD	51 CLASIFICACION INTERNACIONAL 4 F24C 15/10
------------------------	--

54 TITULO DE LA INVENCIÓN

"DISPOSITIVO DE MONTAJE DE UNA PLACA DE COCINA ELECTRICA DOTADA DE UN ANILLO DE SOPORTE CIRCUNDANTE DE CHAPA"

71 SOLICITANTE (S)

KARL FISCHER

(A 20 649 ES)

DOMICILIO DEL SOLICITANTE

Karl-Fischer-Strasse 23, D-7519 Oberderdingen, República Federal Alemana

72 INVENTOR (ES)

KARL FISCHER y FELIX SCHREDER

73 TITULAR (ES)

74 REPRESENTANTE

DON ALBERTO DE ELZABURU MARQUEZ

(MOD.-8.392)

1 La invención se refiere a un dispositivo de
montaje para una placa de cocina eléctrica con un anillo
de soporte de chapa que la rodea, previsto para el monta-
je en un orificio de una placa de montaje, que consta pre-
5 ferentemente de vidrio o de material cerámico, con ayuda
de un anillo intermedio sobre el cual se apoya el anillo
de soporte y el cual a su vez se apoya sobre la placa de
montaje con su borde exterior.

10 Ya han sido conocidas placas de montaje de vi-
drio o de material cerámico, que son más rígidas e insen-
sibles y tienen una superficie fácil de limpiar. La sensi-
bilidad al choque térmico de estas placas hace necesario
adoptar medidas especiales para proteger las placas de
15 montaje contra el calor de las placas de cocina.

20 A partir de la DE-OS 21 26 614 ha sido conoci-
do un dispositivo de montaje en el que se usa un anillo
intermedio muy alto, que está realizado de material macizo
o con doble pared, de manera tal que su cara inferior pla-
na, algo retraída con respecto al borde exterior, puede
alojar una junta de estanqueidad que se apoya sobre la pla-
ca de montaje. Este anillo intermedio está constituido
de manera complicada y requiere una coordinación muy exac-
ta de la junta de estanqueidad en comparación con la pre-
sión de apriete, con objeto de que el montaje, por un lado,
25 sea estanco y, por otro lado, el borde exterior se sitúe
adósadamente algo en la placa de montaje, para no propor-
cionar ningún resquicio perturbador. La protección de la
placa de montaje frente al calor de la placa de cocina
eléctrica debe ser conseguida por el recurso de que la pla-
ca de cocina es montada totalmente por encima de la placa
30

1 de montaje, lo cual es sin embargo perturbador desde los
puntos de vista óptico y funcional, porque no es posible
una retirada de los recipientes de cocina desde la placa
de montaje llevándolos a la placa de cocina eléctrica. Ade-
5 más, el material de la placa de montaje llega hasta la
proximidad del perímetro de la placa de cocina, porque lo
exige la junta situada centralmente debajo del anillo in-
termedio.

10 A partir de la memoria de modelo de utilidad
alemán DE-GM 79 14 082 ha sido ya conocido un anillo de
soporte plano y ancho, que se apoya con una junta de es-
tanqueidad en la zona exterior sobre la placa de montaje
de material cerámico. Este anillo posibilita ciertamente
mantener la zona del borde de la placa de montaje a un
15 nivel de temperatura más bajo, pero requiere una cons-
trucción especial en lo que respecta al anillo de soporte
de la placa de cocina eléctrica y, a causa de su forma
ancha y plana, debe ser fabricado de un material relati-
vamente fuerte, para no ceder elásticamente en el caso de
20 una sollicitación más fuerte. Además, debido al gradiente
de temperatura, relativamente grande, entre sus periferias
interior y exterior, hay que temer un cambio diverso de
color de este anillo por colores de empañamiento, lo cual
perturba ópticamente.

25 Es misión de la invención crear un disposi-
tivo de montaje que permita un montaje sin problemas de
placas de cocina eléctrica usuales, que no hay que adaptar
separadamente, en placas de montaje sensibles a la tempe-
ratura, que constan particularmente de vidrio o de material
30 cerámico.

1 Esta misión es resuelta por el recurso de que
la anchura del anillo intermedio es esencialmente mayor
que su altura entre el apoyo, sobre él, del borde externo
del anillo de soporte y su apoyo sobre la placa de monta-
5 je, y de que el orificio tiene un diámetro esencialmente
mayor que el diámetro externo de la placa de cocina, in-
clusive el anillo de soporte, cubriendo el anillo interme-
dio la distancia entre el borde del orificio y el diámetro
externo de la placa de cocina.

10 Mediante la utilización de un anillo interme-
dio, pueden ser usadas placas de cocina usuales con un
anillo de soporte relativamente delgado (también denomi-
nado "borde de rebose y vertido"). Puesto que el anillo
intermedio se apoya con el borde exterior sobre la placa
15 de montaje y allí se halla también eventualmente su junta
de estanqueidad, el orificio existente en la placa de mon-
taje puede ser hecho esencialmente mayor que el diámetro
total de la placa de cocina. El borde del orificio de la
placa de montaje está por tanto a una considerable dis-
20 tancia desde la periferia exterior de la placa de cocina
eléctrica, y ya por ello puede ser mantenido a un nivel
de temperatura más bajo. La elección de un anillo inter-
medio plano permite un montaje relativamente aplanado de
la placa de cocina, con todas las ventajas estéticas y de
25 uso que de ello resultan. El problema de los diversos
colores de empañamiento es igualmente mejorado, incluso
cuando los materiales del anillo de soporte y del anillo
intermedio son iguales, porque en la arista de encuentro
entre el anillo de soporte y el anillo intermedio aparece
30 un mayor salto de temperatura, de modo que los colores de

1 empañamiento permanecen ampliamente limitados al anillo
de soporte y aparece una clara separación óptica, que es
mejor aceptada. Preferentemente, sin embargo, el anillo
intermedio puede constar de un material distinto que el
5 del anillo de soporte, con lo que por lo demás, se produce
una separación óptica, siendo percibido el anillo inter-
medio, desde el punto de vista óptico, o bien como pieza
separada o eventualmente también como un tramo pertenecien-
te a la placa de montaje. Si el anillo intermedio consta
10 de un material de chapa más grueso que el anillo de sopor-
te, resulta una rigidez comparable para ambos anillos,
porque el anillo de soporte está perfilado, por un lado
más estrecho, y, por otro lado, más fuerte, en tanto que
el anillo intermedio es más ancho y más aplanado.

15 Ventajosamente, en el dispositivo de montaje,
puede estar previsto un anillo de inserción que está to-
talmente cubierto por el anillo intermedio y que tiene un
tramo de protección de forma esencialmente anular, que cu-
bre el borde de la abertura del orificio, y medios para
20 colocar una junta de estanqueidad en una posición tal que
la zona de estanqueidad efectiva entre la placa de monta-
je y el anillo intermedio se encuentra próxima a la peri-
feria externa del anillo intermedio. Este anillo de inser-
ción separado protege las piezas de la placa de montaje
25 vueltas hacia la placa de cocina, es decir el borde inte-
rior del orificio y su arista superior. Al mismo tiempo
posiciona la junta de estanqueidad de tal forma, que ésta
coopera con el borde exterior del anillo intermedio. Allí
la junta de estanqueidad es solicitada térmicamente al mí-
30 nimo y posibilita hacer el orificio tan grande como sea.

1 posible.

El anillo de inserción tiene una sección transversal generalmente en forma de L con una pestaña superior que sobresale hacia fuera.

5 La junta de estanqueidad puede ser un anillo de estanqueidad que guarnece al orificio de montaje, con una sección transversal esencialmente en forma de U, en cuya rama superior está prevista la zona de estanqueidad,

10 y que tiene nervios dirigidos preferentemente hacia dentro, que centran el anillo de inserción. Este anillo de estanqueidad forma una protección mecánica y térmica adicional del sensible borde del orificio y además es centrado y protegido térmicamente por el anillo de inserción,

15 así como asegurado contra el salto fuera del borde del orificio. Mediante los nervios de centrado se forma una zona de contacto, tan pequeña como sea posible, entre el anillo de inserción y la junta de estanqueidad, y un recinto

20 de aire aislante entre ellos. Los medios para situar la junta de estanqueidad pueden ser formados, por consiguiente, por la periferia exterior de la parte cilíndrica del anillo de inserción o también por la zona extrema de la pestaña, alrededor de la cual puede colocarse un labio de estanqueidad. La anchura del anillo intermedio puede

25 ser, preferentemente, de dos a cuatro veces mayor que su altura entre el apoyo, sobre él, del borde exterior del anillo de soporte, y su apoyo sobre la placa de montaje.

30 El anillo intermedio puede tener un borde interno cubierto por el anillo de soporte, dirigido hacia arriba e inclinado hacia dentro, el cual forma, en cooperación con el anillo de soporte, un borde de centrado. So-

1 bre este borde interno que se extiende hacia dentro, pre-
ferentemente, a bastante altura en el anillo de soporte,
se centra por un lado la placa de cocina sobre el anillo
intermedio o, en caso de que la placa de cocina esté en sí
5 misma centrada mediante su fijación, el anillo intermedio
en su posición relativa a la placa de montaje. El anillo
intermedio puede tener preferentemente una sección trans-
versal aplanada en forma de S, con tres tramos inclinados
descendiendo hacia fuera, en el cual entre el borde inter-
10 no y un borde externo, igualmente inclinado, está situado
un tramo central muy plano. El borde interno y el borde
externo pueden estar preferentemente más inclinados de
45° (preferentemente 60°), mientras que la zona central
tiene una pendiente entre 3 y 10°. El anillo intermedio
15 puede ser un anillo de chapa dispuesto simplemente, perfilado
de manera plana en sección transversal. No necesita,
por consiguiente, estar realizado de doble pared o de ma-
terial macizo, lo que no solamente trae consigo ventajas
de fabricación, sino que mejora también el funcionamiento.
20 Cuando el anillo de inserción tiene en su cara interna,
ventajosamente, medios para centrar la placa de cocina,
sirve para un triple fin, a saber, para la exacta coloca-
ción de la junta de estanqueidad y del anillo intermedio
hacia el exterior, para la protección térmica del borde
25 de la placa de vidrio y, al mismo tiempo, para la exacta
colocación o centrado de la placa de cocina eléctrica ha-
cia el interior. La invención hace posible que, en placas
de cocina con un determinado tamaño de agujero, puedan ser
montadas placas de cocina de diverso diámetro exterior.
30 Para este fin está previsto, según la invención, que estén

1 —previstos anillos de inserción con piezas de orejeta de
diversa longitud, dirigidas hacia dentro, para la adapta-
ción de placas de cocina de diámetro diverso para un diá-
metro de agujero determinado en la placa de cocina. Además,
5 para el centrado indirecto de la placa de cocina, el ani-
llo de inserción puede estar previsto dentro de una estruc-
tura inferior para la placa de montaje, apoyándose resal-
tos de centrado de la estructura inferior en el anillo de
inserción.

10 OTRAS VENTAJAS Y CARACTERÍSTICAS PREFERIDAS SE
desprenden de la descripción y de los dibujos. Un ejemplo
de realización está representado en el dibujo y se descri-
be con detalle a continuación. Allí muestran:

15 las figuras 1 y 3, dos secciones transversales parciales a
través del dispositivo de montaje, es
decir la zona de unión entre el cuerpo
de la placa de cocina y la placa de mon-
taje;

20 las figuras 2 y 4, vistas en alzado parciales reducidas,
en la dirección de las flechas II y IV;
y

25 la figura 5, una vista en planta superior de un aparato de
cocina.

30 Las figuras 1 y 2 muestran una placa de co-
cina eléctrica 11, cuyo cuerpo de placa de cocina consta
de material de fundición, que tiene una superficie de coc-
ción superior, plana y cerrada, y es calentada eléctrica-
mente por resistencias de calefacción (no representadas)

1 insertadas en canaladuras o ranuras, en su cara inferior.

La placa de cocina tiene en su periferia superior externa una pestaña 12 sobresaliente, sobre la que se apoya por debajo un anillo de soporte 13 que consta de chapa, que tiene una sección transversal en forma de U invertida e irregular, cuya rama exterior se extiende hacia fuera y hacia abajo inclinada en unos 45° . El borde exterior 21 del anillo de soporte se apoya sobre un anillo intermedio 15, que tiene una sección transversal plana en forma de S. A su tramo central 43, que desciende hacia fuera bajo un ángulo muy aplanado, le siguen interna y externamente, en cada caso, unos bordes inclinados interno y externo 39, 41, que tienen una pendiente de más de 45° (preferentemente de 60°). El borde externo 21 del anillo de soporte 13 bastante ancho, se apoya en la zona del doblez entre el borde interno 39 y el tramo central 43, sobre éste último. Entre esta posición de apoyo y la arista exterior del borde externo, el anillo intermedio 15 tiene una altura h , que es aproximadamente desde la mitad hasta una cuarta parte de la anchura b , medida entre los mismos puntos. El borde interno 39 penetra a una cierta altura en el anillo de soporte y forma un borde de centrado.

Mientras que el anillo de soporte 13 es normalmente de acero inoxidable relativamente delgado, con un espesor en el orden de magnitud de 0,4 mm., el anillo intermedio es de chapa más gruesa de aproximadamente 0,8 mm. de espesor, que en su cara externa posee un revestimiento superficial 25, por ejemplo un esmaltado.

De esta manera, el anillo intermedio se destaca del anillo de soporte por el color y es más fácil de

1 -limpiar que un anillo de acero inoxidable. El diámetro interior del orificio 16 es esencialmente mayor que el diámetro externo de la placa de cocina, incluido el anillo de soporte 13.

5 El borde externo 41 del anillo intermedio 15 se apoya sobre una placa de montaje 19, que consta de una placa de vidrio o de material cerámico relativamente estable al choque térmico. La placa de montaje plana lleva los orificios 16 abiertos por corte para varias placas de
10 cocina y está, a su vez, montada en un orificio de una placa de trabajo de un mueble de cocina o de un fogón de cocina. El borde 23 del orificio de la placa de montaje 19 es rodeado por una junta de estanqueidad 26, que tiene una sección transversal en forma de U, con ramas 37 dirigidas hacia fuera, que cubren las zonas de los bordes superior e inferior. En su cara interna, la junta de estanqueidad, fabricada de material sintético estable frente al calor, tiene unos nervios 30 que sobresalen y que discurren a su alrededor en forma anular.

20 Un anillo de inserción 31 tiene una estructura esencialmente en forma de L con un tramo de protección 32 cilíndrico y una pestaña externa 33 que, correspondiendo a la estructura del anillo de junta de estanqueidad, está ligeramente inclinada hacia abajo. La pestaña 33
25 termina algo antes del final de la rama 37 de la junta de estanqueidad, de modo que el extremo exterior de la rama 37 de la junta de estanqueidad se apoya en el lado interno del borde externo 41 del anillo intermedio y cierra a éste herméticamente.

30 El anillo de inserción 31 protege la junta de

1 - estanqueidad contra la radiación directa de calor tanto
procedente de la placa de cocina como también de las zonas
interiores del anillo de soporte y del anillo intermedio,
de modo que la junta de estanqueidad solamente hace con-
5 tacto con su zona externa con la unión a la placa de co-
cina, formada por el anillo de soporte y el anillo inter-
medio. Entre los nervios 30 y el tramo de protección 32
se forman cámaras intermedias de aire, que constituyen un
aislamiento adicional. Bajo la placa de montaje 19 se
10 halla una estructura inferior 49 en forma de artesa o de
placa, sobre la que se apoya la placa de montaje, con in-
tercalamiento de una pestaña de estanqueidad 51 que se
aplica por debajo del borde 23 del orificio. En la zona
del orificio de montaje 16, la estructura inferior tiene
15 también un orificio, pero allí está sustentada por una pie-
za 48 en forma de artesa o de estribo, a la que la placa
puede ser sujeta mediante un perno central. De esta ma-
nera, la fuerza de sujeción no genera ninguna tensión de
flexión sobre la placa de montaje 19. Junto a la estruc-
20 tura inferior 49, en la periferia interna de su orificio,
están previstos varios, por ejemplo seis, resaltos de cen-
trado 53, que tienen la forma de orejetas dirigidas hacia
el interior, que pueden estar algo acodadas y que tienen,
preferentemente, una punta roma dirigida hacia el inte-
25 rior (figura 2), que reduce al mínimo la conducción de
calor. Estos resaltos cooperan con el borde 14 de la pla-
ca de cocina para su centrado directo junto a la estruc-
tura inferior. El tramo de protección 32 se extiende
hasta por debajo de la estructura inferior 49 y protege
30 a la junta 26 y a la placa de montaje 19 contra la radia-

1 ción.

5 Las figuras 3 y 4 muestran un dispositivo que coincide con las figuras 1 y 2, con excepción de las diferencias descritas a continuación. Las partes idénticas o comparables llevan idénticos signos de referencia y no son explicadas ni descritas de nuevo. El anillo intermedio 15 está fabricado, para una altura h esencialmente igual, con una anchura b todavía mayor, correspondiendo no obstante su constitución restante a la ya descrita. La junta de estanqueidad 26 tiene, para una forma básica igual, una forma y una dimensión distintas de los nervios 30, que se aprietan a modo de labios de estanqueidad al anillo de inserción 31. La rama superior 37 de la junta de estanqueidad 26 tiene un labio exterior de estanqueidad 45, en forma de C, girado hacia dentro, que se coloca alrededor de la arista exterior de la pestaña 33 del anillo de inserción 31 y forma, de este modo, un apoyo de gran superficie entre el borde externo 41 del anillo intermedio y la junta de estanqueidad, que se extiende hasta el doblez hacia el tramo central 43. Aquí, ciertamente, la junta de estanqueidad no está totalmente protegida contra la placa de cocina eléctrica; esto, no obstante, puede soportarse a causa de la mayor anchura del anillo intermedio. En este caso, la diferencia entre el diámetro del orificio 16 y el diámetro externo de la placa de cocina eléctrica es todavía mayor que en la figura 1, y es más del doble de la anchura del anillo de soporte, visible desde el exterior. En todos los casos, sin embargo, el anillo intermedio es de modo ventajoso esencialmente más ancho que el anillo de soporte, en particular si se consideran las zonas del anillo de so-

1 - porte y/o del anillo intermedio visibles desde el exte-
rior. Las superficies externas o aristas de la pestaña
12, del anillo de soporte 13, del anillo intermedio 15 y
de la placa de montaje 19, se encuentran sobre una curva
5 que asciende de manera aplanada, cuya máxima pendiente es-
tá por debajo de 50°.

El tramo de protección 32a llega hasta por
debajo de la arista inferior de la junta de estanqueidad
26 y del plano de la estructura inferior 49, cuyos resal-
10 tos de centrado 53a cooperan con el anillo de inserción
31a. A su cara interna están adosadamente soldadas en la
periferia varias piezas de chapa 46, con sección trans-
versal en forma de L, que se apoyan con una rama en el
tramo de protección 32a del anillo de inserción 31a, en
15 tanto que la otra rama que se extiende hacia dentro, for-
ma una orejeta 47 con extremo redondeado o en punta. Esta
se extiende hasta poco antes del borde 14 de la placa de
cocina. Así se realiza un centrado exacto de la placa
de cocina eléctrica 11 con respecto al anillo de inser-
20 ción y con ello indirectamente respecto a la placa de
montaje 19 y, asimismo mediante los resaltos de centrado
53a, también respecto a la estructura inferior 49.

La figura 4 muestra, en vista en alzado des-
de abajo, uno de los resaltos de centrado 53a, que coope-
25 ra con la superficie externa del anillo de inserción 31a.
Además, se muestra que al menos uno de los resaltos de
centrado está estructurado como resaltos 53b en forma
de escalón, cuya parte central 55 se aplica dentro de
una escotadura 56 del tramo de protección 32a y asegura
30 el anillo de inserción contra torsión y giro, en tanto

1 que las partes laterales retraídas 57 cooperan, para el
centrado, con la superficie externa del tramo de protec-
ción.

5 La figura 5 muestra, en vista en planta
desde arriba, un fogón de cocina con placas de cocina 11
usuales, dispuestas a distancia unas de otras, que están
montadas en una placa fogón 60, consistente por ejemplo,
en chapa. Una zona alargada, rectangular, de la placa
fogón 60 está hundida en forma de artesa, y en esta zona
10 está montada una placa de montaje 19a consistente en vidrio
duro, esencialmente enrasada compactamente con la super-
ficie de la placa fogón. Tiene dos orificios de forma
circular, cuyo borde 23 está indicado por líneas de tra-
zos, que están dispuestos en la dirección longitudinal
15 de la placa de montaje y que se entrecruzan algo en su
centro, de modo que están unidos entre sí. En estos ori-
ficios están montadas dos placas de cocina 11 de tipo
constructivo usual, cuyos anillos de soporte 13 se apoyan
sobre un anillo doble 15a, que puede corresponder, en su
20 forma de sección transversal y en las restantes propieda-
des, a los anillos 15 de las figuras 1 y 2, pero consta
de dos anillos, que están estructurados coherentemente en
el centro. El anillo doble 15a tiene, como el orificio,
una forma de 8 o bien de gafas. Puede estar formado por
25 dos anillos de diverso tamaño, en los que entonces pueden
ser insertadas también dos placas de cocina de diverso ta-
maño. Igualmente es posible configurar la zona de unión
de otra forma distinta, en que, por ejemplo, las resultan-
tes escotaduras 61 dirigidas hacia dentro, están redondea-
30 das o algo similar.

1 En lugar del estribo 48, en la forma de rea-
lización actual está previsto un estribo de soporte 48a
continuo, que se extiende de un lado estrecho de la placa
de montaje 19a al otro y que tiene arriostramientos 62 en
5 la zona central lateral (cerca de los entrantes 61). De
este modo, el estribo de soporte se ocupa de que la placa
de montaje 19a sea protegida de fuertes sollicitaciones o
flexiones.

10 En este caso, ambas placas de cocina 11 es-
tán dispuestas muy ceñidas una junto a otra, en tanto
que hasta ahora eran usuales 5 cm de distancia mínima.
Ambas placas de cocina tienen sendos conmutadores indivi-
duales, pero, en su caso, constructivamente agrupados, y
pueden ser conectadas y desconectadas individualmente.
15 Son utilizables, por consiguiente, tanto en calidad de
placas de cocina individuales como también en calidad de
placa de cocina o de calentamiento coherente. Para ello
es, a pesar de todo, necesario que sus superficies de coc-
ción superiores se alineen exactamente entre sí, cosa que
20 no era posible en las construcciones usuales de chapa a
causa de las conformaciones impuestas por la sollicitación
de carga y el calor. La placa de montaje 19a a base de
vidrio, procura no obstante que se mantenga esa planeidad,
particularmente cuando se usa el estribo 48. El anillo
25 intermedio doble 15a se encarga igualmente del refuerzo y
posibilita una buena orientación mutua de las placas de
cocina, y además se encarga de que sean compensadas las
dilataciones térmicas, que a lo largo de la dimensión de
ambas placas de cocina pueden tener valores considera-
bles.
30

1

La placa de montaje 19a puede ser insertada en placas fogón o también, independientemente, en placas de trabajo. Particularmente preferido es un fogón con cuatro placas de cocina normales y una unidad doble de cocción según la figura 5.

5

10

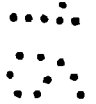

15



20

25

30

- REIVINDICACIONES -

1
5
Los puntos que como característica de novedad se presentan para que sean objeto de esta solicitud de Modelo de Utilidad en España, por VEINTE años, son los que se recogen en las reivindicaciones siguientes:

10
15
20
25
1ª.- Dispositivo de montaje de una placa de cocina eléctrica dotada de un anillo de soporte circundante de chapa que está previsto para ser montado en un orificio de una placa de montaje, hecha preferentemente de vidrio o de material cerámico, con ayuda de un anillo intermedio sobre el cual se apoya el anillo de soporte y el cual a su vez se apoya con su borde exterior sobre la placa de montaje, caracterizado porque la anchura del anillo intermedio es esencialmente mayor que su altura entre el apoyo, sobre él, del borde externo del anillo de soporte y su apoyo sobre la placa de montaje, y porque el orificio tiene un diámetro esencialmente mayor que el diámetro externo de la placa de cocina, inclusive el anillo de soporte, cubriendo el anillo intermedio la distancia entre el borde del orificio y el diámetro externo de la placa de cocina.

30
2ª.- Dispositivo según la reivindicación 1ª, caracterizado porque el anillo intermedio consta de un material distinto, tiene un color superficial y/o una estructura superficial distintos que el anillo de soporte, o tiene, preferentemente, un revestimiento superficial, en

1 particular un esmaltado.

3ª.- Dispositivo según una de las reivin-
dicaciones precedentes, caracterizado porque el anillo
intermedio consta de un material de chapa más grueso que
5 el del anillo de soporte.

4ª.- Dispositivo según una de las reivin-
dicaciones precedentes, caracterizado por un anillo de
inserción que está cubierto totalmente por el anillo in-
termedio y que tiene un tramo de protección, esencial-
10 mente de forma anular, que cubre el borde de la abertura
del orificio, y medios para colocar una junta de estan-
queidad en una posición tal que la zona de estanqueidad
efectiva entre la placa de montaje y el anillo intermedio
se encuentra próxima a la periferia externa del anillo
intermedio, teniendo el anillo de inserción, preferente-
15 mente, una sección transversal, generalmente en forma de
L, con una pestaña que se extiende hacia fuera.

5ª.- Dispositivo según la reivindicación
4ª, caracterizado porque la junta de estanqueidad es un
20 anillo de estanqueidad que guarnece al orificio de monta-
je con una sección transversal esencialmente en forma de
U, en cuya rama superior está prevista la zona de estan-
queidad, y que tiene nervios dirigidos preferentemente ha-
cia dentro, que centran el anillo de inserción.

6ª.- Dispositivo según una de las reivin-
dicaciones precedentes, caracterizado porque la anchura
del anillo intermedio es de dos a cuatro veces mayor que
su altura, medida, en cada caso, entre el apoyo, sobre él,
del borde externo del anillo de soporte y su apoyo sobre
30 la placa de montaje.

1 7ª.- Dispositivo según una de las reivindicaciones precedentes, caracterizado porque el anillo intermedio es un anillo de chapa dispuesto simplemente, perfilado de manera plana en sección transversal, con una sección transversal preferentemente aplanada en forma de S, con tres tramos inclinados que descienden hacia fuera, en el que entre el borde interno inclinado y un borde externo igualmente inclinado (ambos preferentemente con una inclinación mayor de 45º) está dispuesto un tramo medio muy plano, teniendo en particular el anillo intermedio un borde interno cubierto por el anillo de soporte, dirigido hacia arriba con inclinación hacia dentro, el cual forma, en cooperación con el anillo de soporte, un borde de centrado.

5 8ª.- Dispositivo según la reivindicación 7ª, caracterizado porque el anillo de inserción tiene en su lado interno medios para situar o centrar la placa de cocina y, preferentemente, para situar o centrar al mismo tiempo la placa de cocina y el anillo intermedio y/o la junta de estanqueidad hacia fuera y hacia dentro, los cuales están estructurados como orejetas o levas dirigidas hacia dentro, soldadas por puntos, aproximadamente en forma de L en sección transversal, estando estructuradas las orejetas para el apoyo puntiforme en el borde de la placa de cocina.

10 9ª.- Dispositivo según una de las reivindicaciones precedentes, caracterizado porque están previstos anillos de inserción con medios de colocación diferentes para la adaptación de placas de cocina de diversos diámetros para un diámetro de agujero determinado en la placa de

1 montaje.

10^a.- Dispositivo según una de las reivindicaciones precedentes, caracterizado porque la estructura inferior situada debajo de la placa de montaje, preferentemente en forma de placa o de artesa, tiene resaltos de centrado que cooperan con el anillo de inserción o con el borde de la placa de cocina, aplicándose preferentemente al menos un resalto de centrado dentro de una escotadura del anillo de inserción para asegurar contra torsión o giro.

11^a.- "DISPOSITIVO DE MONTAJE DE UNA PLACA DE COCINA ELECTRICA DOTADA DE UN ANILLO DE SOPORTE CIRCUNDANTE DE CHAPA".

Tal y como se ha descrito en la Memoria que antecede, representado en los dibujos que se acompañan y con los fines que se han especificado.

Esta Memoria consta de diecinueve hojas escritas a máquina por una sola cara.

Madrid,
P.A.

16 SET. 1985
Alberto de Elzaburu
Por Poder

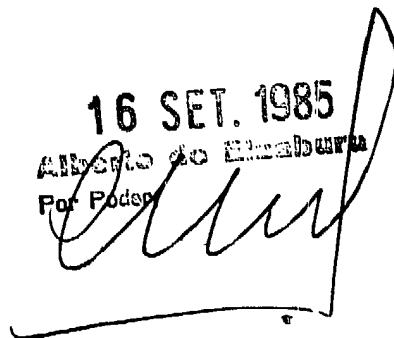

20

25

30

FIG. 1

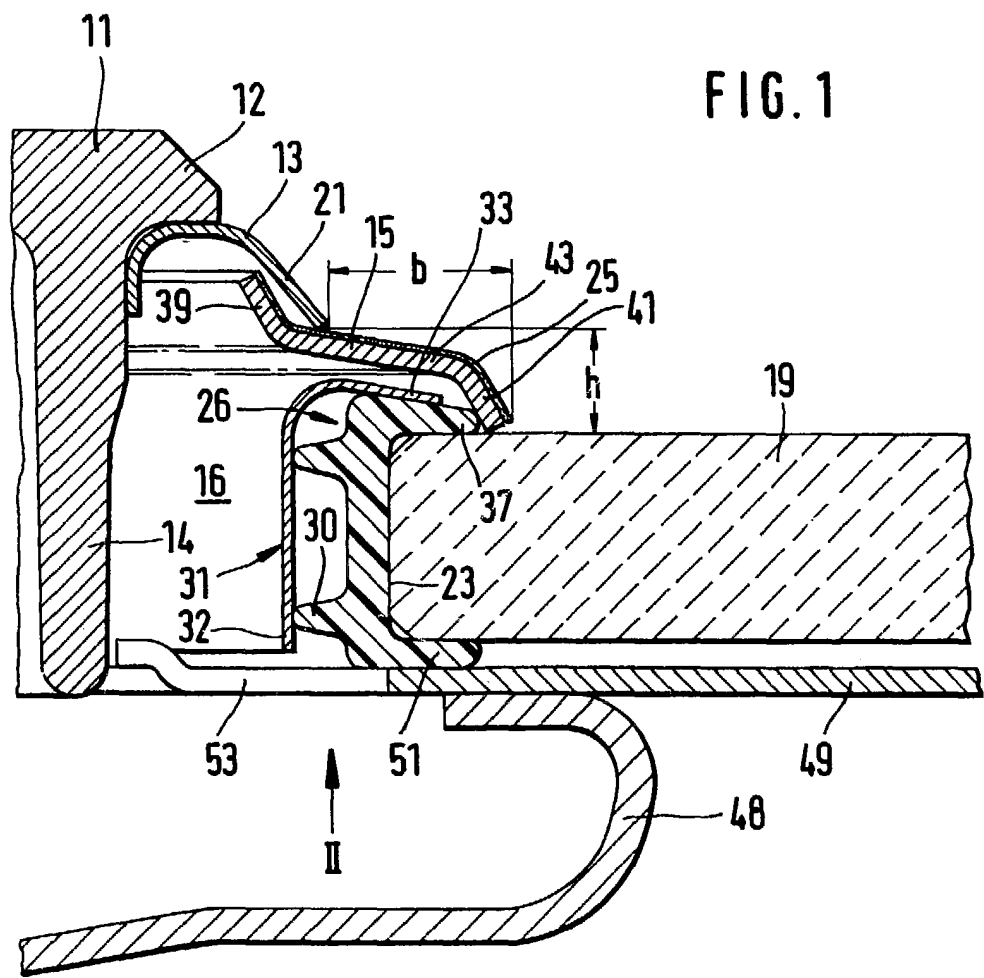
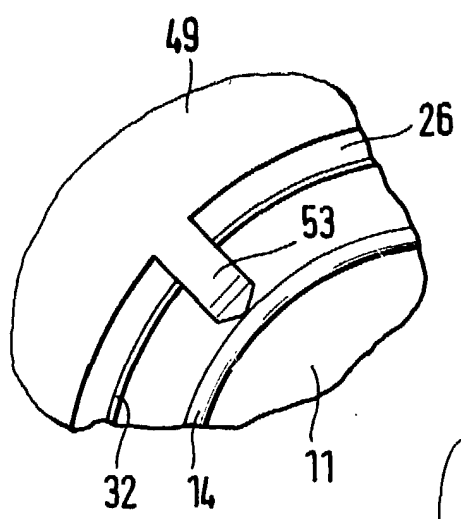

FIG. 2



[Handwritten signature]
KARL FISCHER
Patentanwalt

1238

FIG. 5

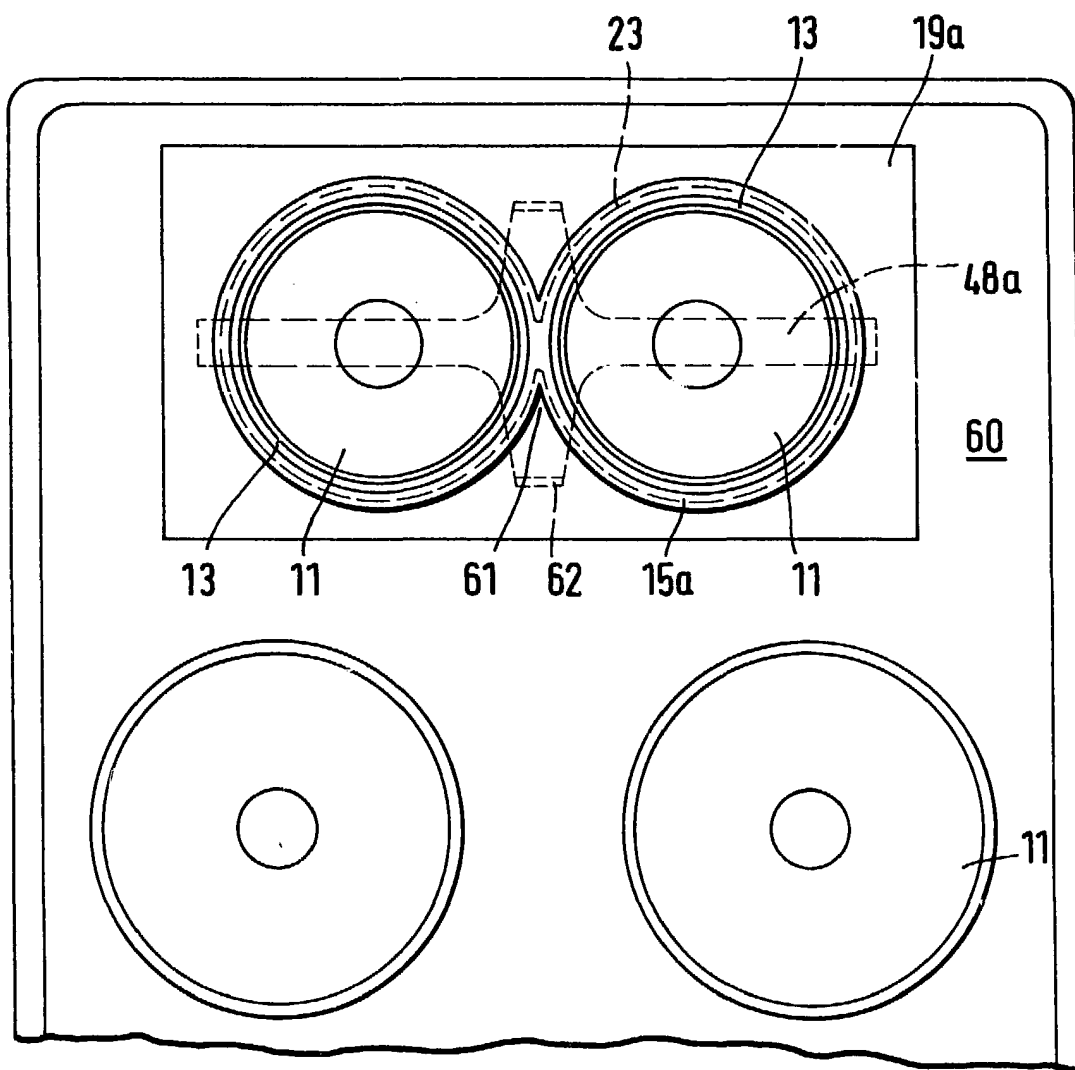

For [unclear] [unclear]
[Signature]