

⑩ ES	⑪	NUMERO	286351	⑩ Y
	⑫	FECHA DE PRESENTACION		
	⑬		11 ABR. 1985	



ESPAÑA

MODELO DE UTILIDAD

16 NOV. 1985

③① PRIORIDADES:	③② FECHA	③③ PAIS
③① NUMERO		

④⑦ FECHA DE PUBLICIDAD	⑤① CLASIFICACION INTERNACIONAL
	Int. Cl. 4 HOIK 13/02

⑤④ TITULO DE LA INVENCIÓN
CONTACTO PERFECCIONADO PARA APARATOS ELECTRICOS.

⑦① SOLICITANTE (S)
FABRICA ELECTROTECNICA JOSA, S. A.

DOMICILIO DEL SOLICITANTE
Pintor Fortuny, 17 - RUBI (BARCELONA)

⑦② INVENTOR (ES)
Don José Luis García de Grassa, de nacionalidad española.

⑦③ TITULAR (ES)

⑦④ REPRESENTANTE
Don Francisco Javier del Rio Calvó

MEMORIA DESCRIPTIVA

1 La presente solicitud de patente de modelo de utilidad tiene por objeto, según se indica en su enunciado, un contacto para aparatos eléctricos.

De manera mas concreta, la presente invención
5 se refiere a un contacto para aparatos eléctricos a baja tensión, destinados a quedar integrados en instalaciones de tipo doméstico o similar, que presenta una estructura sumamente simple, hallándose constituido por una sola pieza de plancha metálica estampada,
10 y cuya característica fundamental estriba en poder ser incorporado a la envolvente o soporte aislante del correspondiente aparato por simple encaje a presión, quedando retenido con toda seguridad en esta posición de montaje por su propia elasticidad. Además, el
15 contacto objeto de la invención queda en condiciones de ser conexionado al correspondiente conductor también merced a su elasticidad, mediante simple introducción forzada de dicho conductor entre un extremo del contacto y una pared de la envolvente
20 o soporte aislante del aparato. Se trata, pues, de un contacto que, aparte de poder ser fácilmente

fabricado en serie, a precios de coste muy ventajosos, simplifica notablemente tanto las operaciones de montaje del aparato al que debe quedar incorporado, como las posteriores operaciones de conexionado de este aparato al circuito de que se trate. En estas condiciones, las ventajas prácticas que se deducen de la invención resultan de todo punto evidentes. Por otra parte, el contacto que se preconiza, conservando siempre unas mismas características fundamentales, es susceptible de adoptar diferentes formas, en vistas a su incorporación a aparatos eléctricos destinados a desarrollar muy diferentes funciones (interruptores, bases de enchufe, etc.). Ello no obstante, debe hacerse constar que la aplicación mas indicada del indicado contacto, y aquella para la que ha sido principalmente proyectado, estriba en ser montado en portalámparas, y mas exactamente, portalámparas a rosca Edison, del tipo simplificado que comprende una tira metálica ondulada lateral, dispuesta para adaptarse a la rosca de la lámpara, y un contacto extremo, en forma de lengüeta elástica, dispuesto para quedar aplicado contra el otro polo. En

esta aplicación concreta el contacto objeto de la invención permite abaratar notablemente el precio de coste del portalámparas, facilitando su conexión al circuito de alimentación, y todo ello en excelentes condiciones en cuanto a la seguridad de conexión y de sujeción mecánica de la correspondiente lámpara.

Por lo demás, la esencialidad y las principales características y ventajas del contacto que se preconiza, resultarán mas fácilmente comprensibles a la vista de los dibujos adjuntos, en los que -en forma esquemática y, desde luego, sin caracter limitativo de ninguna clase- se ha representado un ejemplo concreto de realización práctica del mismo.

En estos dibujos:

Las figuras 1 y 2 son sendos despieces en perspectiva, opuestos entre sí, mostrando la forma de montaje del contacto en el correspondiente alojamiento previsto en la envólvente o soporte aislante del conjunto del aparato.

La figura 3 es un despiece en sección de los mismos elementos representados en las dos figuras precedentes.

Y la figura 4 es una sección mostrando a los mismos elementos representados en la figura precedente, convenientemente acoplados.

Refiriéndonos, pues, a estos dibujos:

5 El contacto objeto de la invención se halla constituido por un cuerpo monopieza, de forma general alargada, obtenido por estampación a partir de una plancha metálica que presente adecuadas características de elasticidad. Esta pieza presenta una zona extrema
 10 1-1', destinada a desarrollar funciones de contacto propiamente dicho, una zona intermedia 2, a través de la que se lleva a cabo su fijación a la carcasa aislante del aparato de que se trate, y una zona
 extrema opuesta 3-4, que desarrolla funciones de
 15 borne, realizándose a través de la misma la conexión entre el contacto y el conductor del correspondiente circuito de alimentación.

La primera zona extrema referida podrá adoptar cualquier forma que resulte apropiada a la función
 20 concreta que en cada caso deba desarrollar el contacto, pudiendo, en consecuencia, experimentar un máximo de variaciones sin que ello signifique apartarse

del ámbito de protección del presente registro,
Por esta razón, en los dibujos a los que se viene
refiriendo la explicación, esta parte ha sido represen-
tada de trazo discontinuo. En el caso concreto de
5 que el contacto se destine a ser incorporado a un
portalámparas, tal como se ha representado en dichos
dibujos, la expresada parte podrá adoptar, bien
la forma de una simple lengüeta elástica inclinada
1, destinada a establecer la conexión con el contacto
10 previsto en la base del casquillo de la lámpara,
bien la forma de una tira ondulada 1', destinada
a adaptarse ala rosca de dicho casquillo, estableciendo
la conexión con la misma.

La zona intermedia 2 constituye un elemento
15 esencial del contacto objeto de la invención, y
adopta una forma sensiblemente plana, quedando en
disposición de aplicarse contra una correspondiente
zona plana 5 prevista en la envolvente o soporte
aislante 6 del aparato, y preferentemente enmarcada
20 por unos rebordes o tabiques 7-7', de guía y centrado.
De manera esencial, aquella zona 2 presenta una
abertura central 8, que queda en disposición de

cooperar con un saliente de anclaje 9 previsto en la zona plana 5 y dotado de una uña en forma de resbalón 9', que permite el montaje de contacto por simple encaje a presión, determinando después una
5 eficaz retención del mismo en la posición de montaje.

Finalmente, la zona extrema opuesta del contacto queda en disposición de alojarse en una cavidad
10 prevista en el soporte aislante 6, y presenta una zona 3, doblada en sentido aproximadamente ortogonal con respecto a la zona plana 2, y una zona extrema
10 4, doblada en ángulo obtuso con respecto a aquélla. La zona 3 queda en disposición de apoyarse contra la superficie plana 11, que limita la cavidad 10, y tiene una cierta tendencia elástica a abrirse
15 de manera que impulsa a la zona 2 a deslizar, manteniendo al saliente 9 engatillado en la ventana 8. Y, finalmente, la zona extrema 4 queda situada en voladizo, en disposición de deformarse elásticamente, con su borde libre aplicado contra el plano 11',
20 opuesto a la superficie plana 11, que limita la cavidad 10. Esta zona extrema 4 queda en condiciones de aprisionar elásticamente contra la indicada superficie plana 11' la extremidad del correspondiente

conductor, convenientemente desprovista de envolvente aislante, que se introduce por un orificio 12 previsto en el fondo de la cavidad 10, asegurando la conexión del contacto a dicho conductor.

5 En las condiciones expuestas, se tiene que para llevar a cabo llevar a cabo el montaje del contacto en el correspondiente aparato, bastará introducirlo a presión en el alojamiento previsto en la envolvente aislante 6, operación ~~está~~ que exigirá un verdadero mínimo de mano de obra, y que, además, podrá ser fácilmente automatizada por completo. Por otra parte, la conexión del contacto al circuito, mediante simple introducción del conductor por el orificio 12 en la forma expuesta, no ofrecerá tampoco ninguna dificultad.

15 Se comprende que la invención no queda en absoluto limitada al ejemplo de realización descrito y representado, sinó que cubre todas sus posibles variantes, y, en particular, todas aquellas variantes relativas a la adaptación del contacto al desarrollo de determinadas funciones específicas.

20

REIVINDICACIONES

1- Contacto perfeccionado para aparatos eléctricos, especialmente para aparatos eléctricos de tipo doméstico, caracterizado por estar constituido por una pieza sensiblemente alargada, de plancha metálica estampada, dotada de un cierto grado de elasticidad, que presenta una zona extrema de forma apropiada para establecer contacto eléctrico con el elemento con el que deba cooperar, una zona central plana provista de una abertura que queda en disposición de engatillarse a presión en un saliente de anclaje dotado de una uña en forma de resbalón, solidario del soporte aislante del aparato, y una zona extrema opuesta doblada en escuadra, dispuesta para apoyarse contra una pared plana conformada por dicho soporte, asegurando la retención del conjunto del contacto, y provista de una doblez extrema en ángulo agudo, que, en colaboración con la pared opuesta del soporte, queda en disposición de permitir la conexión del conjunto a la extremidad -desprovista de envolvente aislante- de un conductor eléctrico, mediante la simple introducción forzada de esta extremidad entre

aquellos elementos.

2 - Contacto perfeccionado para aparatos eléctricos.

Consta la presente Memoria Descriptiva de nueve hojas mecanografiadas, escritas por una sola cara, numeradas del 1 al 9, y con sus líneas numeradas, a su vez, de cinco en cinco, y de dibujos anexos.

Barcelona, 11 ABR. 1985

P.A.

Fco. Javier del Río Calvo

P.E.

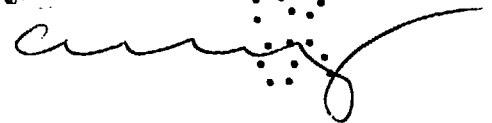

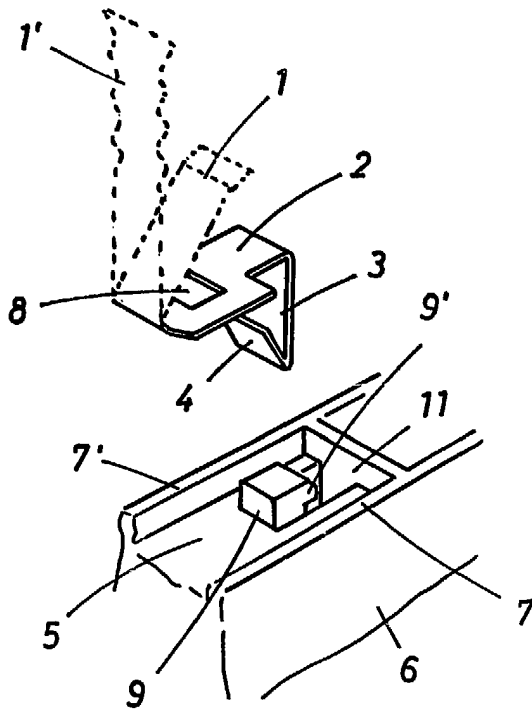

FIG. 1

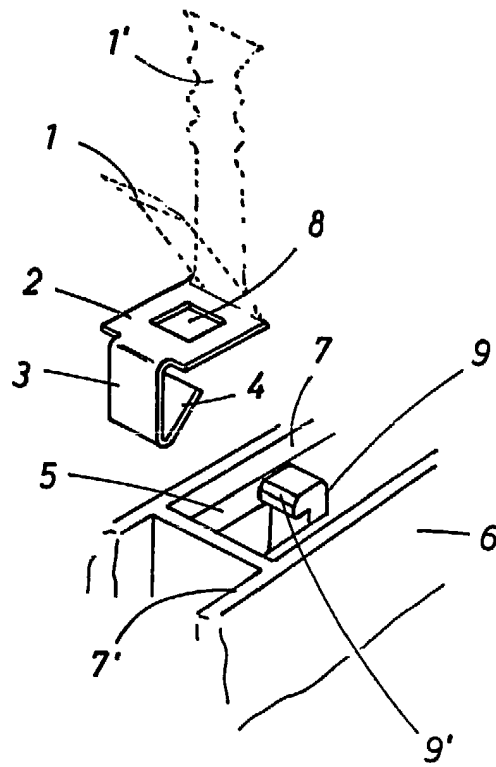

FIG. 2

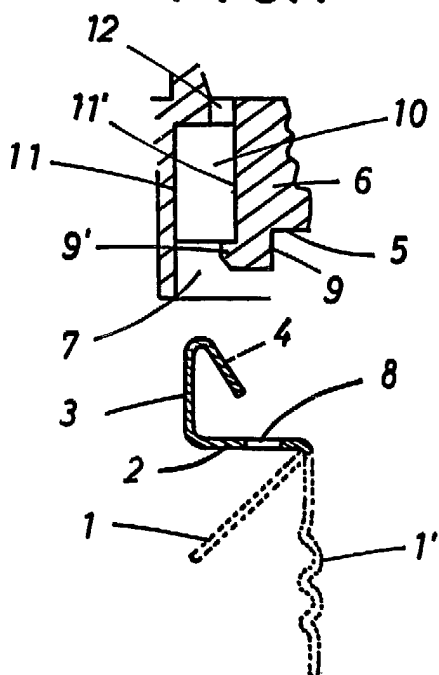

FIG. 3

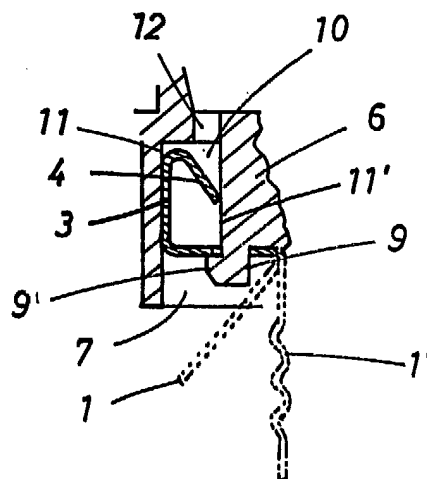

FIG. 4

Barcelona, 19 MAR 1955
 P. A. Fco. Javier del Río Calvó
 P. P.