

(10) ES (11) (12)	NUMERO 286259 (10) Y
	FECHA DE PRESENTACION 23 ABR. 1985



ESPAÑA

MODELO DE UTILIDAD

1- DIC. 1985

(30) PRIORIDADES:	(31) NUMERO	(32) FECHA	(33) PAIS
-------------------	-------------	------------	-----------

(47) FECHA DE PUBLICIDAD	(51) CLASIFICACION INTERNACIONAL A47B 47/05
--------------------------	--

(54) TITULO DE LA INVENCIÓN "ARMARIO PERFECCIONADO, PARA MOBILIARIO DE OFICINA"
--

(71) SOLICITANTE (ES) RONEO, UNION CERRAJERA, S.A.
---

DOMICILIO DEL SOLICITANTE Garibay, s/n.- MONDRAGON (Guipúzcoa)
---

(72) INVENTOR (ES)
--------------------

(73) TITULAR (ES)
-------------------

(74) REPRESENTANTE D. MIGUEL ANGEL URIZAR BARANDIARAN (337/9)
--

UB-111

Memoria descriptiva de un Modelo de Utilidad en exclusiva para España, que por "ARMARIO PERFECCIONADO, PARA MOBILIARIO DE OFICINA", se solicita por veinte años a favor de RONEO, UNION CERRAJERA, S.A., de acuerdo con las Leyes vigentes sobre Propiedad Industrial, pudiéndose, de acuerdo con los Convenios Internacionales sobre la materia, extender esta solicitud a otros países reivindicando la misma prioridad.

La presente invención trata de un armario perfeccionado, para mobiliario de oficina, caracterizado porque consta de un zócalo-base; sendos paneles laterales, al menos un panel-fondo y al menos una cubierta superior donde:

- la cubierta superior lleva, además de medios de anclaje para su unión con los paneles laterales, al menos una conformación cajera, en toda su zona posterior, donde se montan por encaje los paneles-fondo, sin empleo de ninguna herramienta o dispositivo auxiliar;

- el zócalo-base lleva, además de medios de anclaje para su unión con los paneles laterales, al menos una conformación-cajera, en toda su zona posterior, donde se montan por encaje los paneles-fondo, sin empleo de ninguna herramienta o dispositivo auxiliar;

- los paneles-fondo llevan en su zona de unión respectivamente, una pestaña quebrada hacia afuera, y una cajera también hacia el exterior, de sección en "U" y con un ala en rampa, de modo que la pestaña se aloja en la cajera para un posicionamiento mutuo sin empleo de ninguna herramienta o dispositivo auxiliar.

También se caracteriza porque la conformación cajera para unión entre cubierta superior y paneles-fondo, queda definida en esta zona por dos chapas adosadas con dos quiebros ortogonales sucesivos en una de ellas y tres en la otra; de modo que entre ambas se origina una cajera en la que se aloja el correspondiente panel-fondo por encaje con ligera presión.

También se caracteriza porque la conformación-cajera para unión entre zócalo-base y paneles-fondo, queda definida en esta zona por:

- sendos quiebros ortogonales sucesivos en los paneles-fondo, y  
- sendos quiebros ortogonales sucesivos en el zócalo-base, con una inflexión extrema que define una cajera en la que se aloja el extremo quebrado de los paneles-fondo.

35 También se caracteriza porque los medios de anclaje entre paneles laterales y zócalo-base o cubierta superior son tornillos que, atravesando éstos, se alojan en unos orificios roscados, previstos en los paneles laterales.

Por ello, el armario perfeccionado, para mobiliario de oficina de la invención constituye una novedad industrial, con características propias y ventajosas respecto a las soluciones conocidas que le hacen merecedor del privilegio de explotación exclusiva, a tenor de las Leyes vigentes sobre Propiedad Industrial.

40 Para comprender mejor el objeto de la presente invención, se representa en los planos una forma preferente de realización práctica, susceptible de cambios accesorios que no desvirtúen su fundamento.

45 La figura 1 representa una vista general en perspectiva de un armario perfeccionado, para mobiliario de oficina según la invención, con sus elementos principales en posición de montaje.

50 La figura 2 representa una sección parcial ampliada, según indicación A:A de la figura 1.

En esta sección se han representado los fondos (2), (3) montados.

La figura 3 representa una sección parcial ampliada, según indicación B:B de la figura 1.

55 En esta sección se han representado al fondo (2-3) y al zócalo (6) montados.

La figura 4 representa una sección parcial ampliada, según indicación C:C de la figura 1.

60 En esta sección se han representado al fondo (2-3) y a la cubierta (1) montados.

La presente invención trata de un armario perfeccionado, para mobiliario de oficina, que consta de:

- un zócalo-base (6),
- una cubierta superior (1),
- 65 - sendos paneles laterales (4), (5),
- al menos un panel de fondo. (En la figura 1 dos paneles de fondo (2), (3),
- medios de anclaje (7) entre los paneles laterales (4), (5) y cubierta superior (1) o zócalo-base (6).

70 La cubierta superior (1) se constituye en un panel metálico, preferentemente monopieza, que lleva, en al menos su zona posterior, dos placas (1a), (1b) adosadas. La placa (1a) define dos quiebros ortogonales sucesivos (11a), (12a). La placa (1b) define, a su vez, tres quiebros ortogonales sucesivos (11b), (12b), (13b).

75 Los quiebros (12a) de la placa (1a) y (11b) de la placa (1b) quedan espaciados, originando entre ellos un cajado en el que se aloja, con una ligera presión, el correspondiente panel de fondo (2), (3) -ver figuras 1 y 4-.

Los paneles de fondo (2), (3) definen, respectivamente:

- 80 - una pestaña (21) quebrada hacia el exterior según dos porciones (21a), (21b) sucesivamente ortogonales -panel de fondo (2)-,
- una cajera (31) también hacia el exterior según tres porciones (31a), (31b), (31c), las dos primeras sucesivamente ortogonales y la tercera en rampa.

85 Con esta constitución, los paneles de fondo (2), (3) se ensamblan entre sí encajando la pestaña (21) de un panel (2) en la cajera (31) del otro panel (3) -ver figura 2-.

Los paneles de fondo (2), (3) definen también en su base sendos quiebros ortogonales sucesivos (23a), (23b).

90 Por su parte, el zócalo (6) define en correspondencia posicional con ellos, sendos quiebros ortogonales sucesivos (61), (62). El quiebro ex-

tremo (62) lleva una prolongación (63) doblada sobre sí misma en (64) de modo que entre el quiebro (62) y su prolongación (63) se origina una cajera en la que se aloja el quiebro (23b) del correspondiente panel-fondo (23) -ver figura 3-.

95

El armario perfeccionado, para mobiliario de oficina de la invención, se completa con los medios de anclaje (7) que son juegos de tornillos que, atravesando orificios pasantes del zócalo (6) y/o cubierta (1) se alojan en unos orificios roscados previstos en unos soportes (71) previstos adosados o formando un todo único con los paneles laterales (4), (5).

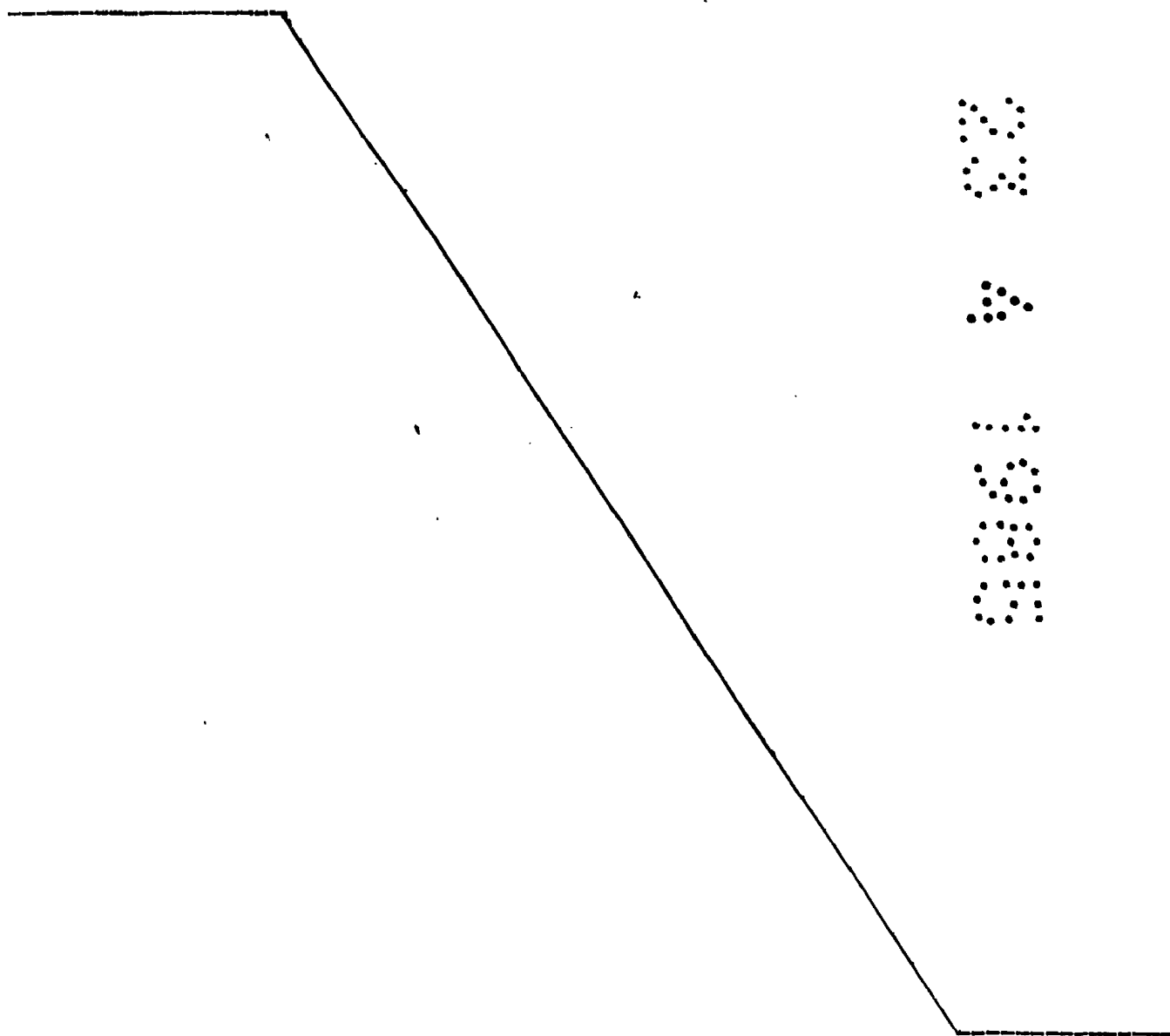

100

REIVINDICACIONES

1.- Armario perfeccionado, para mobiliario de oficina, caracterizado porque consta de un zócalo-base; sendos paneles laterales, al menos un panel-fondo y al menos una cubierta superior, donde:

105

- la cubierta superior lleva, además de medios de anclaje para su unión con los paneles laterales, al menos una conformación cajera, en toda su zona posterior, donde se montan por encaje los paneles-fondo, sin empleo de ninguna herramienta o dispositivo auxiliar;

110

- el zócalo-base lleva, además de medios de anclaje para su unión con los paneles laterales, al menos una conformación-cajera, en toda su zona posterior, donde se montan por encaje los paneles-fondo, sin empleo de ninguna herramienta o dispositivo auxiliar;

115

- los paneles-fondo llevan en su zona de unión respectivamente, una pestaña quebrada hacia afuera, y una cajera también hacia el exterior de sección en "U" y con un ala en rampa de modo que la pestaña se aloja en la cajera para un posicionamiento mutuo sin empleo de ninguna herramienta o dispositivo auxiliar.

120

2.- Armario perfeccionado, para mobiliario de oficina, según reivindicación anterior, caracterizado porque la conformación cajera para unión entre cubierta superior y paneles-fondo, queda definida en su zona por dos chapas adosadas con dos quiebros ortogonales sucesivos en una de ellas y tres en la otra; de modo que entre ambas se origina una cajera en la que se aloja el correspondiente panel-fondo por encaje con ligera presión.

125

3.- Armario perfeccionado, para mobiliario de oficina, según reivindicación primera, caracterizado porque la conformación-cajera para unión entre zócalo-base y paneles-fondo, queda definida en esta zona por:

- sendos quiebros ortogonales sucesivos en los paneles-fondo, y  
- sendos quiebros ortogonales sucesivos en el zócalo-base, con una inflexión extrema que define una cajera en la que se aloja el extremo quebrado de los paneles-fondo.

130

4.- Armario perfeccionado, para mobiliario de oficina, según reivindicaciones anteriores, caracterizado porque los medios de anclaje entre paneles laterales y zócalo-base o cubierta superior son tornillos que, atravesando éstos, se alojan en unos orificios roscados, previstos en los paneles laterales.

135

5.- ARMARIO PERFECCIONADO, PARA MOBILIARIO DE OFICINA.

Tal como se ha representado en la presente memoria de siete hojas y sus planos anexos.

Madrid, 23 ABR. 1985

El Agente Oficial

MIGUEL ANGEL URIZAR BARANDIARAN  
P.P.

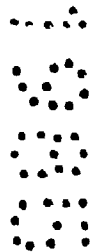
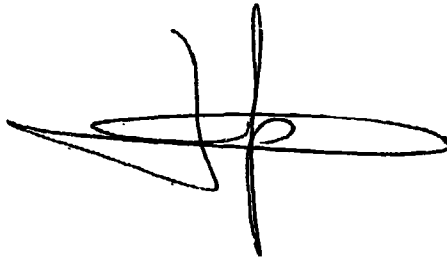

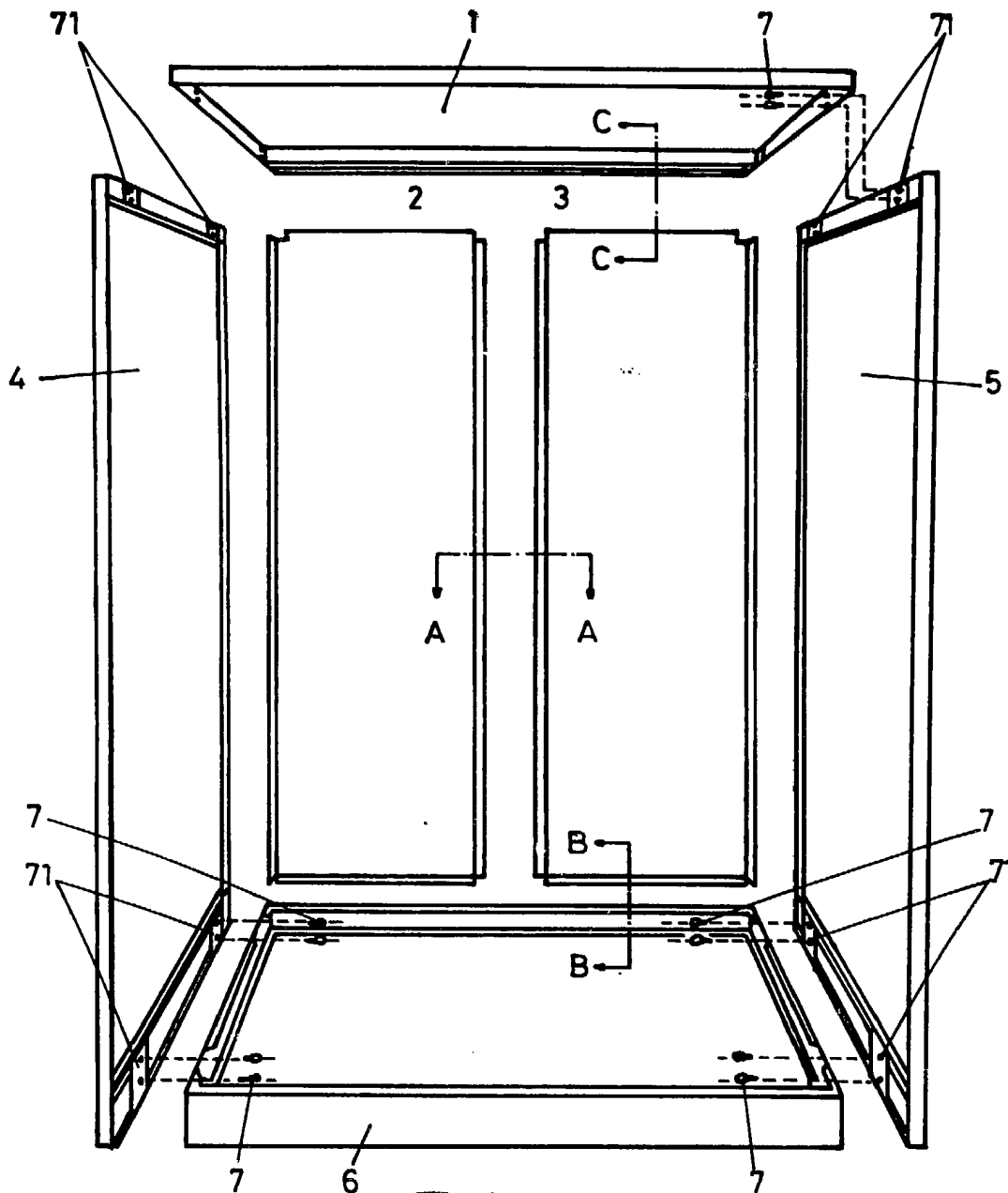

F-1

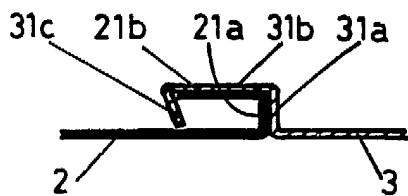

F-2

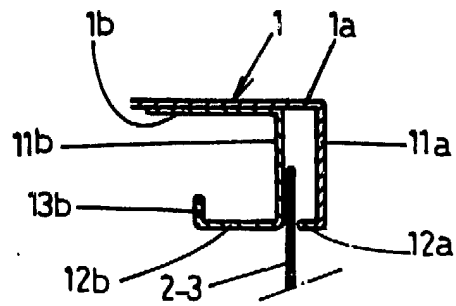

F-4

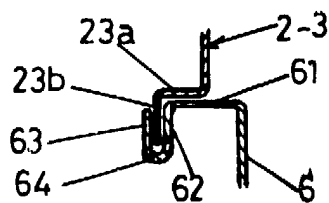

F-3

Escala variable  
 Madrid 23 ABR. 1985  
 El Agente Oficial  
 MIGUEL ANGEL URIZAR BARANDIARAN  
 P.P.