

(10) ES	(11) NUMERO	(10) Y
(21)	286217	
(22)	FECHA DE PRESENTACION	
	22 ABR. 1985	



ESPAÑA

MODELO DE UTILIDAD

1 - DIC. 1985

(30) PRIORIDADES:	(31) NUMERO	(32) FECHA	(33) PAIS

(47) FECHA DE PUBLICIDAD	(81) CLASIFICACION INTERNACIONAL
	Cl. 01 B60N3/10

(54) TITULO DE LA INVENCIÓN	
BOLSA FLEXIBLE Y PLEGABLE PARA LIQUIDOS.	

(71) SOLICITANTE (S)	
D. CARLOS GARCIA LAILLIER	

DOMICILIO DEL SOLICITANTE	
Avda. de América, 33 - 28002 MADRID.-	

(72) INVENTOR (ES)	

(73) TITULAR (ES)	
D. CARLOS GARCIA LAILLIER	

(74) REPRESENTANTE	
D. FERNANDO ALVAREZ LOPEZ	

El presente Modelo de Utilidad se refiere a un envase flexible y ligero, en forma de bolsa con pitorro vertedor y cuya estructura y naturaleza permite plegarla, disminuyendo su tamaño, con el fin de poderla meter en un estuche, carterá o bolsillo de pequeño tamaño con lo que se puede llevar en los sitios mas insospechados sin estorbar y siempre lista para dar servicio.

Esta capacidad de poderse reducir a pequeño tamaño es muy útil para, por ejemplo, llevar en los automóviles en los que un descuido, avería o error puede dejar sin combustible o líquido de refrigeración, siendo necesario realizar desplazamientos a la Estación de Servicio más próxima y proveerse de lo necesario y transportarlo al lugar en que quedó atascado el vehículo.

La nueva solución que se propone evita tener que llevar, en el automóvil, envases rígidos más o menos voluminosos que sólo proporcionan molestias e impiden utilizar al máximo el portaequipajes, con una pequeñísima probabilidad de uso, y por ello resulta muy útil poder disponer del citado envase para un momento de necesidad sin tener, por ello, que sufrir tiempo y tiempo de las molestias mencionadas.

Con el fin de comprender mejor el alcance de esta invención vamos a describirla sobre los dibujos adjuntos en los que se ha materializado una realización preferida de la misma dada a título de ejemplo sin carácter limitativo. En los dibujos:

la fig. 1 muestra, en perspectiva, una bolsa según la invención, llena y en trance de ser trasladada, y

la fig. 2 la misma bolsa vacía y plegada para ser empaca-

da en un bolsillo flexible y con tapa de muy poco tamaño. Podemos ver como la citada bolsa 1 construida a base de la soldadura perimetral de dos laminas impermeables formando un envase rectangular con uno de sus vertices pro-
5 longado por entubado 2 formando pitorro vertedor lo que facilita el trasiego del contenido, mientras que en su otro vertice del lado la soldadura superficial de ambas laminas componentes de la bolsa 1 compone una zona reforzada triangular en la que se pueden taladrar orificios 3-
10 para introducir los dedos y servir de asidero comodo para el traslado del envase lleno.

La condicion estructural de esta bolsa admite el plegado multiple a limites notables lo que permite reducir la a ta-
maño conveniente y capaz de ser metida en bolsillo 4. o -
15 cartera cerrada que la capacita de poderse llevar en cual-
quier sitio sin estorbar ni ocupar sitio que se puede des-
tinar a otros menesteres.

Dentro de la esencialidad de la invencion caben variantes de detalle, asimismo protegidas y asi podra ser cualquiera
20 la forma de unir las laminas componentes de la bolsa, como si se trata de una banda continua, cualquiera la forma y-
conformidad del pitorro vertedor y, desde luego, cuales-
quieras las dimensiones y materias en que se realice, asi -
como cualquiera la entidad y forma del asidero de trans-
25 porte.

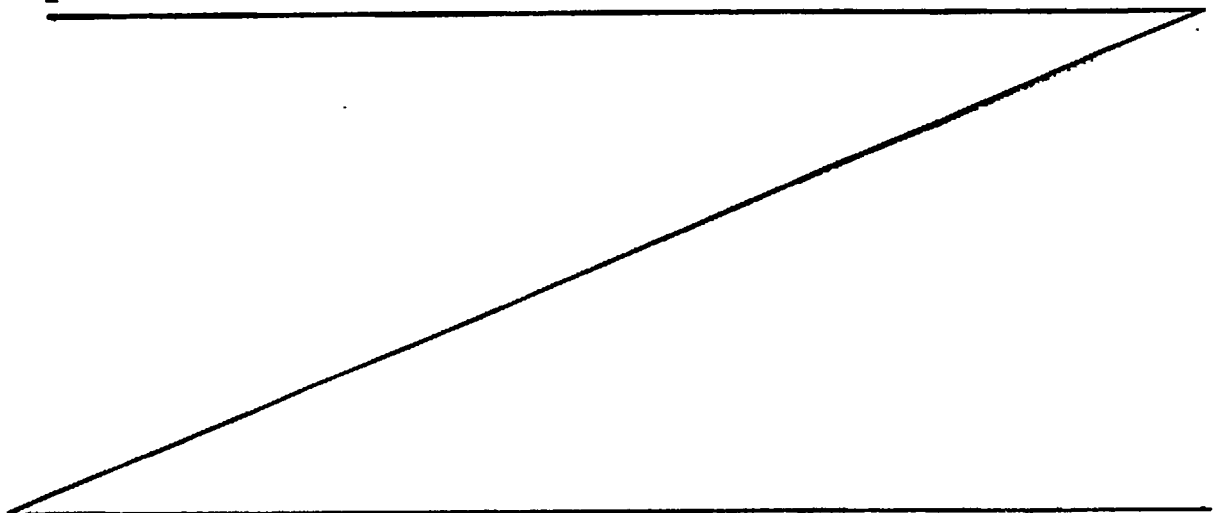

NOTA

Hecha la descripción del presente invento lo que se declara como no divulgado ni practicado en España comprende las siguientes:

5

REIVINDICACIONES

10

1.- BOLSA FLEXIBLE Y PLEGABLE PARA LIQUIDOS, c a r a c t e r i z a d a porque con dos láminas soldadas en su perimetro se conforma un envase hueco con uno de sus vértices - prolongado en entubado a modo de pitorro vertedor, mientras que el otro vértice, en el mismo lado, las dos láminas forman un bloque unido en superficie triangular en la que se ven orificios pasantes para admitir el paso de los dedos de la mano y constituir un asidero que facilita el traslado lleno del envase, así como que su propia estructura permite el plegado a límites reducidos capaz de dejar se pueda introducir el bolsillo o cartera con tapa que ocupe muy poco sitio.

15

2.- BOLSA FLEXIBLE Y PLEGABLE PARA LIQUIDOS.

20

La presente memoria descriptiva consta de 3 hojas numeradas y mecanografiadas por una sola cara y dibujos que la ilustran.

MADRID, a 22 ABR. 1985

FERNANDO ALVAREZ

p. p. C. Cobas Barrios

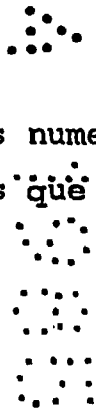
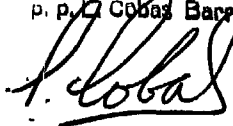

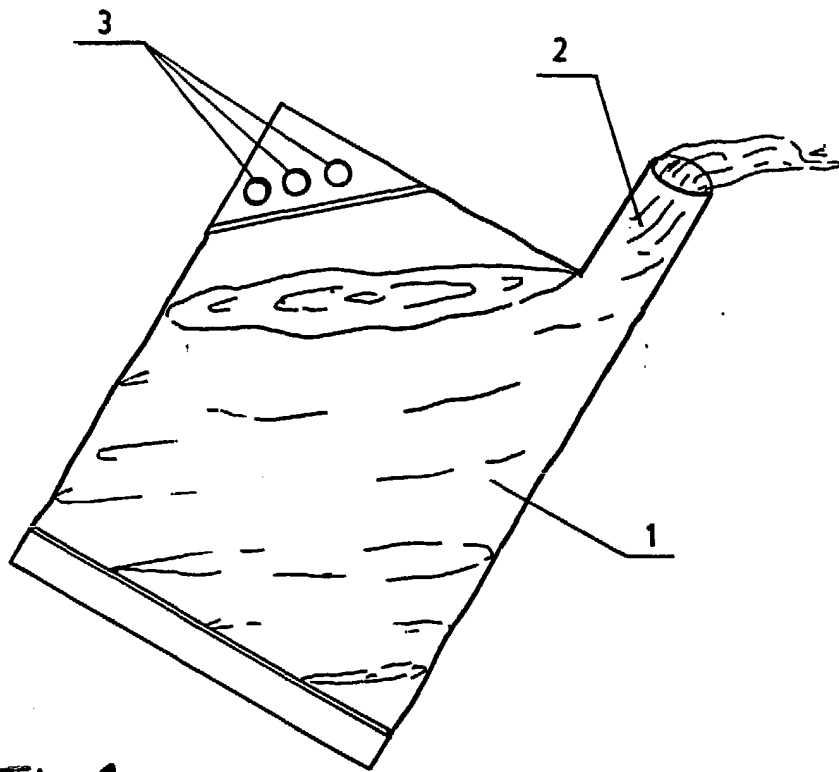

Fig. 1

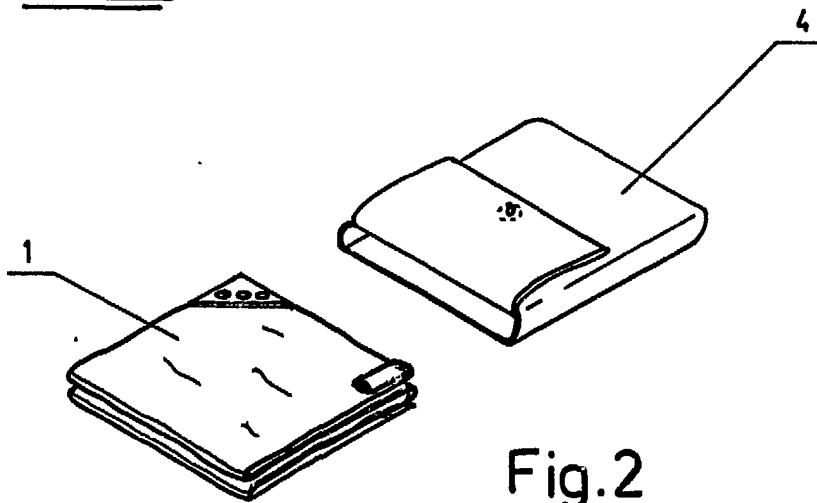

Fig. 2



Madrid a 22 ABR. 1985

FERNANDO ALVAREZ
p. p. L. Cobas Barrios