

(19) ES (21) (22)	(11) NUMERO <b>286008</b>	(10) Y
	FECHA DE PRESENTACION <b>12 abril 1.985</b>	



ESPAÑA

**MODELO DE UTILIDAD**

7 NOV. 1985

(30) PRIORIDADES:	(31) NUMERO	(32) FECHA	(33) PAIS
-------------------	-------------	------------	-----------

(47) FECHA DE PUBLICIDAD	(51) CLASIFICACION INTERNACIONAL Int. Cl. A47G 23/00 / G09F 23/00
--------------------------	--

(54) TITULO DE LA INVENCIÓN

**HUCHA DE MULTIPLES USOS CON PANEL PUBLICITARIO, ADOSABLE A MOSTRADORES O SIMILARES**

(71) SOLICITANTE (S)

**D. JERONIMO TERRIZA MORO (de nacionalidad española)**

DOMICILIO DEL SOLICITANTE

**04001 - ALMERIA - Trajano, num. 9**

(72) INVENTOR (ES)

**El solicitante**

(73) TITULAR (ES)

**el solicitante**

(74) REPRESENTANTE

**M.A. NARANJO MARCOS (275-5), P<sup>a</sup> de la Habana, 200, 28036-MADRID**

MEMORIA DESCRIPTIVA

La presente invencion, recae sobre una hucha de multiples usos, con panel publicitario, adosable a mostradores o similares, que lleva un panel publicitario en la parte anterior, y en la posterior una pizarra, bloc de notas, calendario etc. para poner preferentemente sobre mostradores o similares de establecimientos públicos.

Esta hucha, generalmente aprovecha el mismo pie, que la asegura al mostrador, para poner diversos objetos cambiables, tales como palilleros, servilletteros, papeleras, ceniceros, etc. según sea el tipo de establecimiento donde vaya destinada, y sirva como mero ejemplo, de si, va a un estanco llevaria esponja para mojar los seños, etc. evitando de esta manera una multitud de objetos que ocuparian más espacio, y al mismo tiempo se dota de una funcionalidad más a la hucha.

Este sistema, es muy útil y efectivo como panel publicitario y hucha debido a que se encuentra a una distancia del consumidor de menos de medio metro y totalmente en su trayectoria visual, por lo que resulta imposible al que no vea la publicidad, o bien de una forma casual, o bien, cuando hace uso del servillettero, cenicero, papelera y similar.

Tambien, puede ir adosado a la hucha con panel publicitario algo, que lo haga más interesante y atractivo, tales como destinar una parte del panel a comunicar el número pre-

25 miado en la O.N.C.E., la quinieía, etc.

Para mayor comprension de este modelo, acompañamos una hoja de dibujos en la que se representa la hucha con panel publicitario de esta invencion y su acoplamiento a diversos portaobjetos.

30 De conformidad con los citados dibujos, la presente invencion recae sobre una hucha predominantemente poliedrica (1) que en su frente presenta un espacio (2) destinado a la publicidad, mientras que en su cara posterior (3) puede llevar, un sin número de objetos útiles para el establecimiento que vaya destinado, tales como una pizarra para hacer apuntes  
35 o cuentas, bloc de notas, calendario, etc., o sea, se le puede agregar cualquier cosa que sea útil, segun el establecimiento que vaya destinado, no siendo ésto limitativo de ninguna manera, incluso pueden llevar máquinas calculadoras, esponjas para mojar sellos, etc. etc. Tambien lleva en su  
40 parte superior (8) una ranura para la introduccion en la hucha de las monedas.

La base va dotada de cualquier medio adherente (4) para su facil acoplamiento, aunque tambien puede ser fijada por medio de tornillos, remaches, etc.

45 Tambien la hucha puede ir adosada a un recipiente en forma redondeada (7) en el cual, existe una publicidad rotativa de tal forma que bien al sacarse el contenido del recipiente (servilletas por ejemplo) se desplaza la publicidad haciendolo girar. Tambien puede llevar para éste fin, una manivela o similar (5) que hace girar la publicidad al mismo tiempo que salen las servilletas, si es en el mismo caso del servillettero anteriormente descrito.

55

El panel publicitario, puede llevar innumerables dispositivos, tanto eléctricos, como mecánicos o manuales, de forma que al caer la moneda, oprimiendo un boton, haga que una forma visual o acustica de las gracias por el donativo.

60

Tambien puede llevar conectado a lo anteriormente descrito otro dispositivo que haga movimiento, como por ejemplo un muñeco que incline la cabeza, etc.

El panel publicitario, puede ser de multitud de formas y maneras, no limitativo, en el que, se pueden citar, como mejo ejemplo, el que sea a traves de diapositivas, video, proyector. etc. etc.

65

Este panel, no solamente puede ir adosado, a un mostrador o similar, sino que tambien puede ir, encima de cajas registradoras, con un pie y que se sostiene directamente en el suelo, en la pared, etc. y asi, como tambien a cualquier objeto, tal como la vitrina (6) que lo lleva adosado encima (3) y con la endidura para la introduccion de monedas (8)

70

En algunos casos, cuando el sitio, lo requiera, el panel publicitario puede ir, sin la hucha incorporada.

75

Finalmente y tras lo descrito, sólo resta señalar que en la presente invencion, cabran cuantas variantes de realizacion como sean posibles, sin que, se altere la esencia de lo descrito, pudiendose fabricar su objeto en toda clase de formas, tamaños y materiales, sin limitacion.

=====

NOTA: Descrito suficientemente lo que antecede, sólo resta señalar, que lo que se declara, propio, nuevo y útil del solicitante, es lo contenido en las siguientes:

80

REIVINDICACIONES

1 - Hucha de multiples usos con panel publicitario, adosable a mostradores o similares, caracterizada por constar de un cuerpo sensiblemente poliedrico en una ranura para introducir los donativos que en su base presenta un medio adherente a un porta-objetos y en su lateral mayor posterior presenta una pizarra.

85

2 - Hucha de multiples usos, caracterizada, según la reivindicacion la, porque la hucha dispone de un lugar frontal, para insertar publicidad, la cual, puede ser móvil girando alrededor de un eje accionado por un medio manual que puede coincidir con la extraccion del material contenido en el porta-objetos.

90

3 - Hucha de multiples usos, según reivindicaciones anteriores, caracterizada, porque la publicidad que puede ser luminosa se interrumpe al introducir el donativo, el cual acciona un agradecimiento acústico visual.

95

4 - Hucha de multiples usos, según reivindicaciones anteriores, caracterizada, porque el conjunto, va dotado de un asa para su transporte.

100

5 - HUCHA DE MULTIPLES USOS CON PANEL PUBLICITARIO, ADO-  
SABLE A MOSTRADORES O SIMILARES.

105

Todo segun queda descrito en la presente memoria, que consta de seis hojas foliadas y mecanografiadas por una sola cara, con un total de ciento seis lineas, y dibujos que se acompañan.

Madrid, 12 abril 1.985

p.e.s.



.....  
.....  
.....  
.....  
.....  
.....

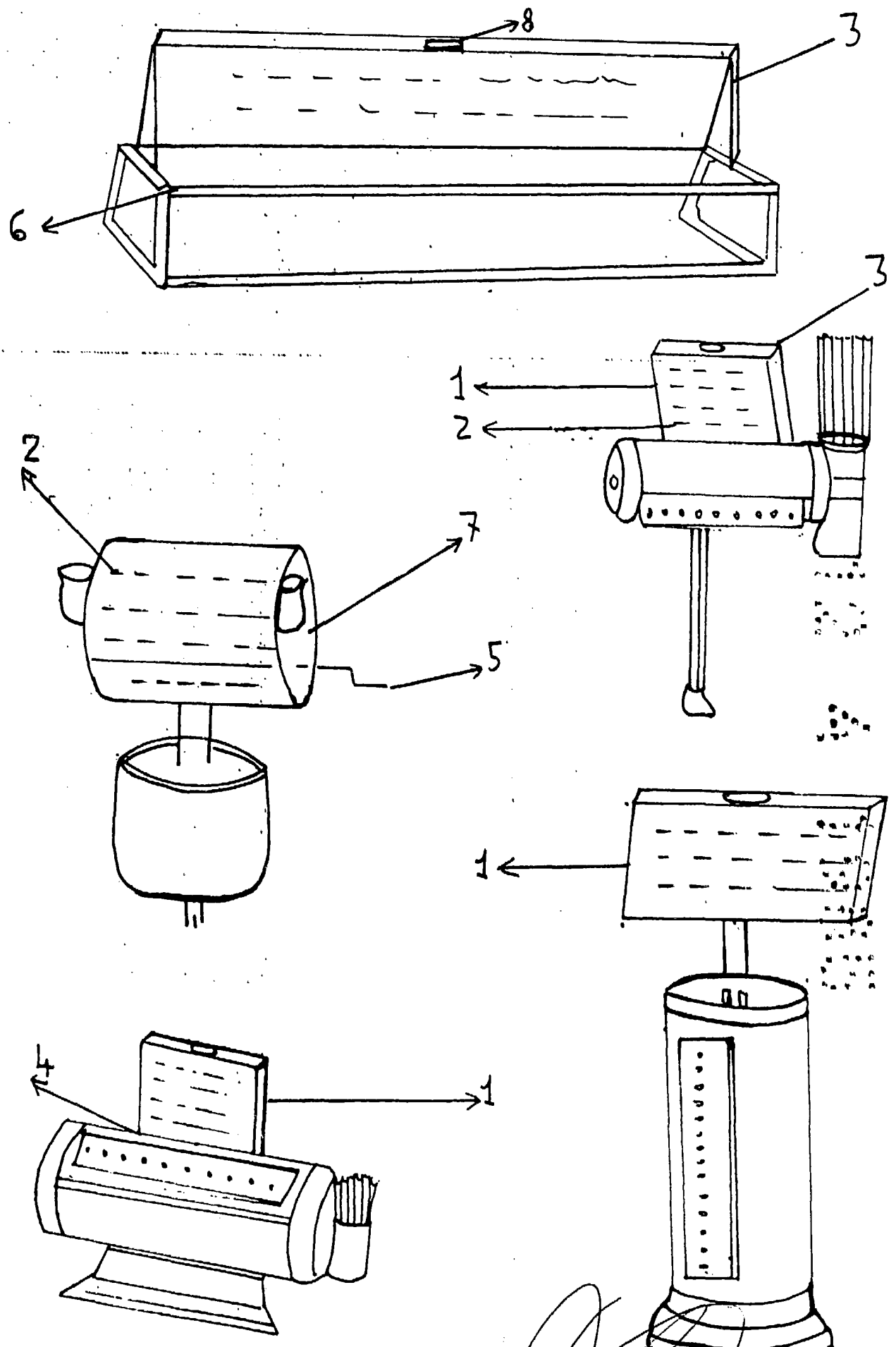

Escala Variable

Madrid 12 de Abril de 1.985

