



285997

285997

PATENTE DE INVENCION

por 20 años

a favor de D. JOAQUÍN BIEL MONSO y D. JORGE JUST MARIMÓN,  
ambos de nacionalidad española, residentes en Barcelona, Font  
Honrada, 23, y Font Honrada, 18, respectivamente. - - - - -  
por: "PERFECCIONAMIENTOS EN LAS ESTRUCTURAS DESMONTABLES  
PARA ESTANTERÍAS Y SIMILARES". - - - - -

MEMORIA DESCRIPTIVA

La presente patente de invención se refiere a unos  
perfeccionamientos en las estructuras demontables para  
estanterías y similares.

5 En la actualidad las estructuras para estanterías,  
en las que se emplean perfiles de ángulo ranurado, presentan  
el inconveniente de que para conseguir la perfecta perpendi-  
cularidad de sus elementos constructivos se precisan unos  
elementos a escuadra.

10 Otro de los inconvenientes reside en el hecho de

15 MAR



285997

que al armar los primeros perfiles de la estructura, los dos elementos a acoplar giran uno sobre el otro hasta que se ha conseguido su completa fijación, mediante el apriete a fondo de las tuercas de los tornillos.

5                   Con los perfeccionamientos objeto de la patente que nos ocupa se han eliminado tales inconvenientes, consiguiéndose además efectuar el montaje de los distintos elementos de la estructura en mucho menor tiempo que el que se precisa para el montaje de una estructura similar  
10 con los sistemas empleados hasta la fecha.

A dicho efecto para constituir las estructuras se utilizan unos perfiles en ángulo, de cualquier clase de material resistente como por ejemplo, hierro, acero, aluminio o plástico endurecido, las aletas de cuyos perfiles  
15 presentan unas perforaciones especiales, para unos tornillos de fijación inamovibles en sentido giratorio, debido a encajar en las perforaciones, una base prismática de que están provistos dichos tornillos.

Para su mejor comprensión, se acompaña a la presente memoria una hoja de dibujos que ilustran a título de  
20 ejemplo no limitativo, una realización de los referidos perfeccionamientos.

En los dibujos:

La figura 1, muestra el sistema de montaje de  
25 los elementos de las estructuras.

La figura 2, representa un elemento en ángulo dotado de perforaciones oblicuas.

La figura 3, constituye un tornillo con base cuadrada especial para la fijación de este tipo de elementos.

30                   La figura 4, muestra la disposición de un aco-



plamiento de dos elementos, por la parte exterior de sus aletas.

Las estructuras objeto de los actuales perfeccionamientos, comprenden unos elementos angulares -1-, que presentan en sus aletas unas perforaciones rectangulares -2- y perforaciones cuadradas -3- que permiten el acoplamiento de unos elementos con otros en forma perpendicular, mediante unos tornillos -4- con tuerca -5-, cuyos tornillos presentan una base prismático-cuadrangular -6- que ajusta en el montaje, con las perforaciones cuadradas o rectangulares de los elementos angulares.

Para el montaje en posición angular de los elementos de estructura, además de los elementos con perforaciones cuadradas y rectangulares se han previsto otros elementos similares que presentan intercaladas con las perforaciones citadas, otras perforaciones en sentido oblicuo que pueden ser asimismo cuadradas o rectangulares, indistintamente.

La invención, dentro de su esencialidad, puede ser llevada a la práctica en otras formas de realización que difieran sólo en detalle de la indicada a título de ejemplo, a las cuales alcanzará igualmente la protección que se recaba. Podrán, pues, construirse las estructuras con los medios y materiales más convenientes, por quedar todo ello comprendido en el espíritu de las reivindicaciones.

N O T A

Se reivindica como objeto de la presente patente de invención:

1.- Perfeccionamientos en las estructuras desmontables para estanterías y similares, caracterizados esencialmente por constituirse las estructuras mediante unos elementos angulares de material resistente, las aletas de cuyos elementos comprenden unas perforaciones especiales

285997



para encajar en ellas tornillos inamovibles en sentido giratorio, lo que se consigue encajando en las perforaciones una base prismática de que van provistos tales tornillos, de manera que gracias a este sistema se consigue la perfecta perpendicularidad de sus elementos constructivos.

2.- Perfeccionamientos en las estructuras desmontables para estanterías y similares, según la anterior reivindicación, caracterizados por el hecho de que las perforaciones que presentan los elementos angulares son de forma cuadrada y rectangular, y porque la base prismática de los tornillos con tuerca a emplear para la fijación de los mismos, es de planta cuadrada.

3.- Perfeccionamientos en las estructuras desmontables para estanterías y similares, según las anteriores reivindicaciones, caracterizados porque los elementos angulares presentan unas perforaciones cuadradas y rectangulares en sentido oblicuo intercaladas con las perforaciones alineadas en sentido longitudinal.

4.- PERFECCIONAMIENTOS EN LAS ESTRUCTURAS DESMONTABLES PARA ESTANTERÍAS Y SIMILARES.

Consta la presente memoria descriptiva de cuatro hojas, mecanografiadas, foliadas, numeradas y escritas por una sola cara, acompañada de una hoja de dibujos.

Barcelona, para Madrid, a 5 de Marzo de 1963.

JOAQUÍN BIEL MONSO

JORGE JUST MARIMÓN

P. A.  
MANUEL DE RAFAEL  
P. P.

28531



Fig. 1

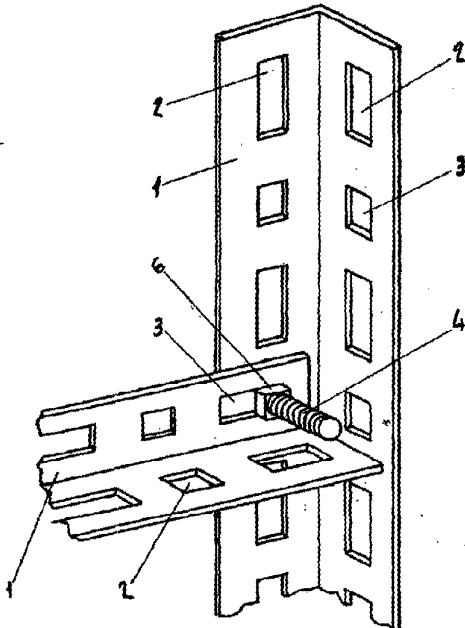

Fig. 2

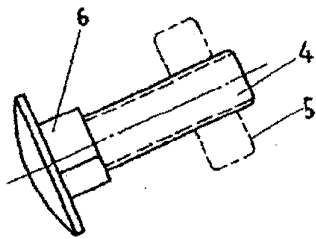
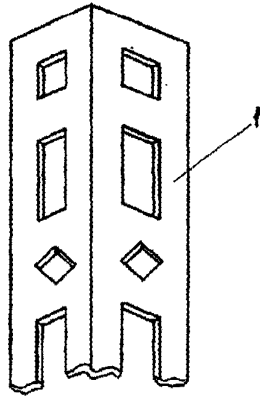

Fig. 3

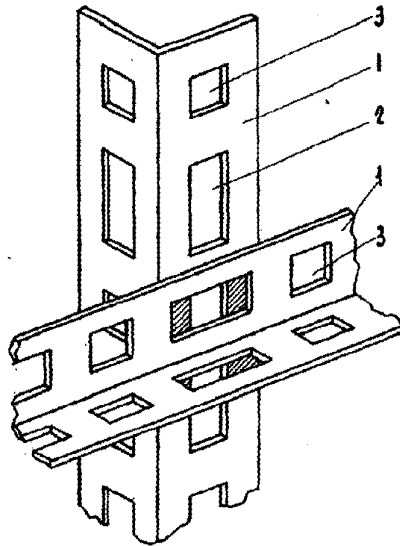

Fig. 4

Barcelona, 5 de Marzo de 1963

P.<sup>a</sup>  
MANUEL DE RAFAEL  
P.P.

Escala variable