

(10) ES (11) (21) (22)	NUMERO 285983	(16) Y
	FECHA DE PRESENTACION 11 ABR. 1985	



ESPAÑA

MODELO DE UTILIDAD

(30) PRIORIDADES:	(32) FECHA	(33) PAIS
(31) NUMERO		

(47) FECHA DE PUBLICIDAD	(51) CLASIFICACION INTERNACIONAL
	F16K 5/04

(54) TITULO DE LA INVENCIÓN
"VALVULA PARA LLAVE DE PASO".

(71) SOLICITANTE (8)
GRIFESA, S.A.

DOMICILIO DEL SOLICITANTE
Ramón Serrano, 29 - 28025 MADRID

(72) INVENTOR (ES)

(73) TITULAR (ES)

(74) REPRESENTANTE
DON MANUEL DE RAFAEL GARCIA

MEMORIA DESCRIPTIVA

Se refiere el modelo a un pistón o válvula para una llave de paso, de las denominadas de seguridad, que abren o cierran a un cuarto de vuelta comunicando un paso coaxial (previsto en la válvula) con una salida radial prevista en el cuerpo de la llave de paso.

Entre los prototipos funcionales de estas llaves de paso como más usuales y conocidas cabe destacar el tipo de llave del Modelo de Utilidad nº 264.451 por "Eje de accionamiento perfeccionado para válvulas de conducción de fluidos" que comprende una válvula o pistón metálico, de configuración fusiforme, axialmente taladrado con salida radial, provisto de sangrias fresadas para un juego de juntas tóricas y requiriendo la incorporación de unos asientos cónicos, sueltos que tienen que ser montados ajustándolos entre la válvula y el paso radial de salida de la llave propiamente dicha.

El objeto que propone el modelo es un perfeccionamiento o realización diferente del Modelo de Utilidad nº 277.141 que concierne a "Una válvula para llaves de paso" basado en la misma composición o estructuración mono-válvular del anterior, pero dentro de un diseño y características distintas, preferentemente, simplificadas.

El modelo que se propone ateniéndose a las particularidades que como tal establece el Artº 171 de la Ley de Propiedad Industrial reúne todos los condicionamientos de originalidad, simplificación, eficacia y economía que pueden ser requeridos en una solicitud de registro de esta naturaleza.

Una de las características del invento preconizado es que comprende un pistón o válvula monopieza que cumple todas las funciones inherentes a dicha válvula, comunicar, cerrar el paso, impedir las fugas y ajustar con carácter garantizado soportando altas y bajas temperaturas y resistiendo perfectamente a corrosiones, oxidaciones, grasas y otros.

Una de las ventajas del modelo es que la fabricación, realización y montaje de dicha válvula, resulta más sencilla que cualesquiera de las conocidas. Elimina todos los accesorios y especialmente las piezas auxiliares de ajuste y, obviamente, resulta mucho más barata de producir.

Una idea más amplia de las características del modelo la realizaremos a continuación al hacer referencia a la lámina de dibujos que a esta memoria se acompaña, en la que de manera un tanto esquemática y tan sólo por vía de ejemplo se representan los detalles preferidos del modelo.

En los dibujos:

La figura 1, es una vista en alzado lateral del elemento monovalvular integrado en una llave de paso.

5 La figura 2, es una vista en sección longitudinal de dicho elemento valvular por la línea II-II de la figura 4.

La figura 3, es una vista en planta en relación con la figura 2.

La figura 4, es una vista en alzado por el extremo interior de dicha pieza en relación con la figura 2.

10 La figura 5, es una vista igual a la figura anterior en relación con la figura 3.

En relación con dichas representaciones se muestra al elemento valvular -1- objeto del modelo, compuesto de un cuerpo monopieza asociado con la espiga -2- para la maneta -6- de la llave de paso -3- que consta de un paso o acometida coaxial -4- y de una boquilla radial de salida -5-.

20 Dicho cuerpo monopieza -1- está compuesto de un núcleo macizo -7- de configuración cilíndrica que esencialmente consta de una ranura longitudinal que divide, por la mitad, dicho cuerpo, parcialmente, en dos mitades simétricas -9- y -10- equivalentes a dos sectores cilíndricos abiertos por su extremo interior -11- u opuesto a la espiga -2-.

25 Es fácil comprobar que dicho cuerpo monovalvular -1- cierra a un cuarto de vuelta. Un giro por ejemplo

en sentido -C- de la maneta -6- marcado en la fig. 1, cerrará el paso entre el paso coaxial -4- y la salida radial -5- haciendo coincidir sobre la boca de ésta última uno de los sectores cilíndricos -9- o -10- del cuerpo -1- y abriéndolo cuando coincida con la ranura -8-, a un lado u otro de ésta, al quedar comunicada por la abertura -11- con el paso coaxial -4-.

El núcleo metálico -7- que integra el cuerpo macizo de la válvula está revestido casi totalmente excepto por el extremo exterior y espiga -2- por una capa -12- de material elástico resistente que hace de punta completa en toda la configuración del cuerpo. Es un reves timiento de goma o material similar apropiado que tiene un grosor conveniente para actuar con el debido coeficiente de elasticidad garantizando el cierre estanco requerido y necesario de la válvula.

Una vez descrita convenientemente la naturaleza del modelo se hace constar a los efectos oportunos que el mismo no queda limitado a los detalles exactos de esta exposición, sino que por el contrario en él se introducirán las modificaciones que se consideren oportunas, siempre que no se alteren las características esenciales del mismo que se reivindican a continuación.



REIVINDICACIONES

1.- Válvula para llave de paso, del tipo de pistón aplicable a las llaves de paso coaxiales con boca radial de salida que abren o cierran al cuarto de vuelta caracterizado porque dicha válvula es un cuerpo monopieza compuesto de un cuerpo cilíndrico mixto, integrado de un núcleo metálico que comprende la espiga para la maneta de la llave y un revestimiento, con cierto grosor, de material elástico resistente (goma, caucho, latex u otro), fundido con el cuerpo en toda su extensión excepto en el extremo relativo a dicha espiga y éste propiamente dicho.

2.- Válvula para llave de paso, que comprende un cuerpo general cilíndrico según la reivindicación anterior, caracterizado porque consta de una ranura diametral de lado a lado, practicada longitudinalmente pero no en su totalidad, originada o mecanizada desde el extremo interno del pistón opuesto a la espiga y delimitando dos sectores cilíndricos, según las generatrices del cuerpo cilíndrico, como zonas ciegas a 180º para realizar el cierre en dos posiciones, a un cuarto de vuelta de la maneta.

3.- "VALVULA PARA LLAVE DE PASO".

Todo conforme queda descrito en la presente memoria que consta de seis hojas mecanografiadas por una s3la cara, foliadas y dibujos que se acompa~~ñan~~an.

Madrid,

11 ABR. 1985

GRIFESA, S.A.

p.a.

MANUEL DE RAFAEL
P. P. ~~Director~~

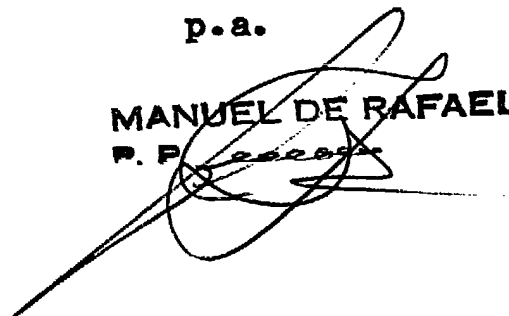

.....
.....
.....
.....
.....
.....
.....

Fig.-1

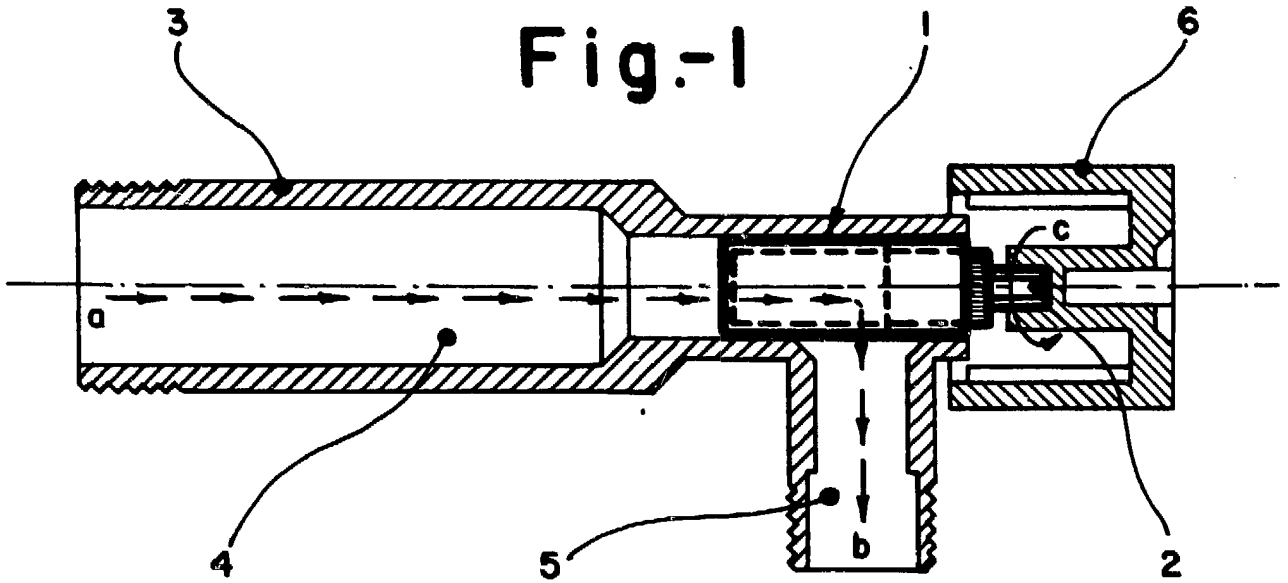

Fig.-4

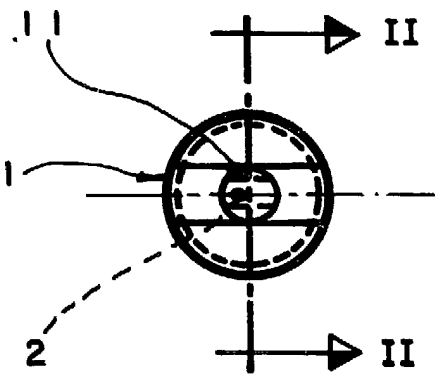

Fig.-2

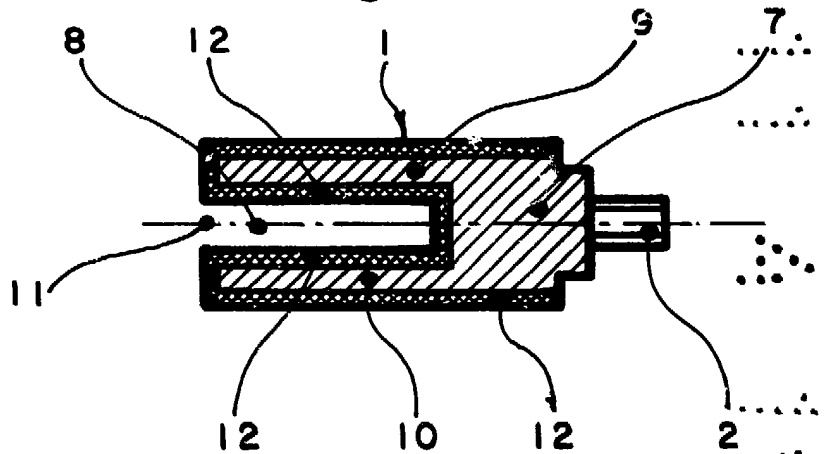

Fig.-5

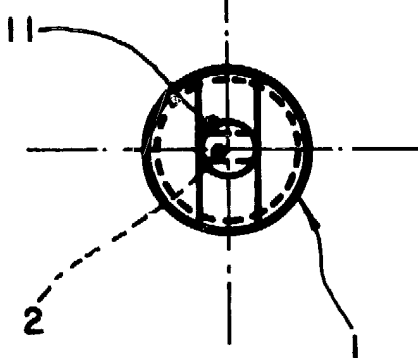
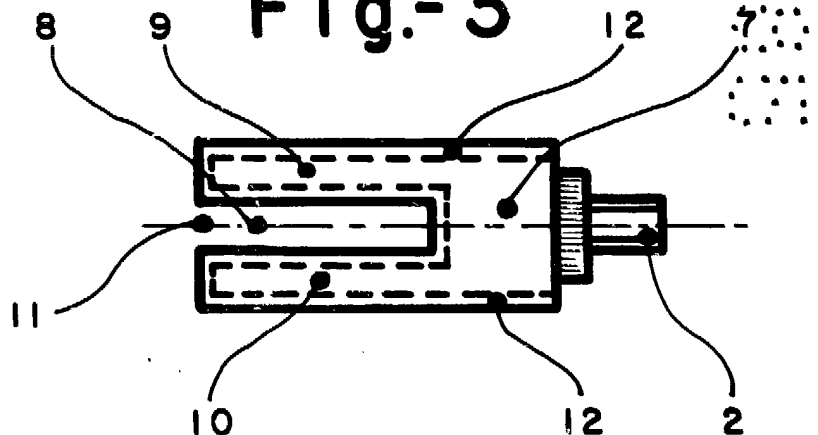

Fig.-3



Escala variable

MADRID 11 ABR. 1985
 MANUEL DE RAFAEL