

10 ES 11 21 22	NUMERO 285945	10 Y
	FECHA DE PRESENTACION 22 MAR. 1985	



ESPAÑA

MODELO DE UTILIDAD

30 PRIORIDADES: 31 NUMERO	32 FECHA	33 PAIS
------------------------------	----------	---------

47 FECHA DE PUBLICIDAD	81 CLASIFICACION INTERNACIONAL Int. Cl. ⁴ <u>F16B 12/02</u>
------------------------	---

54 TITULO DE LA INVENCION "DISPOSITIVO SUSTENTADOR DE ESTANTERIAS"

71 SOLICITANTE (ES) D ^a Elvira González Pont
--

DOMICILIO DEL SOLICITANTE BARBERA DEL VALLES (Barcleona) - Garraf, 5

72 INVENTOR (ES)

73 TITULAR (ES)

74 REPRESENTANTE D. Luis Durán Cuevas
--

MEMORIA DESCRIPTIVA

El presente Modelo de Utilidad se refiere a un dispositivo sustentador de estanterías, del tipo de las que se montan mediante largueros verticales a los que se fijan los diferentes estantes a la altura deseada, caracterizado porque facilita la fijación de los citados estantes de una manera muy simple, a la par que confiere una gran rigidez a dicha unión.

Son muy utilizadas en los últimos tiempos para diversas aplicaciones las estanterías conformadas a partir de largueros y estantes, que se distribuyen de acuerdo con las necesidades del utilizador, pudiendo citarse entre ellas su aplicación como librería, mueble de comedor, soporte para almacenamiento de diversos artículos, etc.

Los dispositivos de fijación de los estantes a los largueros conocidos en la actualidad, tienen en general el problema de que su acoplamiento requiere una cierta complicación, lo que dificulta el montaje general de la estantería que habitualmente es realizado por el propio usuario.

El dispositivo sustentador de estanterías objeto de la presente memoria viene a realizar la indicada función de una manera muy simple, por cuanto consiste simplemente en la introducción, en el interior de un amplio entrante que presenta el larguero vertical en su cara anterior, de una pieza de forma complementaria, provista en su cara anterior de una prolongación horizontal cilíndrica, pieza que queda fijada en posición, mediante un tornillo Allen, que al apretarlo en su fondo la estampa contra la parte delan-

tera del perfil, dejándola perfectamente bloqueada y permitiéndole a continuación la colocación de la estantería, la cual es portadora de un entrante de sección rectangular, en el que se introduce la prolongación cilíndrica del citado mecanismo, el cual retendrá la estantería, con simplemente una ligera posibilidad de movimiento lateral que facilitará la colocación de otro elemento de similares características en un larguero situado paralelamente y que, gracias a los dos, se asegurará la perfecta estabilidad del estante.

Para facilitar la explicación se acompaña a la presente memoria una hoja de dibujos en la que se ha representado, a título de ejemplo ilustrativo y no limitativo, un caso de realización de un dispositivo sustentador de estanterías, según los principios de las reivindicaciones.

En los dibujos:

La figura 1 presenta una vista en perspectiva del dispositivo sustentador de estanterías reivindicado, en la que se representan los distintos elementos que lo componen, antes de su colocación y una vez situado el estante.

En cuanto a la figura 2, es de ver en la misma una sección de perfil, en la que se muestra el sistema de fijación del estante.

Tal y como es posible deducir de la indicada hoja de dibujos, el dispositivo sustentador de estanterías reivindicado se constituye mediante un larguero vertical -1-, cuya forma general es de sección en media caña y lon-

gitud indeterminada, que presenta su parte interior hueca
-2- según una sección concéntrica con la externa, la cual
emerge al exterior a través de un entrante -3-, centrado,
y con sus laterales -4- ligeramente ensanchados, aparecien
5. do en el fondo del larguero unos orificios -5- en los que
se introduce un tornillo -6- para su fijación a la pared.

El elemento sustentador de estanterías propia-
mente dicho, se halla constituido por una pieza -7-, cuya
forma general es de tendencia paralelepípedica rectangular
10. plana, con sus laterales menores ampliamente redondeados,
de cuya cara anterior, emerge un saliente -11- cilíndrico
de gran longitud respecto a su anchura y presentando en su
parte baja un orificio roscado -8-, presentando el estan-
te a fijar -9- unos entrantes -10- de sección rectangular,
15. con sus laterales redondeados, situados paralelos a su an-
chura.

La figura 1 de la hoja de dibujos nos muestra la
forma en que quedan fijados los estantes, mediante la in-
troducción del elemento - 7- en el interior del hueco -2-
20. que presenta el montante -1-, hasta ubicarlo a la altura de
seada, en cuyo momento se introduce un tornillo allen -12-
en el interior del orificio -8-, roscándolo, hasta que ha-
ga tope contra la pared del fondo, gracias a lo cual el ci-
tado elemento -7- tenderá a apoyarse contra la parte delan-
25. tera, sin resbalar hacia abajo.

Una vez colocados dos montantes en situación pa-
ralela, a la distancia adecuada y ubicados en ellos los
elementos de sustentación, se procede a colocar un estan-

te, para lo cual la prolongación -11- que presenta el elemento 7, se colóca en el interior del orificio ciego -10- que presenta dicho estante, introduciéndolo hasta que el estante haga tope contra el montante -1-, en cuyo momento queda perfectamente montado y retenido, dispuesto para que se coloquen sobre el mismo los objetos que se desee.

5. Todo cuanto no afecte, altere, cambie o modifique la esencia del dispositivo descrito, será variable a los efectos del actual Modelo.



N O T A .

Se reivindica a los efectos del presente Modelo de Utilidad:

5. 1.- Dispositivo sustentador de estanterías, caracterizado por hallarse constituido por un montante vertical de longitud indeterminada y sección en media caña, provisto en su parte interior de un amplio hueco de sección concéntrica a la del larguero, el cual emerge al exterior por una entalla vertical longitudinal, cuyos bordes se hallan ligeramente afacetados hacia afuera, procediéndose a
10. colocar en el interior del hueco un elemento de forma paralelepípedica rectangular vertical plana, con sus laterales menores verticales ampliamente redondeados, de cuya cara delantera emerge un saliente perpendicular cilíndrico de
15. gran longitud respecto a su anchura y presentando el citado elemento además un orificio roscado, en cuyo interior se introduce un tornillo allen, para facilitar su retención a la altura deseada, facilitándose la colocación del estante por presentar éste un orificio ciego, paralelo a su anchura,
20. de sección rectangular horizontal con sus aristas laterales ampliamente redondeadas.

Sean cuales fueren las circunstancias que concurren en la esencialidad del Modelo de Utilidad definido en la anterior reivindicación, cuyo objeto es:

25. 2.- "DISPOSITIVO SUSTENTADOR DE ESTANTERIAS".

Consta la presente memoria de siete hojas foliadas, mecanografiadas por una sola cara y de los dibujos unidos

a la misma.

Barcelona, **22 MAR. 1985**

P.A. de D^a Elvira González Pont,

LUIS DURAN CUEVAS

p. p.

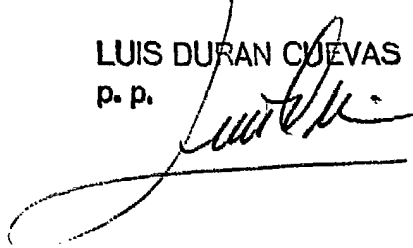
A handwritten signature in black ink, appearing to read 'Luis Duran Cuevas', written over a horizontal line.

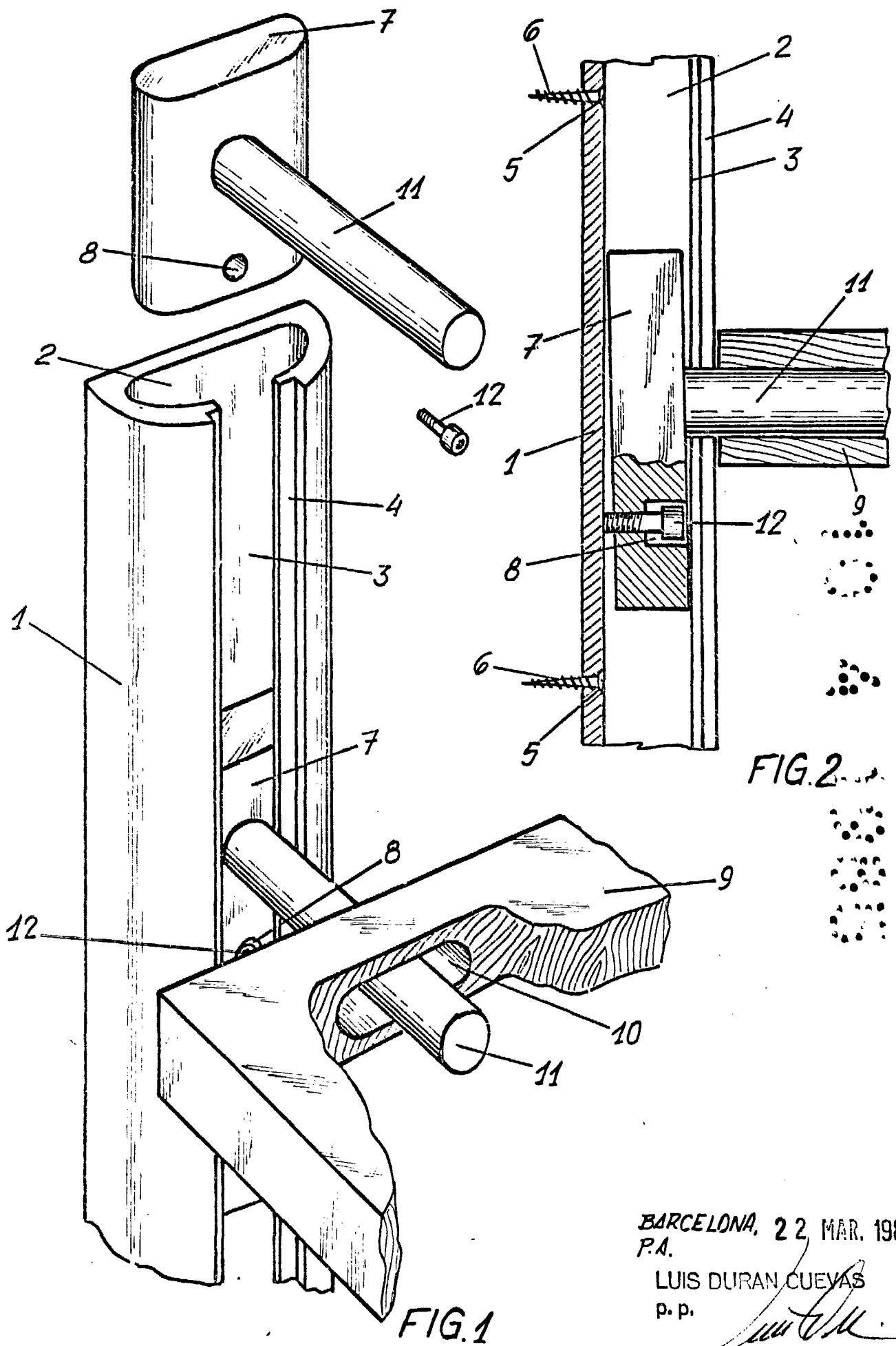

FIG. 2

FIG. 1

BARCELONA, 22 MAR. 1985
P.A.

LUIS DURAN CUEVAS
p. p.