



ESPAÑA

(18) ES (11) 21 (22)	NUMERO 285893	(10) Y
	FECHA DE PRESENTACION 8 OCT. 1985	

MODELO DE UTILIDAD

1 OCT. 1985

(30) PRIORIDADES:	(31) NUMERO	(32) FECHA	(33) PAIS
-------------------	-------------	------------	-----------

(47) FECHA DE PUBLICIDAD	(57) CLASIFICACION INTERNACIONAL Int. Cl. A43B 3/16
--------------------------	---

(54) TITULO DE LA INVENCION

"CHANCLETA PERFECCIONADA"

(71) SOLICITANTE (S)

D. NORBERT FRANCIS QUILES

DOMICILIO DEL SOLICITANTE

C/ Calvet, 66 ático 2ª 08021 BARCELONA

(72) INVENTOR (ES)

(73) TITULAR (ES)

D. NORBERT FRANCIS QUILES

(74) REPRESENTANTE

D. JAIME ISERN CUYAS, Agente Oficial de la Propiedad Industrial.

MEMORIA DESCRIPTIVA

El presente modelo de utilidad se refiere a una chancleta perfeccionada.

5 En la invención se ha ideado una chancleta que presenta unas peculiaridades que la hacen ventajosamente práctica con respecto a las realizaciones actualmente conocidas en el mercado y destinadas para usos análogos, aportando las precisas condiciones que proporcionan además una notable reducción de costes.

10 En efecto, la chancleta que se preconiza, es sumamente liviana, presentando unas condiciones tales que la hacen fácilmente lavable, cómoda y flexible.

Asimismo, los componentes vistos de la misma, están constituidos por tejidos susceptibles de presentar ~~colores~~ diversos tendentes a mejorar su estética.

15 En líneas generales, la chancleta objeto de la presente invención comprende dos piezas conformadas que constituyen el piso y el corte.

20 Cada una de dichas piezas está integrada por dos piezas laminares iguales en cada caso, de un material textil, entre las cuales se incluye como mínimo una porción o capa de un material esponjoso.

25 Los componentes respectivos del piso y corte, pueden ser asociados periféricamente con auxilio de una cinta que garantiza la orilla de las piezas, constituyendo en el caso del piso, el cerquillo propiamente dicho. Este cerquillo establece a su vez la unión de los componentes del corte en la orilla relativa a las zonas de la planta y de la puntera de la parte del piso.

Hay que destacar, que la capa esponjosa podría, igual-

mente encontrarse incorporada en el dorso de cada una de las porciones laminares de material textil, enfrentándose las caras de las capas esponjosas en la asociación de las indicadas porciones laminares de material textil.

5 La solidarización periférica de las referidas piezas se efectúa a través de procesos convencionales de cosido, soldadura, pegado, etc, bién de modo unitario o combinados.

Con el fin de facilitar la explicación, se acompaña a la presente memoria descriptiva de una lámina de dibujos en la que se ha representado un caso de realización que se cita a título de ejemplo.

En los dibujos:

La figura 1, es una vista en planta de la chancleta.

15 La figura 2, corresponde a una sección longitudinal de la chancleta vista por II-II.

La figura 3, es una perspectiva de la chancleta.

Haciendo referencia a las figuras se aprecia en su realización una chancleta constituida por un piso -1- y un corte -2-, formando este último la puntera -3- y el empeine -4-.

20 El piso -1-, se compone de dos piezas laminares -5- y -6-, superior e inferior, iguales entre sí y obtenidas a partir de un tejido de contorno debidamente perfilado, entre las que se encuentra situada una capa -7- de material blando esponjoso de naturaleza sintética.

25 El corte -2-, se constituye también a partir de dos piezas laminares de tejido -8- y -9-, superior e inferior, con una capa -10- interpuesta, de material blando esponjoso.

En la orilla de la planta de la chancleta, las piezas

textiles -5- -6-, -8- y -9- quedan retenidas por sus bordes por medio de una cinta -11- que se une al conjunto a través de costuras -12- o similares.

5 El aludido corte -2-, presenta en su borde libre posterior, otra cinta -13- que sujeta con costuras -14- los tejidos -8- y -9- que lo componen. La orilla inferior de este corte -2-, queda retenido por la cinta -11- del piso -1-.

10 Las antedichas cintas -11- y -13-, son de material textil, aunque podrán realizar igual función tratándose de otros materiales de similares características.

Las capas -7- y -10-, pueden consistir en sendas piezas independientes con respecto a las respectivas piezas de tejido que las envuelven, o bien tratarse de capas fijas a la superficie interior de las mencionadas piezas de tejido.

15 El modelo, dentro de su esencialidad, puede ser llevado a la práctica en otras formas de realización que difieran en detalle de la indicada a título de ejemplo en la descripción, y a las cuales alcanzará igualmente la protección que se recaba. Podrá, pues, construirse en cualquier forma y tamaño, con los
20 materiales y medios más adecuados por quedar todo ello comprendido en el espíritu de las siguientes reivindicaciones,

REIVINDICACIONES

Descrito el objeto del presente invento, se declaran como no divulgadas ni practicadas en España, las siguientes reivindicaciones.

5 1.- Chancleta perfeccionada, caracterizada esencialmente porque la parte integrante del piso está constituida a partir de dos piezas laminares iguales de material textil, entre las que se incluye como mínimo, una tercera pieza obtenida a partir de una capa de conformación semejante a la de las piezas an-
10 tedichas, cuya capa es de un material blando esponjoso; porque las tres piezas citadas se encuentran asociadas formando un todo, con o sin auxilio de una cinta que reúne y cubre sus orillas, operando a manera de cerquillo; porque la parte integrante del corte de la chancleta presenta una organización similar a la del piso,
15 a base de las correspondientes piezas laminares textiles y la capa intermedia de material esponjoso; y porque en las orillas de las zonas de la planta y de la puntera del piso, la cinta componente del cerquillo, efectúa simultáneamente la unión con las orillas correspondientes de la parte del corte.

20 2.- Chancleta, según la anterior reivindicación, caracterizada esencialmente porque la capa de material esponjoso puede encontrarse vinculada a la superficie interior de cada una de las láminas componentes del piso y corte.

3.- Chancleta perfeccionada.

25 Según se describe y reivindica en la presente memoria descriptiva que consta de 6 hojas foliadas y escritas a máquina por una sola cara.

Madrid, a 8 Abr. 1985

p.a.

JAIME ISERN

P. D.

Firmado: M.ª LUISA ISERN GUYAS

nrg

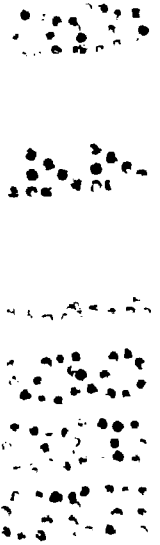

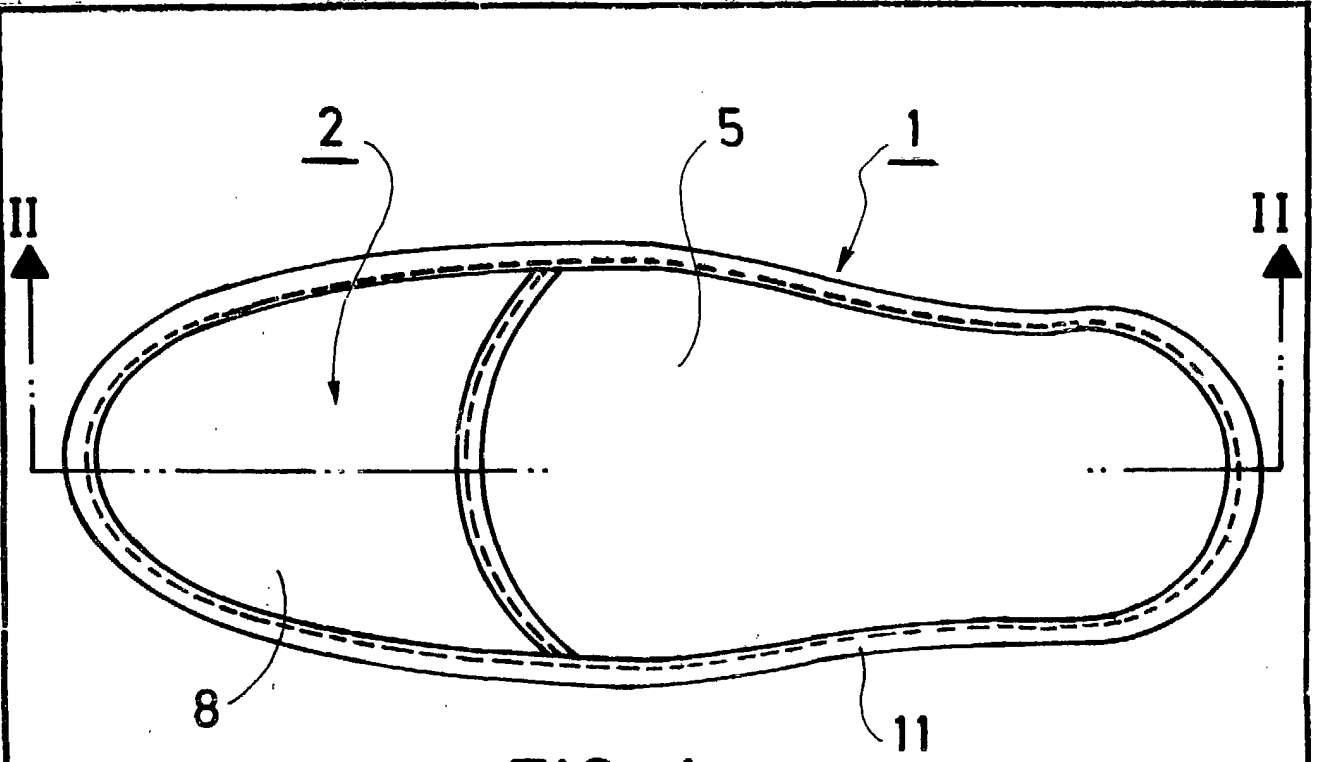

FIG. 1

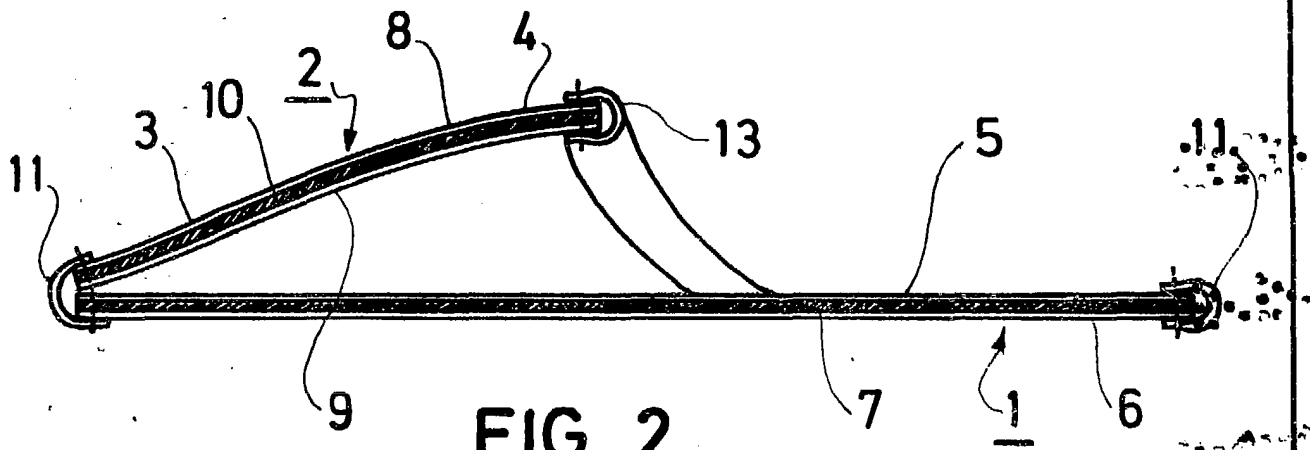

FIG. 2

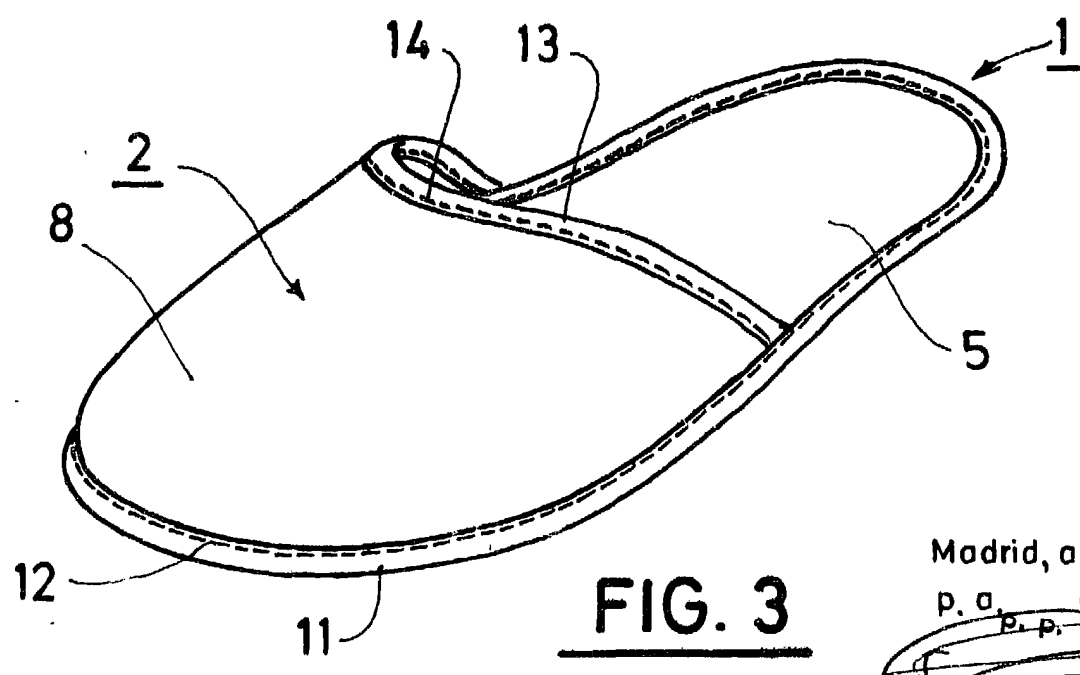

FIG. 3

Madrid, a 8 FEB 1955
 p. a. JAIME ISERN
 p. p.
 Firmado: M. LUISA ISERN CUYAS