

(19) ES (11) (21) (22)	NUMERO 285686	(10) Y
	FECHA DE PRESENTACION 28 MAR. 1985	



ESPAÑA

MODELO DE UTILIDAD

16 OCT. 1985

(30) PRIORIDADES:	(31) NUMERO	(32) FECHA	(33) PAIS
-------------------	-------------	------------	-----------

(4) FECHA DE PUBLICIDAD	(6) CLASIFICACION INTERNACIONAL E01H 1/12
-------------------------	--

(54) TITULO DE LA INVENCIÓN	
BASTON RECOGEDOR DE RESIDUOS DE ORIGEN ANIMAL, VEGETAL Y MINERAL.	

(71) SOLICITANTE (ES)	GARCIA BERNARDO, ERNESTO BERNARDO BERRIDE LOPEZ, JESUS
-----------------------	---

DOMICILIO DEL SOLICITANTE	Gran Vía num. 57 piso 1ª letra B VIGO (Pontevedra)
---------------------------	--

(72) INVENTOR (ES)	GARCIA BERNARDO, ERNESTO BERNARDO BERRIDE LOPEZ, JESUS
--------------------	---

(73) TITULAR (ES)	
-------------------	--

(74) REPRESENTANTE	
--------------------	--

MEMORIA DESCRIPTIVA

- 1ª Enunciado: Bastón recogedor de residuos de origen animal, vegetal y mineral.
- 2ª Finalidad: Hacer cómoda y fácil la recogida de aquellos elementos que por su aspecto y estado en que se encuentran son rechazables a primera vista, pero que es necesaria su retirada de lugares y vías públicas, sobre todo por motivos higiénicos.
- 3ª Dibujos: El que se adjunta muestra el recogedor en 4 vistas representando un alzado de frente y otro de perfil, así como una vista en planta y un detalle de la pala.
- 4ª Descripción: Se compone esencialmente de los siguientes elementos:
- 10 1. Pulsador, 2. Mango con espacio para alojamiento del pulsador, resorte y varilla, 3. Resorte o muelle, 4. Varilla o bástago con leva, 5. Tubo, 6. Leva, 7. Palas, 8. Orejetas.
- 5ª Funcionamiento: El descrito en la reivindicación 3.
- 6ª Ventajas: 1a. Se evita el contacto con el objeto desagradable. 2a. Se puede transportar cómodamente el objeto recogido hasta el lugar del vertido. 3a. La operación se puede realizar en posición normal y sin esfuerzo aparente. 4a. La limpieza, en caso de quedar residuos, se realiza cómodamente con sólo colocar las palas bajo un chorro de agua.

Esta Memoria consta de un sólo hoja, siendo también una la de las reivindicaciones, no así los dibujos que constan de 2 hojas.

Vigo,

28 MAR. 1985

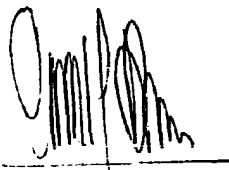

REIVINDICACIONES

1. Bastón recogedor de residuos de origen animal, vegetal y mineral caracterizado esencialmente por estar construído en forma de bastón cuya parte inferior está formada por una pala recogedora.

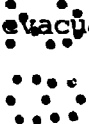
2. Bastón recogedor de residuos de origen animal, vegetal y mineral según reivin-
5 dicación1, formado por un tubo (5) en cuyo interior desliza una varilla (4) ac-
cionada desde la empuñadura (2) mediante un pulsador (1) y un resorte (3). Es-
te conjunto mueve una especie de leva (6) en la parte inferior de la cual hace
girar las orejetas (8) solidarias a las palas (7), consiguiendo de esta forma
una apertura y cierre perfectos, necesarios para recogida y posterior ~~evacua--~~
10 ción de aquellos elementos que nos interese retirar. 

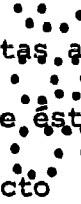
3. Bastón recogedor de residuos de origen animal, vegetal y mineral según reivin-
dicaciones 1.2, cuyo funcionamiento se consigue sujetándolo al igual que un --
bastón, y al quedar el pulsador bajo la palma de la mano, con una sencilla con-
15 tracción de ésta, se acciona el pulsador, consiguiendo abrir las palas por me-
dio de un conjunto que hace mover la leva; aproximando las palas abiertas al -
objeto que se quiere recoger, se deja de oprimir el pulsador con lo que éstas
se cierran de forma inmediata alojando al objeto, dado el cierre perfecto que
poseen las palas. 

4. Bastón recogedor de residuos de origen animal, vegetal y mineral.

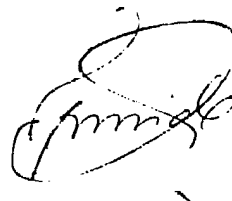



FIGURA 1

SECCION B-B

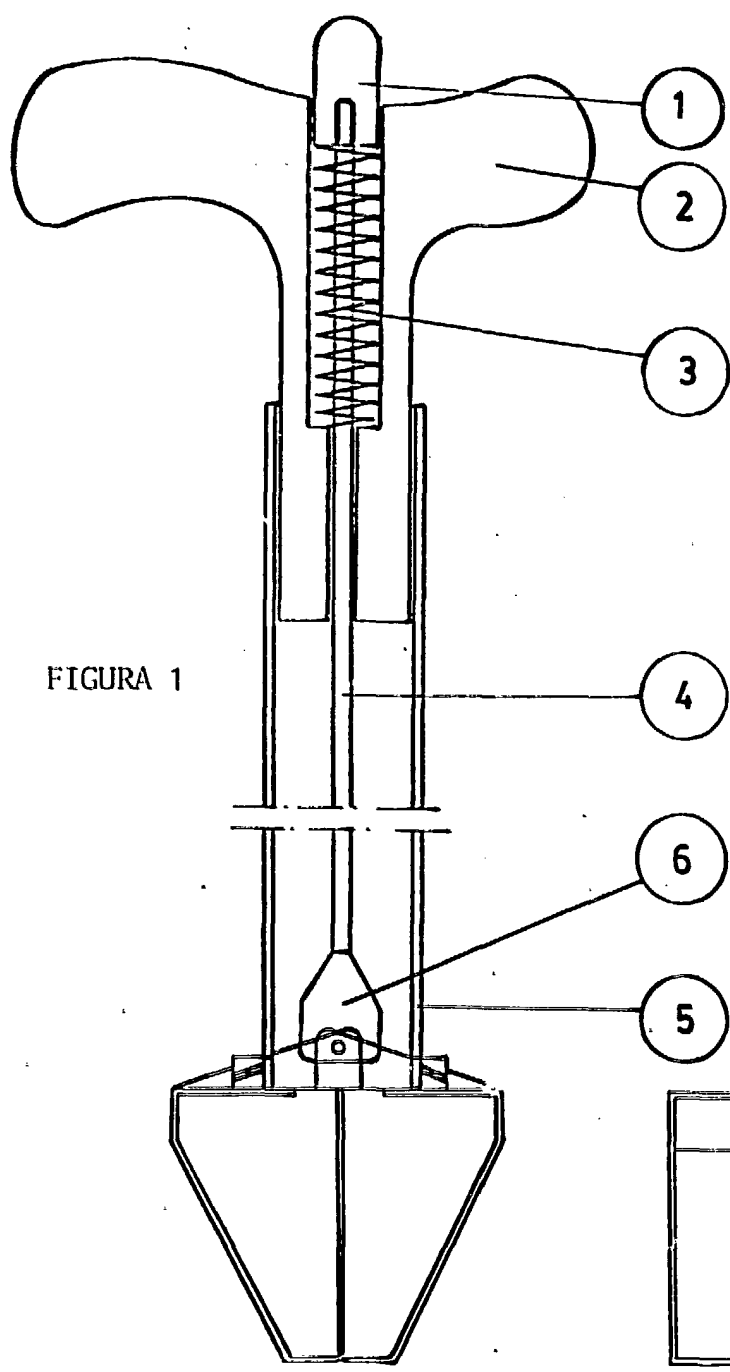

FIGURA 2

SECCION A-A

FIGURA 3

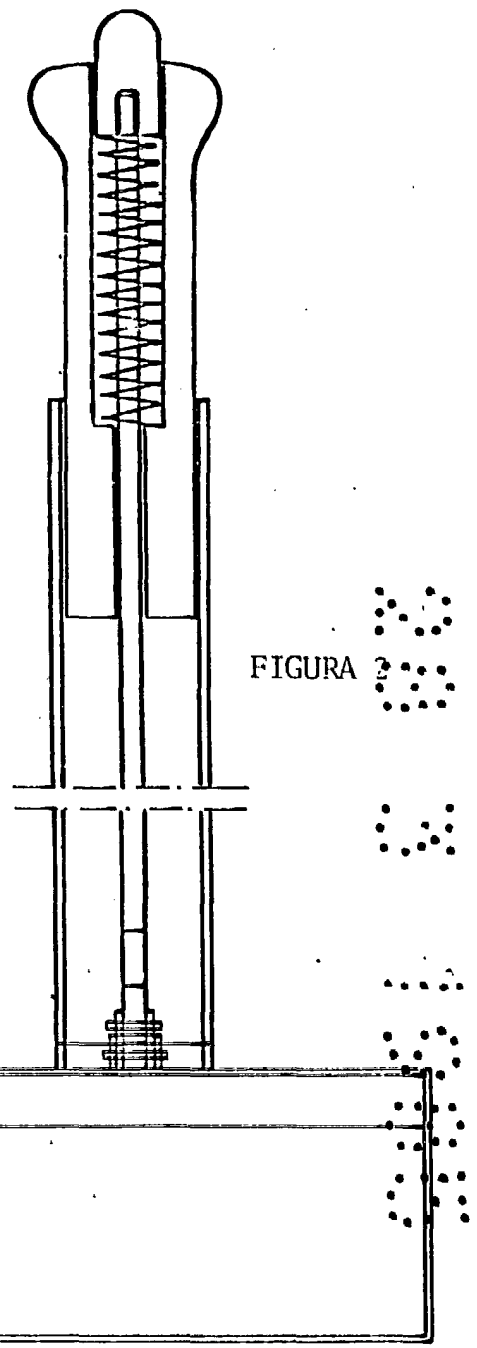
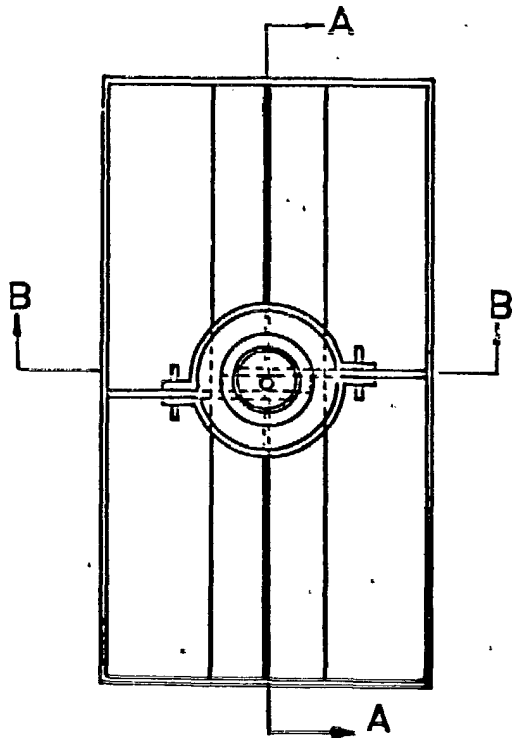

FIGURA 4

