

10 ES 11 21 22	NUMERO 285662	10 Y
	FECHA DE PRESENTACION 27 MAR. 1985	



ESPAÑA

MODELO DE UTILIDAD

1 OCT. 1985

30 PRIORIDADES: 31 NUMERO P 34 40 976.9	32 FECHA 9-11-1984	33 PAIS República Federal Alemana
---	-----------------------	---

47 FECHA DE PUBLICIDAD	51 CLASIFICACION INTERNACIONAL B60J 3/02
------------------------	---

54 TITULO DE LA INVENCIÓN VISERA PARASOL PARA VEHICULOS.	
---	--

71 SOLICITANTE (S) Gebr. HAPPICH GmbH.	
---	--

DOMICILIO DEL SOLICITANTE D-5600 Wuppertal, República Federal Alemana	
--	--

72 INVENTOR (ES)	
------------------	--

73 TITULAR (ES)	
-----------------	--

74 REPRESENTANTE D. JOSE MIGUEL GOMEZ-ACEBO Y POMBO	
--	--

La invención se refiere a una visera parasol para vehículos, del tipo que comprenden un cuerpo de visera parasol en forma de placa de contorno aproximadamente rectangular, que presenta en la zona de una esquina una carcasa de cojinete incluida, configurada como pieza moldeada por inyección de material sintético, la cual tiene un taladro de cojinete para alojar a una zona extrema de un eje de la visera parasol y lleva un resorte de lámina en forma de U que aprieta radialmente a la zona extrema del eje de la visera parasol, cuyos brazos están dispuestos en escotes de la pared del taladro de cojinete.

Los cuerpos de visera parasol tradicionales, presentan por lo general una inclusión de refuerzo consistente en un marco de alambre, que está unida en la zona de una esquina con una carcasa de cojinete que sirve para alojar a un eje de la visera parasol y lleva un resorte de retención que actúa sobre el eje de la visera parasol. Las carcasas de cojinete se fabrican como cojinetes de chapa remachados con el marco de alambre, ó también como cuerpos de material sintético que se sujetan a modo de clip sobre el marco de alambre ó, como es también conocido, se inyectan directamente sobre el marco de alambre. En los cuerpos de visera parasol de tipo tradicional, la unidad compuesta por el marco de alambre y los cuerpos de cojinete está incrustada en un material de acolchado dotado exteriormente de una lámina de revestimiento. Se utiliza como material de acolchado espuma cortada ó espuma moldeada. Se entienden por acolchados de espuma cortada los recortes de bandas de espuma de material sintético que se ponen a ambos lados de la inclusión de refuerzo con la carcasa de cojinete y se sujetan por medio de la lámina de revestimiento que por lo general se suelda a todo lo largo del borde. Se habla de cuerpos de visera

de espuma moldeada, cuando el inserto de refuerzo junto con la carcasa de cojinete, se mete en un molde de espumar y se espuma con material sintético, revistiéndose por lo general asimismo con una lámina de revestimiento la pieza de espuma formada de este modo.

Pero cuando se fabrican cuerpos de visera parasoles que constan esencialmente de espuma moldeada, se producen grandes problemas en la zona de la carcasa de cojinete, porque a consecuencia de la presión de la espuma es difícil mantener exenta de espuma la carcasa de cojinete, ó lo que es lo mismo el taladro de cojinete, cuanto más que las carcasas de cojinete de construcción tradicional presentan en la zona de alojamiento del resorte fiador aberturas pasantes para que pasen los brazos del mismo. La obturación efectuada hasta ahora de los lugares de penetración de espuma posibles mediante cinta adhesiva ó similares, no representa una solución satisfactoria, porque es costosa en tiempo y trabajo y en última instancia tampoco es especialmente fiable.

La presente invención tiene ahora por objeto mejorar una visera parasol del tipo descrito detalladamente al principio, en lo que se refiere a la carcasa de cojinete, y estructurar la carcasa de cojinete de tal manera que se impida que durante el espumado del cuerpo de la visera parasol penetre material espumoso al interior de la carcasa de cojinete, pretendiéndose además indicar una solución especialmente económica.

Para la solución de esta tarea se prevé según la invención, que el resorte de lámina esté dispuesto en el interior de una abertura de enchufe configurada en la carcasa de cojinete y capsulada por medio de un elemento de cierre.

A consecuencia de esta medida según la invención se consigue capsular herméticamente el resorte de lámina y

todo el interior de la carcasa de cojinete, hasta el lado anterior del taladro de cojinete, que de todos modos se puede cerrar sin problemas. Los costes que se producen debido a la fabricación y montaje del elemento de cierre son tan bajos, cuanto más  
 5 que se trata en este caso preferentemente de una pieza moldeada por inyección de material sintético, que se presta, como han revelado los cálculos realizados al efecto, para utilizar la carcasa de cojinete configurada según la invención como parte standard también para viseras parasol con cuerpo de visera constituido por espuma cortada.  
 10

Una estructuración ventajosa de la invención consiste en que la carcasa de cojinete presenta en un extremo una abertura de enchufe para el resorte insertado en ella, dirigida coaxialmente con respecto al taladro de cojinete y accesible  
 15 solamente por su extremo frontal, y una caperuza que hace de elemento de cierre que cierra herméticamente el taladro de cojinete así como la abertura de enchufe.

Según otra estructuración ventajosa de la invención, se ha previsto que la caperuza esté configurada en forma de cubeta y presente en su pared un resalte circular que engrana  
 20 en una ranura circular de la carcasa de cojinete. De este modo la fijación de la caperuza en la carcasa de cojinete se realiza por medio de una sencilla unión tipo clip.

Un perfeccionamiento de la invención puede consistir en que el extremo de la carcasa de cojinete del lado de la caperuza presente en la periferia un cuello sobresaliente coaxial, en el que está dispuesta interiormente la ranura que  
 25 sirve para que se encastre el resalte previsto exteriormente en la caperuza. Se puede prever además, que entre el fondo de la caperuza y el extremo frontal de la carcasa de cojinete quede  
 30

un espacio libre en el que penetra la zona extrema del eje de la visera parasol, dotada de una ranura anular, así como un brazo elástico configurado enterizamente, del mismo material, con la carcasa de cojinete, que presenta en su extremo libre un apéndice de retención enclavado en la ranura anular de la visera. De este modo la carcasa de cojinete sirve no solo para sujetar el resorte de lámina y para alojar en forma móvil al giro el eje de la visera parasol, sino que además sirve también para asegurar el eje de la visera contra desplazamiento axial. Alternativamente el brazo elástico con un apéndice de retención puede también estar configurado enterizamente, del mismo material, con la caperuza.

Una estructuración especialmente ventajosa de la invención consiste en que la caperuza lleva un elemento de contacto eléctrico que actúa sobre el extremo libre del eje de la visera parasol y el cual está unido con un extremo de un conductor eléctrico cuyo otro extremo va a una fuente luminosa dispuesta en el cuerpo de la visera parasol. En este caso el elemento de contacto consta de una tira de chapa que sienta con una zona extrema acodada en una abertura de enchufe de la caperuza y hace contacto con una lengüeta elástica en el extremo frontal del eje de la visera parasol. De este modo se puede realizar de forma especialmente sencilla una parte del cableado eléctrico, en las viseras parasol provistas de una fuente luminosa.

La invención se puede realizar ventajosamente también porque la abertura de enchufe y el taladro de cojinete se han configurado en la carcasa de cojinete de manera que se cruzan entre sí. En este caso el elemento de cierre está configurado preferentemente como tapón y además está unido con el resorte de lámina e insertado juntamente con éste en la abertura

de enchufe. El tapón puede estar configurado también como pieza moldeada por inyección de material sintético y estar sujeto en la abertura de enchufe mediante una unión por encastre. Finalmente se puede prever que el tapón tenga configurado un apéndice de retención para que se enclave en una ranura anular prevista en la zona extrema del eje de la visera parasol.

La invención se completa en lo que se refiere al capsulamiento del interior del cojinete, si se conforma en la carcasa de cojinete un cuerpo tubular que se une al borde de la abertura de enchufe sobresaliendo del cuerpo de la visera parasol, que se puede quitar de nuevo antes de enchufarse el eje del cojinete.

A continuación se explican detalladamente ejemplos de ejecución de la invención por medio del dibujo.

La figura 1 muestra una visera parasol completa en alzado.

La figura 2 muestra el inserto de refuerzo y la carcasa de cojinete de la visera parasol de la figura 1, unida con éste.

La figura 3 muestra una sección de la carcasa de cojinete por la línea II-III de la figura 4.

La figura 4 muestra una sección por IV-IV de la figura 3.

La figura 5 muestra una sección por V-V de la figura 3.

La figura 6 muestra una zona parcial del cuerpo del cojinete en una representación en sección correspondiente a la figura 3, pero equipado con un dispositivo de contacto eléctrico.

La figura 7 muestra una sección de la zona ex-

trema de la carcasa de cojinete por la línea III-III de la figura 4, en una forma de realización modificada con respecto a la figura 3.

La figura 8 muestra una sección por VIII-VIII de la figura 7.

La visera parasol de la figura 1 consta de un cuerpo de visera 1 en cuyo canto longitudinal 2 superior está dispuesto, en una zona extrema, un cojinete de giro que consta de una carcasa de cojinete 3, un eje de visera parasol 4 en forma de L insertado en ella, y un soporte de cojinete 5 que aloja el brazo corto del eje de la visera parasol 4 y que se fija en la carrocería del vehículo. En la otra zona extrema del mismo canto longitudinal 2 sienta un contracojinete que consta de eje de contracojinete 6 y de carcasa de contracojinete 7, de los que la carcasa 7 se puede fijar a la carrocería del vehículo. La carcasa de cojinete 3 está unida con un marco de alambre que constituye el inserto de refuerzo 8 para el cuerpo de la visera parasol 1, estando la carcasa de cojinete 3 configurada como pieza moldeada por inyección de material sintético e inyectada directamente en el marco de alambre, de modo preferente (figura 2). En la superficie principal del cuerpo de la visera parasol 1 dirigido hacia el habitáculo del vehículo cuando la visera está bajada, se ha dispuesto un espejo 9 que tiene asociada una fuente luminosa configurada por ejemplo como lámpara sofita 11, que se encuentra bajo una cubierta 10 transparente.

Para el abastecimiento de corriente eléctrica de la lámpara sofita 11 se ha conectado a uno de los contactos de la lámpara 12 un conductor de alimentación de corriente 13 y al otro contacto de la lámpara 14 un conductor de masa 15. El conductor de corriente 13 está unido por su otro extremo con un

contacto 16 eléctrico que se encuentra sobre el eje de contra-  
cojinete 6, que contacta con un contracontacto que se encuentra  
en la carcasa de contracojinete 7, del que únicamente se vé una  
laminilla de contacto 17 que se puede conectar a un conductor  
5 eléctrico de la instalación del automóvil. El conducto de masa  
15 está conectado a un elemento de contacto 18 representado cla-  
ramente en la figura 6, el cual contacta con el eje de la visera  
parasol 4.

Las figuras 3 y 5 muestran una primera forma  
10 de realización de la carcasa de cojinete y la figura 6 muestra  
una variante ó bien un perfeccionamiento de la misma. La carcasa  
de cojinete 3 consta de una pieza moldeada por inyección de plás-  
tico, en forma de bloque, la cual está unida de forma indespreñ-  
dible con el inserto de refuerzo 8, por medio de inyección di-  
15 recta. La carcasa de cojinete 3 presenta en su zona superior un  
taladro de cojinete 19 pasante para alojar en forma giratoria  
el brazo largo del eje de la visera parasol 4. En el extremo  
frontal 20 posterior, visto en el sentido de enchufe del eje  
de la visera parasol 4, la carcasa de cojinete 3 tiene configu-  
20 rada una abertura de enchufe 21 accesible solamente por el ex-  
tremo frontal 20, que sirve para alojar a un resorte de lámina  
22 doblado en forma de U. La abertura de enchufe 21 pasa sin  
solución de continuidad al taladro de cojinete 19 en la zona de  
los brazos del resorte de lámina, de manera que éstos pueden  
25 apretar radialmente al eje de la visera parasol 4. El eje de la  
visera parasol 4 vá guiado en la carcasa de cojinete 3 también  
en la zona del resorte de lámina 22, y concretamente por medio  
de un alma de material 23 superior, dirigido axialmente, y de  
un alma de material 24 inferior, que transcurre axialmente,  
30 cuyas superficies adyacentes al eje de la visera parasol 4

están adaptadas al radio del eje 4 mediante una configuración redonda hueca, vista en sección transversal. El alma de material 23 superior sirve además para que se apoye el puente del resorte de lámina 22. El alma de material 24 inferior presenta en su zona inferior escotaduras 25 laterales. Los escalones 26 que se forman de este modo sirven para que se apoyen brazos de apoyo 27 que van hacia arriba, cortados de los brazos del resorte de lámina 22 y doblados hacia el interior.

En el extremo frontal 20 de la carcasa de cojinete 3 hay conformado en la periferia un cuello 28 sobresaliente que presenta interiormente una ranura 29 circular. En la abertura formada por el cuello 28 está encajado y retenido el lado abierto de una caperuza 30 en forma de cubeta, efectuándose la retención por medio de un resalte 21 conformado exteriormente en la pared de la caperuza y que se encastra en la ranura 29. Mediante la caperuza 30 se cierra el extremo posterior del taladro de cojinete 19 y queda totalmente encapsulado el resorte de lámina 22.

En el espacio que queda entre el fondo de la caperuza 30 y el extremo frontal 20, entra un brazo elástico 32 conformado en la carcasa de cojinete 3, que presenta en su extremo libre un apéndice de retención 33 conformado, el cual se enclava en una ranura anular prevista en la otra zona extrema, con el fin de inmovilizar axialmente el eje de la visera parasol.

Para asegurar contra desplazamiento al resorte de lámina 22, que se apoya con un extremo en el fondo de la abertura de enchufe 21, pueden servir apéndices de retención 35 (figura 5) conformados en la carcasa de cojinete 3 y que agarran por detrás al resorte de lámina 22 por su otro extremo. Pero es también posible prolongar la pared de la caperuza, tal

y como se muestra en la figura 6, de manera que se produzca un apoyo del resorte de lámina 22 mediante la caperuza 30.

En las figuras 3 y 5 se muestra además que el taladro de cojinete 19 está prolongado por medio de un cuerpo tubular 36 conformado en la carcasa de cojinete. La unión de la carcasa de cojinete 3 con el cuerpo tubular 36, se efectúa a través de una zona de material delgada y relativamente débil, que sirve como punto de rotura controlada 37. El cuerpo tubular 36 sirve en principio, al igual que la caperuza 30, para impedir que penetre material espumoso al interior de la carcasa de cojinete 3, cuando se efectúa el espumado de la carcasa de cojinete 3 y del inserto de refuerzo 8. Pero el cometido especial del cuerpo tubular consiste además en mantener exactamente alineada en situación en el molde de espumado la unidad compuesta por la carcasa de cojinete 3 y el inserto de refuerzo 8, por cuanto que únicamente se sujeta el cuerpo tubular 36. En cuanto está fabricado el cuerpo de la visera parasol 1, se retira de éste el cuerpo tubular 36 partiéndole.

La figura 6 muestra la zona extrema de una carcasa de cojinete 3 con caperuza 30 clipsada, que presenta una abertura de enchufe 38 para el extremo acodado del elemento de contacto 18. La abertura de enchufe 38 se encuentra en la pared de la caperuza 30 y sale al borde de la caperuza. El elemento de contacto 18 consta de una tira de chapa con el extremo ajustado en la abertura de enchufe 38 y el brazo que se une a éste, cuya zona extrema libre está constituida por un acodamiento doble de una lengüeta elástica 39 que hace contacto en el extremo frontal del eje de la visera parasol 4. El conductor de masa 15 pasa por un orificio 40 que hay en el fondo de la caperuza 30 y está unido con el elemento de contacto 18 en forma conductiva eléc-

tricamente, por ejemplo mediante un remache de contacto.

Es evidente que el elemento de contacto se puede suprimir cuando se trate de viseras parasol sin dispositivo luminoso 18.

5 Las figuras 7 y 8 muestran la zona extrema de la carcasa de cojinete 3 con caperuza 30 encajada y el eje de la visera parasol 4 dispuesto en la carcasa de cojinete 3. Al contrario que en el ejemplo de ejecución que se muestra en las figuras 3 y 5, en este caso el brazo elástico 32 está conformado enterizamente, del mismo material, en el fondo de la caperuza 30. También en esta forma de realización el brazo elástico 32 presenta en su zona extrema libre un apéndice de retención que se enclava en la ranura anular 34 prevista en la zona extrema del eje de la visera parasol 4, con el fin de inmovilizarle axialmente.

15 Descrita suficientemente la naturaleza del invento, así como la manera de realizarlo en la práctica, debe hacerse constar que las disposiciones anteriormente indicadas son susceptibles de modificaciones de detalle, en cuanto no alteren su principio fundamental.

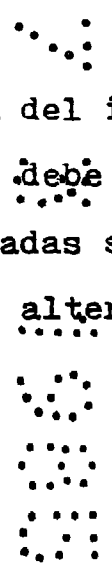

## REIVINDICACIONES

1.- Visera parasol para vehiculos, del tipo que comprenden un cuerpo de visera parasol (1) en forma de placa de contorno aproximadamente rectangular, que presenta en la zona de una esquina una carcasa de cojinete (3) incluida, configurada como pieza moldeada por inyección de material sintético, la cual tiene un taladro de cojinete (19) para alojar a una zona extrema de un eje de la visera parasol (4) y lleva un resorte de lámina (22) en forma de U que aprieta radialmente a la zona extrema del eje de la visera parasol (4), cuyos brazos están dispuestos en escotes de la pared del taladro de cojinete, caracterizada porque el resorte de lámina (22) se ha dispuesto en el interior de una abertura de enchufe (21) configurada en la carcasa de cojinete (3) y capsulada mediante un elemento de cierre (caperuza (3), tapón (41)).

2.- Visera parasol según la reivindicación 1, caracterizada porque la carcasa de cojinete (3) penetra en un extremo una abertura de enchufe (21) para el resorte de lámina (22) insertado en ella, dirigida coaxialmente con respecto al taladro de cojinete (19) y accesible solamente por su extremo frontal, y una caperuza (30) que hace de elemento de cierre que cierra herméticamente el taladro de cojinete (19) así como la abertura de enchufe (21).

3.- Visera parasol según las reivindicaciones 1 ó 2, caracterizada porque la caperuza (30) se ha configurado en forma de cubeta y presenta en su pared un resalte (31) circular que engrana en una ranura (29) circular de la carcasa de cojinete (3).

4.- Visera parasol según una ó varias de las reivindicaciones 1 a 3, caracterizada porque el extremo de la

carcasa de cojinete (3) del lado de la caperuza presenta en la periferia un cuello (28) sobresaliente coaxial, en el que se ha dispuesto interiormente la ranura (29) que sirve para que se encastre el resalte (31) previsto en la caperuza (30).

5 5.- Visera parasol según una ó varias de las reivindicaciones 1 a 4, caracterizada porque entre el fondo de la caperuza (30) y el extremo frontal (20) de la carcasa de cojinete (3), queda un espacio libre en el que penetra la zona extrema del eje de la visera parasol (4), dotada de una ranura anular (34), así como un brazo elástico (32) configurado entezamente, del mismo material, con la carcasa de cojinete (3), que presenta en su extremo libre un apéndice de retención (33) enclavado por resorte en la ranura anular (34) del eje de la visera parasol (4).

15 6.- Visera parasol según una ó varias de las reivindicaciones 1 a 4, caracterizada porque entre el fondo de la caperuza (30) y el extremo frontal (20) de la carcasa de cojinete (3), queda un espacio libre en el que penetra la zona extrema del eje de la visera parasol (4), dotada de una ranura anular (34), así como un brazo elástico (32) configurado entezamente, del mismo material, con la caperuza (30), que presenta en su extremo libre un apéndice de retención (33) enclavado por resorte en la ranura anular (34) del eje de la visera parasol (4).

25 7.- Visera parasol según una ó varias de las reivindicaciones 1 a 6, caracterizada porque la caperuza (30) lleva un elemento de contacto (18) eléctrico que actúa sobre el extremo libre del eje de la visera parasol (4) y el cual está unido con un extremo de un conductor (15) eléctrico cuyo otro extremo vá a una fuente luminosa (11) dispuesta en el cuerpo de

30

la visera parasol (1).

8.- Visera parasol según la reivindicación 7, caracterizada porque el elemento de contacto (18) consta de una tira de chapa que ajusta con una zona extrema acodada en una abertura de enchufe (38) de la caperuza (30) y hace contacto con una lengüeta (39) elástica en el extremo frontal del eje de la visera parasol (4).

9.- Visera parasol según una ó varias de las reivindicaciones 1 a 8, caracterizada porque en la carcasa de cojinete (3) se ha conformado un cuerpo tubular (36) que se une al borde de la abertura de enchufe (19) sobresaliendo del cuerpo de la visera parasol (1), que se puede quitar de nuevo antes de enchufarse el eje de cojinete (4).

10.- Visera parasol para vehículos, tal y como queda sustancialmente descrito en la presente Memoria e ilustrado en los adjuntos dibujos.

Esta Memoria consta de catorce hojas escritas a máquina por una sola cara.

Madrid, 27 MAR. 1985

Gebr. HAPPICH GmbH.

J. M. SOMER APENY Y FERRER  
D. D. Firmado por J. Somer Apeny

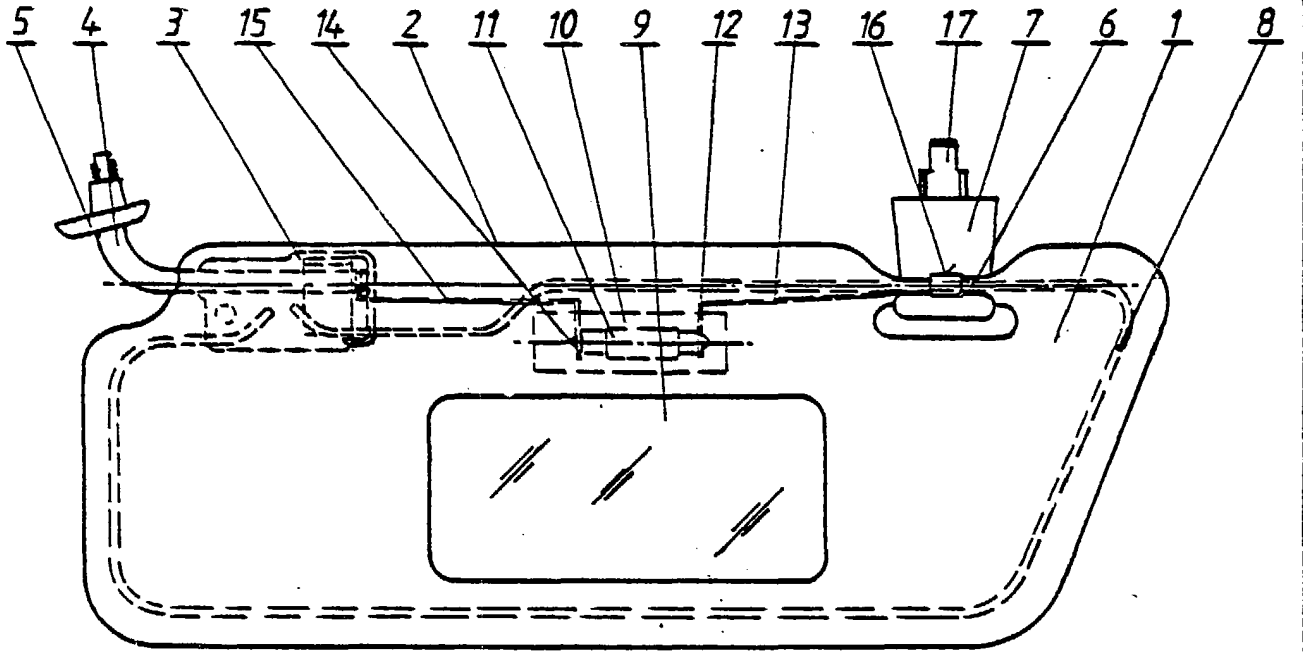

FIG. 1

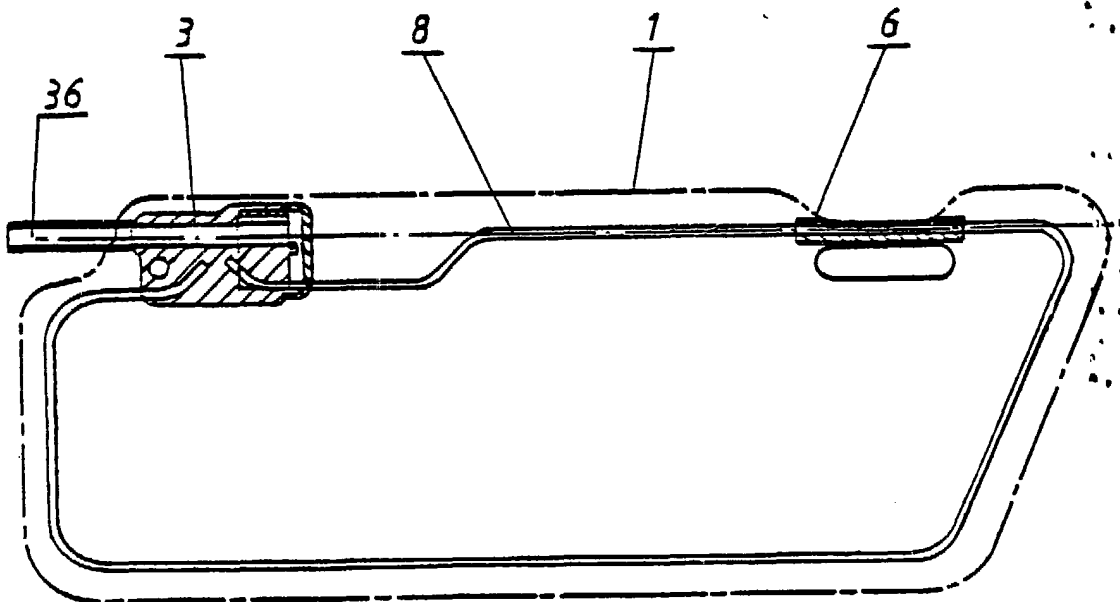

FIG. 2

27 1985

Madrid

A. M. ...

... J. Suarez Díaz

ESCALA VARIABLE.

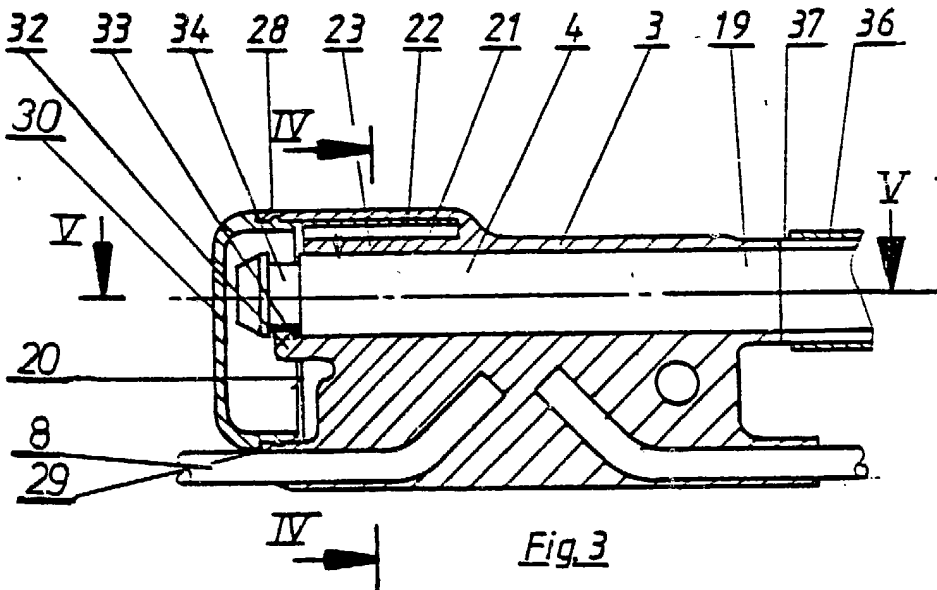

Fig. 3

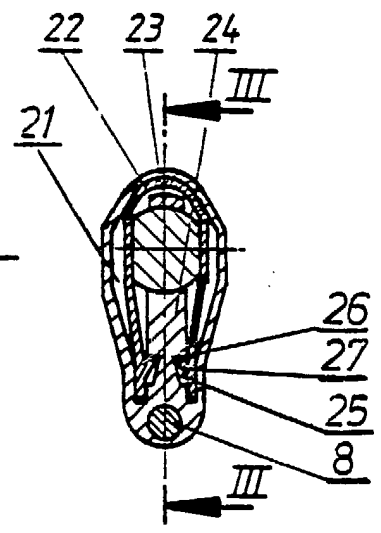

Fig. 4

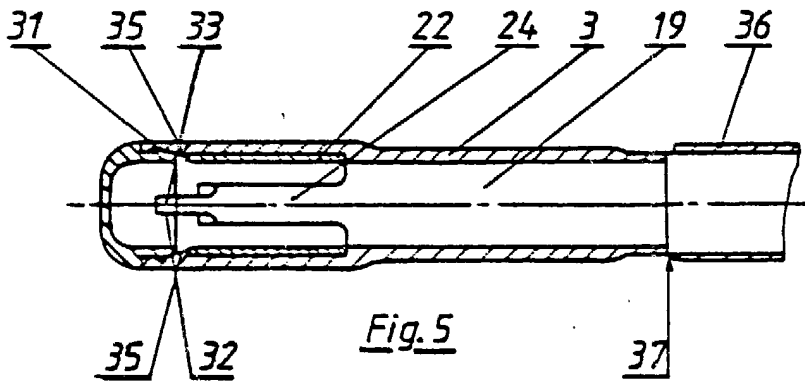

Fig. 5

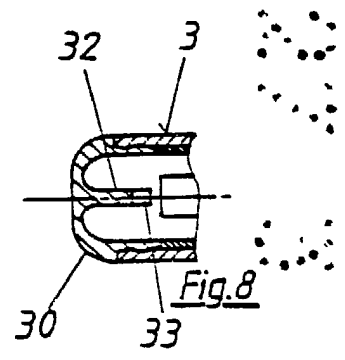

Fig. 8

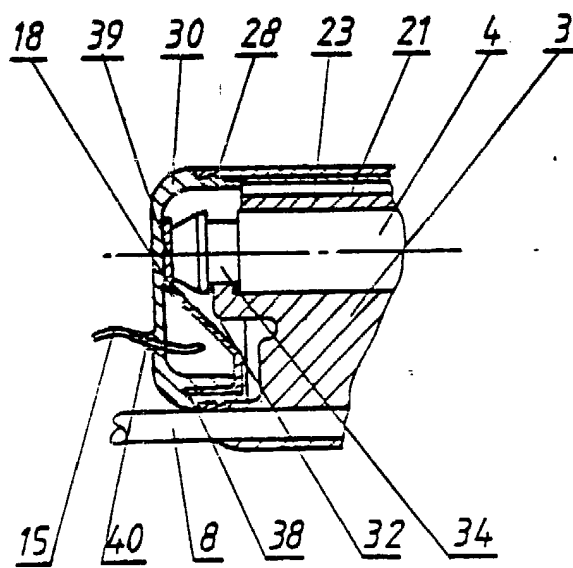

Fig. 6

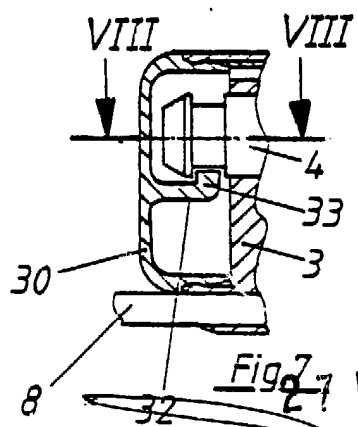

Fig. 7

ESCALA VARIABLE.

MAR. 1985  
Madrid  
A. F. HERRERA J. TORRES RIVERA