

19 ES 21 22	11 NUMERO 225376	10 Y
	22 FECHA DE PRESENTACION	



ESPAÑA

MODELO DE UTILIDAD

16 SET. 1985

30 PRIORIDADES: 31 NUMERO	32 FECHA	33 PAIS
------------------------------	----------	---------

47 FECHA DE PUBLICIDAD	51 CLASIFICACION INTERNACIONAL A 01 B 15/20
------------------------	------------------------------------------------

54 TITULO DE LA INVENCIÓN "BRAZO PERFECCIONADO DE UN CULTIVADOR"

71 SOLICITANTE (S) PHILOPATENT, S.A.

DOMICILIO DEL SOLICITANTE Castellana, 123 MADRID

72 INVENTOR (ES)

73 TITULAR (ES)

74 REPRESENTANTE D. IGNACIO ARACIL MEROÑO

1 del brazo de cultivadores de la presente invención.

La figura 2 representa un detalle del extremo anterior de este brazo particularmente cuando está provisto de un dispositivo de basculación y recuperación automática.

5 El brazo de cultivador, referenciado genéricamente como (1), se estructura en un fleje o pletina forjado que presenta una configuración arqueada (11) que abarca un cuarto de semicircunferencia, prolongándose hacia el extremo posterior en un pequeño tramo (12) de curvatura más acusada que el anterior, mientras que por el extremo opuesto o de amarre se prolonga en un tramo tangente recto (13) que remata en un corte transversal de perfil curvilíneo. Realizado un amarre amovible de este brazo, y dadas las especiales características de configuración y procedimiento de fabricación empleado, presenta unas altas características de deformación elástica y recuperación automática, que ocasionan una apertura y enderezamiento del arco (11) suficiente como para librar pequeños obstáculos y en todo caso obtener en el brazo un movimiento oscilante ascendente-descendente que facilita la rotura de lo terrones de la tierra.

...:.
20 Para poder acoplar este brazo a un dispositivo de basculación y con la finalidad de proporcionarle unos medios de giro en el extremo, ya se ha citado anteriormente que dispone de un corte transversal curvilíneo en el cual se suelda un casquillo (2) y generalmente escoltando el conjunto por el exterior una pletina doblada de conformidad (3) igualmente soldada en ambas piezas. En la figura 2 se ha referenciado el eje de giro (4) y un casquillo intermedio (5) que facilita el movimiento axial y evita rozamientos excesivos.

30 Habiéndose descrito a lo largo de esta memoria la naturaleza de la presente invención, así como una realización industrial preferente del mismo, sólo nos queda añadir que en su conjunto y partes que lo componen es posible introducir cambios de forma, material y disposición, en cuanto tales alteraciones no supongan una variación sustancial de la naturaleza del invento.

35 Se reserva el solicitante el derecho a extender la presente demanda a los países extranjeros, con los que nos unen diversos Convenios Internacionales, reivindicando a ser posible, la prioridad de la

1 presente solicitud.

El Modelo de Utilidad que se solicita como nuevo en España, por veinte años, de acuerdo con la vigente Legislación sobre Propiedad Industrial, deberá recaer sobre un "BRAZO PERFECCIONADO DE UN CULTIVADOR", de acuerdo con las siguientes:

10



15



20

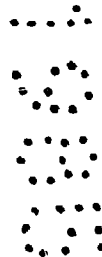

25

30

35

REIVINDICACIONES

1 Brazo perfeccionado de un cultivador, en funciones
de porta-rejas, caracterizado porque estructurado en un fleje o pletina
5 forjado que presenta una configuración según un arco de circunferencia,
que se prolonga hacia el extremo de amarre en un porción tangente
recta, y en el opuesto en un pequeño tramo de curvatura más acusada,
dispuesto a recibir la correspondiente reja, está provisto en el extremo
de amarre de un corte transversal curvilíneo en él que es susceptible
10 de soldarse un casquillo y abrazando ambos una pletina plegada
a conformidad, configurando éste el eje de giro en un montaje de
dicho brazo con basculamiento, el cual también puede ser fijado
mediante una solución amovible directamente sobre el armazón del
cultivador; de modo que en cualquiera de ambos supuestos dicho
15 fleje, ante una cierta tensión en la reja se abre elásticamente y
recupera su posición original cesada la fuerza deformante.

2 "BRAZO PERFECCIONADO DE UN CULTIVADOR".

Tal y como se ha descrito en la presente memoria
que consta de cinco hojas, mecanografiadas, acompañadas de sus
20 correspondiente dibujos.

Madrid,
El Agente Oficial.

Ignacio Aparil Moreno
D. D.



FIG. 1

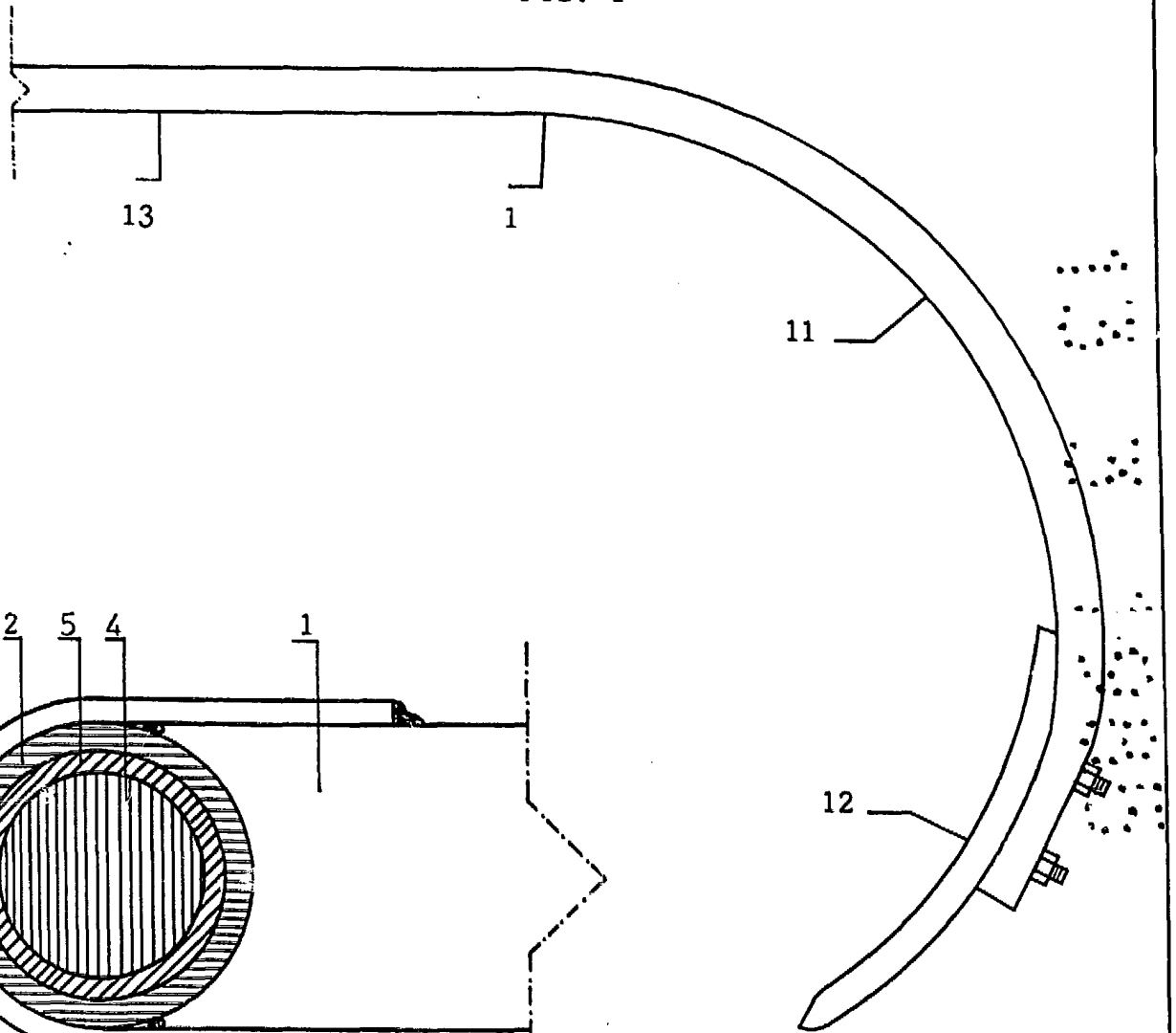
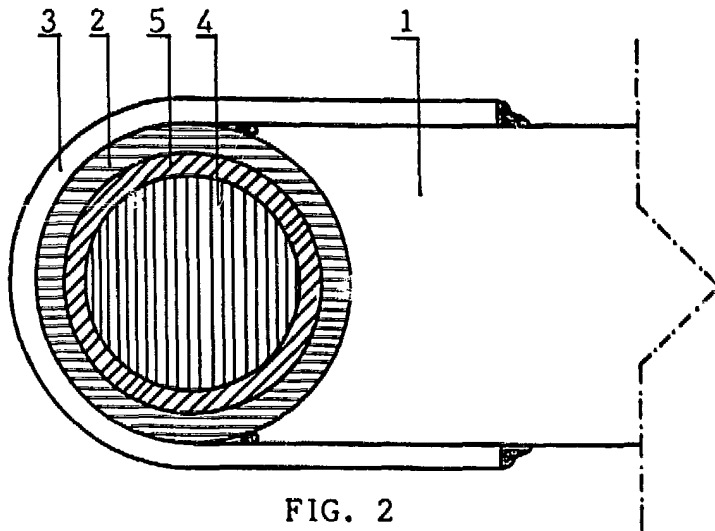

FIG. 2



MADRID,
El Agente Oficial

Ignacio Aracil Merodio

P.P.