

285343

22 FEB



285343

MEMORIA DESCRIPTIVA

Correspondiente al registro de Patente de Invención que, por veinte años, se solicita para España y sus Colonias, a favor de la firma "NUMAX, S.A.", de nacionalidad española, residente en Barcelona, calle de Balmes, nº 310 - - - - -

5.

p o r

"PERFECCIONAMIENTOS EN LA CONSTRUCCIÓN DE
DISYUNTORES REOSTATOS"

Al objeto de simplificar la construcción de los disyuntores reostatos y así obtener estos aparatos a un coste menor se han creado los perfeccionamientos objeto de esta Patente.

10.

A continuación se describe un caso de realización práctica, a título de ejemplo no limitativo, de los perfecciona-

22 FEB



343

mientos en cuestión, acompañándose de una hoja de dibujos en la que:

En la figura 1, se representa en alzado y sección un disyuntor reóstato construido según la invención, en posición de circuito abierto.

5.

En la figura 2, la misma representación de la figura 1, pero en posición de circuito cerrado.

En la figura 3, es, visto de frente el disyuntor-reóstato de las figuras 1 y 2; y

10.

En la figura 4, es el reóstato-disyuntor, visto de lado.

Consisten estos perfeccionamientos, en disponer las resistencias eléctricas (1) sobre una superficie soporte (2). Sobre de las resistencias, muy cerca de las mismas, pero sin llegar a tocarlas, se emplaza un contacto laminar (3), con acción de muelle y buen conductor de la electricidad.

15.

Este contacto laminar (3), está sujeta por un extremo a un punto neutro (4) de la caja y la lámina se encuentra extendida y sobre de las resistencias (1).

20.

Para coadyuvar la acción de resorte, sobre de dicho contacto laminar de cobre (3), se emplaza un fleje metálico (5) de gran acción de muelle. Este resorte de fleje laminar se encuentra emplazado en el aparato de igual forma que la lámina de contacto (3).

25.

Sobre de este conjunto se dispone el pedal de accionamiento (6) que al propio tiempo al cerrar, cierra el conjunto formando caja con lo que así queda preservado del exterior.

30.

Este pedal (6), está unido en forma articulada a la media caja inferior (7) del aparato.

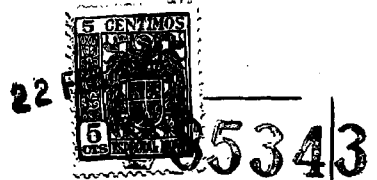

El descenso del pedal (6) se logra al apretar con el pie dicho pedal, hacia abajo, con lo que se vence la acción antagonista del resorte de fleje de acero (5) y el contacto laminar también elástico (3), ya que el resorte se apoya contra la parte interna de la superficie del pedal (6).

5.

Así, pues, al apretar el pedal (6), éste desciende y la lámina contacto (3), es obligada a descender en forma convexa, es decir, que entonces el contacto de dicha lámina (3) con la resistencia (1) no es todo de golpe, sino que el mismo se produce a medida que el gran bucle de que constituye la lámina contactora (3) se desenrolla a medida que desciende el pedal (6) hasta que al bajar totalmente éste, entonces se obtiene el contacto directo con el motor eléctrico.

10.

Al dejar de apretar el pedal (6), el resorte de fleje (5) curvado sobre sí mismo y la lámina contactora elástica (3) se recuperan y arrollándose o curvándose nuevamente, se elevan gradualmente.

15.

Para que el inicio del contacto se logre solo en un punto determinado del recorrido del pedal y de ésta manera no exista peligro alguno de iniciarse involuntariamente el contacto de la lámina (3) con las resistencias y sin querer se ponga en marcha el motor, entonces en el punto neutro (4) del aparato, hay un "plot" enfrentado a otro (9) que está montado en un fleje (10) y gobernado por un tope superior (11) del propio pedal lo que con sus movimientos de ascenso y descenso los separa y une respectivamente.

20.

25.

En los extremos de final de recorrido de la lámina contactora hay un tope (12) que pone en contacto todas las espiras de las resistencias (1) y con ello se evitan chispas por falsos contactos.

30.

22 F



Ni que decir tiene que el condensador para evitar la formación de parásitos, se aloja en el interior del aparato y en el lugar oportuno.

5. Habiéndose descrito ampliamente la naturaleza del invento, así como su realización en la práctica, se hace constatar que el mismo es susceptible de variaciones de detalle, sin que por ello se altere su principio fundamental que constituye la esencia de la invención.

N O T A

10. Hecha la descripción del presente invento, se declaran como nuevas y de propia invención las siguientes reivindicaciones:

15. 1ª.- Perfeccionamientos en la construcción de disyuntores reóstatos, caracterizados por el hecho de disponer sobre las resistencias eléctricas, sin llegar a tocarlas, un contacto laminar con acción de muelle y buen conductor de la electricidad, sujeto por uno de sus extremos a un punto neutro de la caja, mientras que la lámina contactora se encuentra extendida en forma cóncava cuando sobre el pedal no se presiona y plana cuando sobre el mismo pedal se ejerce la
20. máxima acción presora descendente, emplazando, yuxtapuesto a la lámina contactora, un resorte de fleje laminar que coadyuva a la acción de muelle de la lámina contactora y se encuentra emplazado en el aparato de igual forma que la misma,
25. estando vinculado el extremo libre de dichos fleje y lámina contactora, a través del oportuno aislamiento, a la parte interna del pedal de accionamiento, a fin de que éste descienda al vencer la acción antagónica del resorte y se ele-



22 FEB 1966 85343

va por la propia resistencia al cesar la presión sobre dicho pedal con lo que de esta manera el contacto de la lámina convexa contactora a la superficie de las resistencias se logra de manera progresiva y no de golpe al igual que en la apertura del circuito.

5.

2ª.- Perfeccionamientos en la construcción de disyuntores reóstatos, según la anterior reivindicación, en los que para evitar el peligro de cierres de circuito involuntarios y por lo tanto puesta en marcha, sin querer, del motor, se

10.

dispone en el punto neutro del aparato un "plot" enfrentado a otro que está montado sobre un fleje y gobernado por un tope del propio pedal que con sus movimientos de ascenso y descenso los separa y une respectivamente, y con ello abre y cierra el paso de la corriente de las resistencias, al motor.

15.

3ª.- Perfeccionamientos en la construcción de disyuntores-reóstatos, según las anteriores reivindicaciones, en los que para evitar chispas por falsos contactos, en los extremos de final de recorrido de la lámina contactora, se emplaza un tope que pone en contacto todas las espiras de las resistencias.

20.

4ª.- PERFECCIONAMIENTOS EN LA CONSTRUCCION DE DISYUNTORES REOSTATOS.

Según se describe y reivindica en la presente Memoria descriptiva, que consta de cinco hojas foliadas y escritas por una sola cara y acompañada de una hoja de dibujos.

Madrid, a 22 de Febrero de mil novecientos sesenta y tres.

F.A.,
Antonio Aricha
P.D.

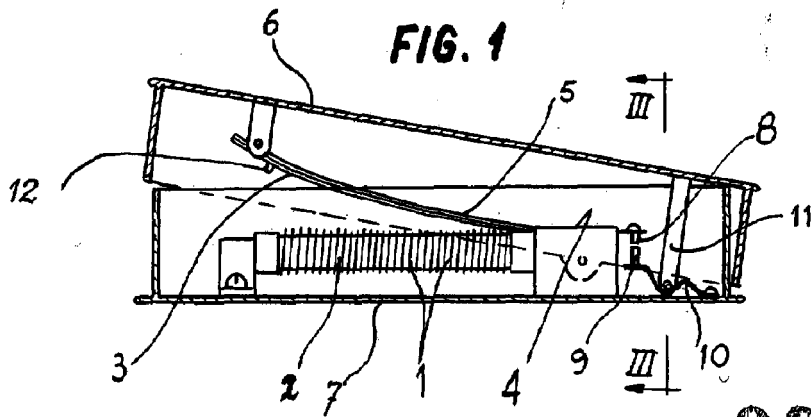

285343

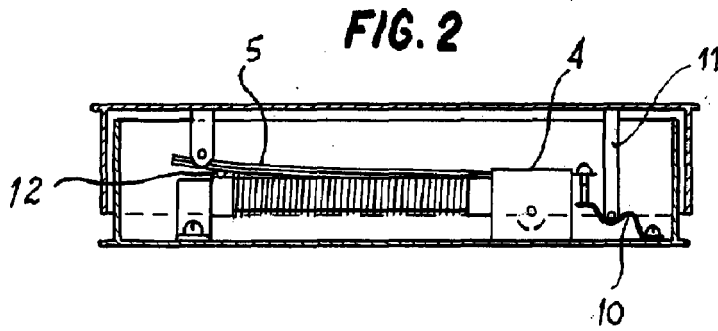
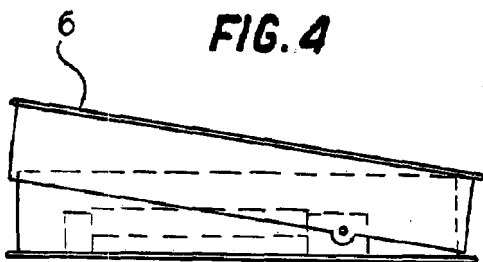
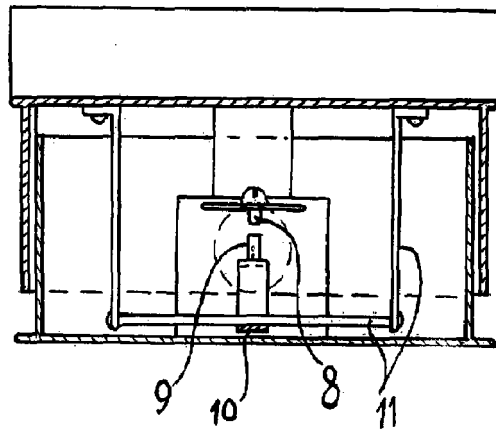

FIG. 3



Madrid, 22 Febrero 1963

p/a.

Madrid, 22 Febrero 1963