

19	ES	11	NUMERO	285309	10	Y
		21				
		22	FECHA DE PRESENTACION	12 MAR. 1985		



ESPAÑA

**MODELO DE UTILIDAD**

**16 SET. 1985**

30. PRIORIDADES:	32. FECHA	33. PAIS
31. NUMERO		

47. FECHA DE PUBLICIDAD	81. CLASIFICACION INTERNACIONAL
	Int. Cl. A45 C 11/34

64. TITULO DE LA INVENCIÓN

"PLUMIER CON RELOJ INCORPORADO"

71. SOLICITANTE (S)

PELIKAN SOCIEDAD ANONIMA

DOMICILIO DEL SOLICITANTE

MOLLET DEL VALLES (Barcelona) Ctra. Nacional 152, Km. 19,6

72. INVENTOR (ES)

73. TITULAR (ES)

PELIKAN SOCIEDAD ANONIMA

74. REPRESENTANTE

M<sup>a</sup> LUISA ISERN CUYAS, Agente Oficial Propiedad Industrial

DESCRIPCION

5. El presente modelo de utilidad se refiere a un plumier, del tipo de los que utilizan los escolares para llevar sus utiles de escritura y dibujo, que presenta como elemento característico el hecho de presentar en su tapa un reloj.

10. Se ha producido en los últimos años una gran evolución en los plumiers que utilizan los escolares desde hace mucho tiempo, debido a lo cual existen entre ellos, en la actualidad, gran variedad de tamaños y con acabados externos muy diferentes.

15. Esta gran evolución en forma, tamaños y materiales, tiene como misión la de atraer la atención del pequeño consumidor, ofreciéndole mayores alicientes en cada nuevo diseño, a la vez que incorporan en su interior una mayor variedad de útiles de escritura y dibujo.

20. El objeto del presente modelo de utilidad se refiere a un plumier que constituye una nueva variante dentro de la diversidad descrita y presenta, como elemento fundamental característico, la incorporación de un reloj que es perfectamente visible desde el exterior a través de un orificio practicado en la tapa.

25. La aparición de este reloj, aparte de constituir un nuevo elemento que se incorpora a la estética general, constituye una importante ayuda para el escolar, pues le posibilita tener constantemente encima de la mesa un control horario que le permite dosificar adecuadamente su trabajo, además de evitarle el llevar relojes de pulsera, que puede perderlos fácilmente durante sus horas de juego y deporte.

Ventajosamente, el plumier podrá presentar en su tapa un di-

bujo al que se incorpore el reloj dándole un mayor atractivo.

Con el fin de facilitar la explicación se acompaña a la presente memoria de una lámina de dibujos, en la que se representa un caso de realización que se cita a título de ejemplo.

5.

En los dibujos, la figura 1 presenta una vista en planta del plumier con reloj incorporado, reivindicado; la figura 2 muestra una vista en alzado de dicho plumier con la tapa abierta; y la figura 3 representa una sección de perfil de la tapa.

10.

Tal y como es posible deducir de la indicada hoja de dibujos, el plumier que constituye el objeto de la presente memoria se halla formado por un cuerpo -1- y una tapa -2- relacionados mediante bisagras -3- y provistos de un cierre a presión -4-, estando su interior ocupado por útiles de escritura y dibujo -5-, dispuestos adecuadamente.

15.

El elemento característico de la invención consiste en un reloj -6- que se fija a la tapa -1- por su parte interior, de forma amovible, mediante elementos de sujeción -7- y que es visible por la parte superior de la tapa al tener ésta un orificio -8-, que incorpora al reloj al conjunto de la tapa, a la cual se le uniran ventajosamente dibujos o fotografías -9- a los que quedará integrado aquél.

20.

La invención, dentro de su esencialidad, se puede llevar a la práctica en otras formas de realización que difieran en detalle de la comprendida en la descripción a título de ejemplo y a las cuales alcanzará igualmente la protección que se

25.

recaba. Se podrá, pues, construir en otras formas y tamaño, con los materiales más adecuados, por quedar todo ello comprendido en el espíritu de las siguientes reivindicaciones.

-.-

N O T A

Descrito el objeto del presente invento, se declaran como no divulgadas ni practicadas en España, las siguientes reivindicaciones:

5.

1. Plumier con reloj incorporado, caracterizado porque presenta fijado a su tapa un reloj que emerge al exterior a través de un orificio situada en la misma, quedando el reloj rigidamente unido con la tapa.

10.

2. Plumier con reloj incorporado.



Según se describe y reivindica con la presente memoria descriptiva que consta de 4 hojas foliadas y escritas a máquina por una sola cara.

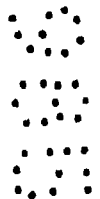

Madrid, a 18 de Mayo de 1917  
P.A.

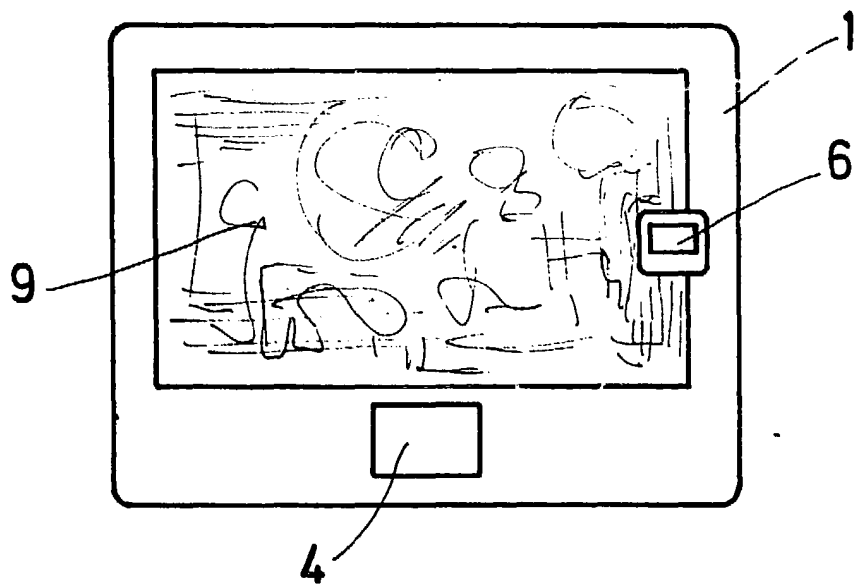

FIG. 1

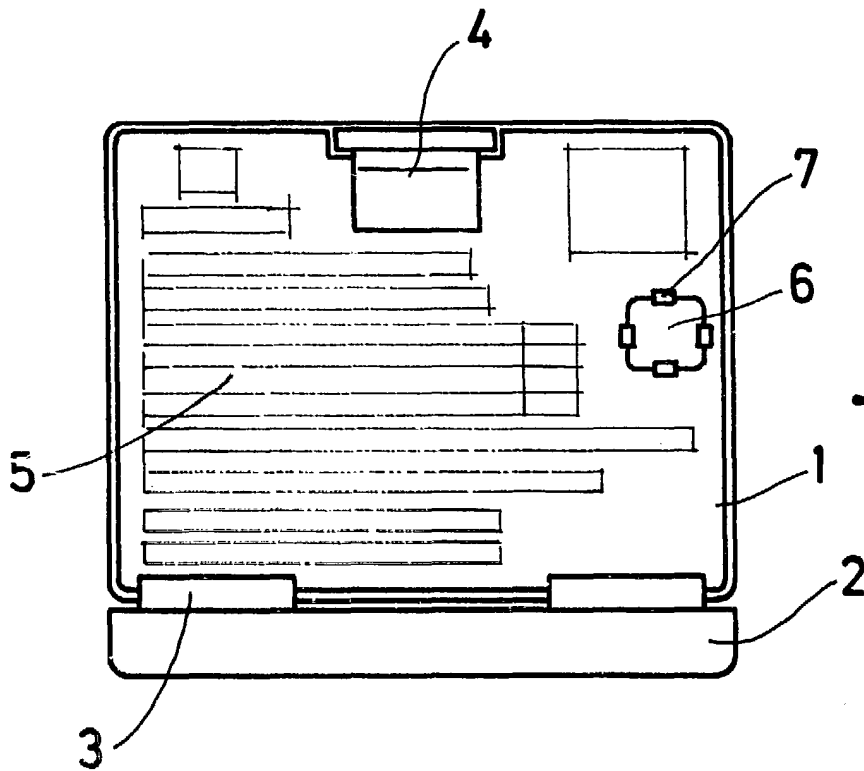

FIG. 2

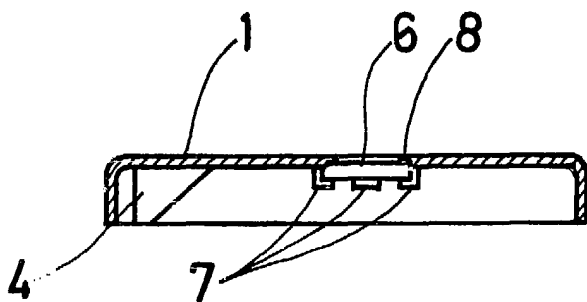

FIG. 3

Madrid, a 12 de Mayo de 1958  
p. a.