

19 ES	11 NUMERO	10 Y
	21 285256	
	22 FECHA DE PRESENTACIÓN	
	25 FEB. 1985	



ESPAÑA

MODELO DE UTILIDAD

16 SET. 1985

30 PRIORIDADES:	31 NUMERO	32 FECHA	33 PAIS
-----------------	-----------	----------	---------

47 FECHA DE PUBLICIDAD	51 CLASIFICACION INTERNACIONAL Int. Cl. ⁴ A45D 40/00
------------------------	--

54 TITULO DE LA INVENCIÓN
"BARRA DE LABIOS PERFECCIONADA"

71 SOLICITANTE (S)
Laboratorios Inibsa, S.A.

DOMICILIO DEL SOLICITANTE
LLISSA DE VALL (Barcelona) - Ctra. de Sabadell a Granollers, Km. 14,5.

72 INVENTOR (ES)
------------------	-------

73 TITULAR (ES)
-----------------	-------

74 REPRESENTANTE
D. Luis Durán Cuevas

MEMORIA DESCRIPTIVA

El presente Modelo de Utilidad se refiere a una barra de labios perfeccionada, que aporta a las características propias de este tipo de dispositivos, otras nuevas que lo hacen perfectamente diferenciado, con respecto a ellos.

5.

Resulta normal que cuando una persona vive, de forma habitual o accidental, en un lugar frío, se le producen habitualmente en los labios unas grietas, que el vulgo conoce con el nombre de "labios cortados".

10.

Este tipo de situaciones se producen asimismo, cuando debido a hallarse las personas resfriadas o en algún estado similar, se producen idénticas consecuencias.

15.

En estos casos, uno de los preventivos más comúnmente utilizados es colocarse en los labios crema de cacao, que se expende normalmente en unos envases similares a los de las barras de pintalabios.

20.

En el caso de que la persona a la que le ocurra este problema sea del sexo femenino, la colocación de esta sustancia le impide en muchos casos colocarse el pintalabios tradicional o, en cualquier caso, le obliga a hacer dos operaciones distintas, una para la colocación de la crema de cacao y otra para la colocación del color labial.

25.

Uno de los lugares en los que más normalmente se crea este problema es en las estaciones de esquí, deporte que en los últimos años está adquiriendo gran auge, en las cuales debido al gran frío reinante, el problema de "labios cortados", se produce con cierta facilidad y la mujer se

encuentra normalmente en estos casos, que debe ponerse la crema de cacao y el lápiz labial por cuanto se trata de un lugar en el cual hay gran cantidad de público y le gusta aparecer correctamente arreglada.

5. Sin embargo, durante las largas horas que se dedican al esquí no le resulta posible a la mujer llevar un bolso o elemento similar para poder transportar una gran cantidad de artículos y es por esto que resulta muy interesante la barra de labios perfeccionada objeto de la presente invención.

10. Efectivamente, la ventaja que ofrece la barra de labios objeto de la presente memoria, deriva del hecho de que la misma se halla compuesta por un alma central de color labial, mientras que la corona periférica se ha realizado con crema de cacao, debido a lo cual, la posesión de una única barra permite a la mujer conseguir la doble finalidad de preservar los labios del frío exterior, gracias a la existencia de la crema de cacao y darles además el tono deseado, gracias a la existencia en el centro de la barra del color labial, todo ello en un único estuche que ocupa un mínimo espacio y puede ser llevado en cualquier bolsillo por pequeño que sea.

15. Para facilitar la explicación se acompaña a la presente memoria una hoja de dibujos en la que se ha representado, a título de ejemplo ilustrativo y no limitativo, un caso de realización de una barra labial, según los principios de las reivindicaciones.

20. En los dibujos:

La figura 1 presenta una vista en alzado, parcialmente seccionada, de la barra de labios perfeccionada objeto de la presente memoria.

5. En la figura 2 aparece una sección en planta de la indicada barra según II-II de la figura 1, mientras que en la figura 3 es de ver una sección en alzado de la barra propiamente dicha según III-III de la figura 2.

10. Tal y como es posible deducir de la indicada hoja de dibujos, la barra de labios perfeccionada se colocará en un estuche de los habitualmente utilizados para tal finalidad, constituidos por un elemento -1- portador de la barra de labios y que además permite la salida de la misma en la distancia necesaria para permitir su aplicación, elemento que se halla cerrado superiormente por un capuchón a presión -2-, alojándose en su interior la barra de labios propiamente dicha -3-, la cual presenta una parte interior, cilíndrica -4- constituida por un producto dotado de color del tipo de los que habitualmente se utilizan para el pintado de los labios femeninos, mientras que rodeando dicho cilindro central aparece una corona periférica externa de crema de cacao -5-, con fines preventivos para la defensa de los labios contra el frío ambiente.

15.

20.

25. Todo cuanto no afecte, altere, cambie o modifique la esencia de la barra de labios descrita, será variable a los efectos del actual Modelo.

N O T A .

Se reivindica como objeto de este registro por Modelo de Utilidad:

5. 1.- Barra de labios perfeccionada, del tipo de las que se alojan en un estuche convencional constituido por un elemento portador de la barra y provisto de un dispositivo para facilitar la salida controlada de la misma cerrado por un capuchón, caracterizada porque la barra propiamente dicha se halla constituida por un alma central cilíndrica de producto coloreado de los utilizados habitualmente para el maquillaje femenino, rodeado exteriormente por una corona cilíndrica de crema de cacao.

15. Sean cuales fueren las circunstancias que concurran en la esencialidad del Modelo de Utilidad, definido en la anterior reivindicación, cuyo objeto es:

2.- "BARRA DE LABIOS PERFECCIONADA".

Consta la presente memoria de cinco hojas foliadas, mecanografiadas por una sola cara y de los dibujos unidos a la misma.

Barcelona, 25 FEB. 1985

P.A. de Laboratorios Inibsa, S.A.,

LUIS DURAN CUEVAS

p.p.



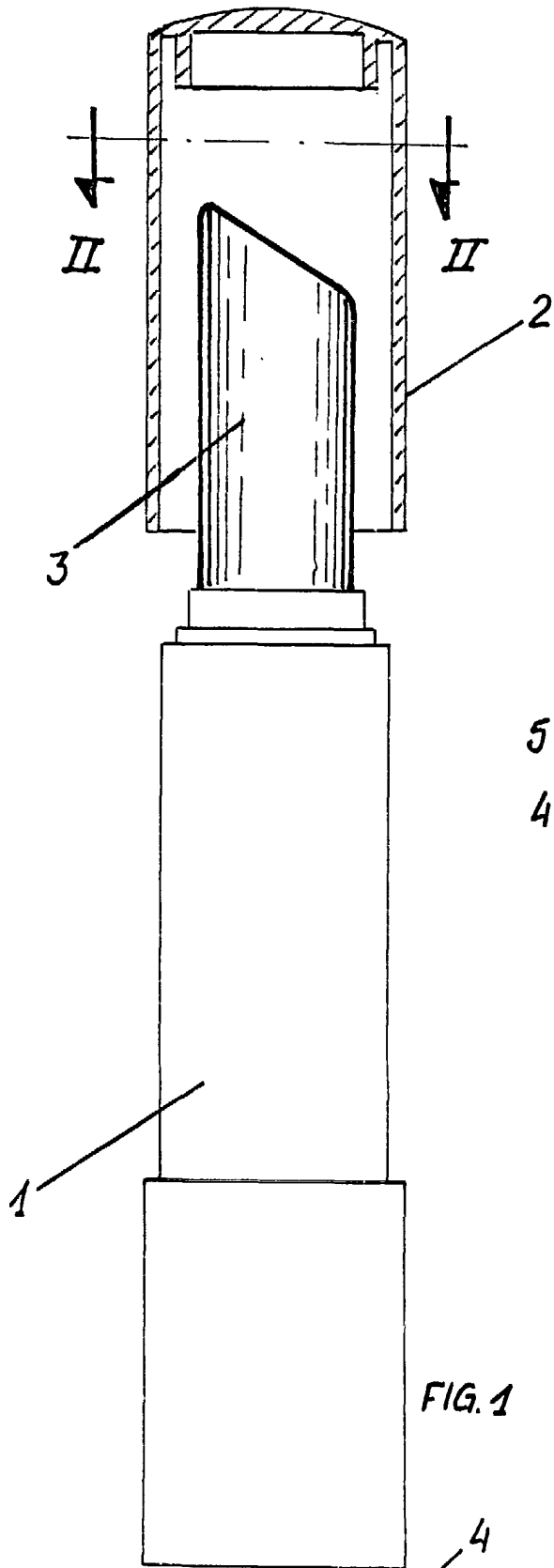

FIG. 1

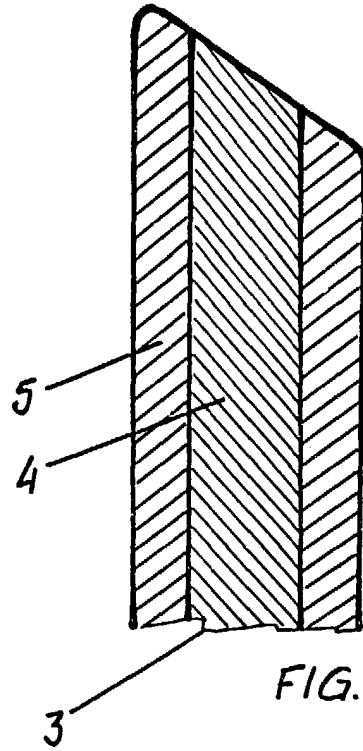

FIG. 3

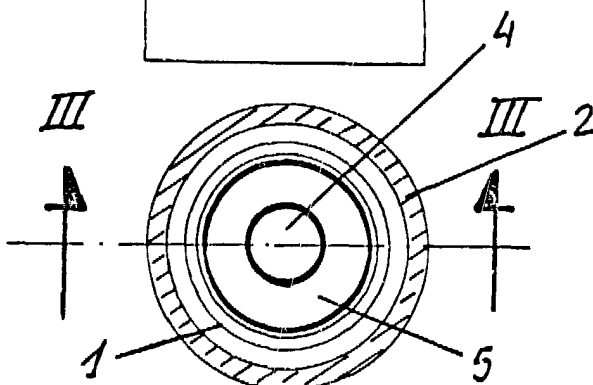

FIG. 2

BARCELONA, 25 FEB. 1985
P.A.

LUIS DURAN CUEVAS
p. p.