



ESPAÑA

(19) ES (11) (21) (22)	NUMERO 285222	(10) Y
	FECHA DE PRESENTACION 8.3.85	

MODELO DE UTILIDAD

1- SET. 1985

(30) PRIORIDADES:	(32) FECHA	(33) PAIS
(31) NUMERO		

(47) FECHA DE PUBLICIDAD	(81) CLASIFICACION INTERNACIONAL
	B60S1/58

(54) TITULO DE LA INVENCIÓN

"DISPOSITIVO PARA EVITAR LA CONDENSACION EN LA LUNA POSTERIOR DE AUTOCARES Y SIMILARES"

(71) SOLICITANTE (S)

CARROCERA CASTROSUA; S.A.

DOMICILIO DEL SOLICITANTE

SANTIAGO DE COMPOSTELA (La Coruña).- Boisaca, s-n

(72) INVENTOR (ES)

(73) TITULAR (ES)

LOS MISMOS SOLICITANTES

(74) REPRESENTANTE

DON JOSE PONS TORRES

El presente Modelo de Utilidad se refiere a un dispositivo para evitar la condensación en la luna posterior de autocares y similares.

5 En la actualidad ya se conocen y se utilizan en la parte posterior de vehículos automóviles, en general, la luna térmica que evita básicamente la condensación por la parte interior de la luna.

10 Esto se consigue, y no es ninguna novedad, en cuanto a principio físico, al mantener un gradiente térmico entre las caras del cristal o luna.

Como es lógico el utilizar lunas térmicas, implica unos costes elevados y una instalación eléctrica en el vehículo que encarecen en conjunto del precio del vehículo.

15 El dispositivo de la invención presenta las siguientes ventajas:

- Sustituye en cuanto a efecto las lunas térmicas traseras del vehículo.

- Su realización y funcionamiento son enormemente sencillos.

20 - Favorece por su forma a la estabilidad del vehículo.

- Favorece la limpieza de la cara externa de la luna.

- Utiliza el aire caliente del motor.

25 De acuerdo con la invención, el dispositivo facilita la condensación en la luna posterior de autocares y similares, se caracteriza porque, paralela al extremo o borde inferior de la luna posterior del autocar, aparece una porción prismática que define un espacio interior al que llega el aire del motor del vehículo que sale por unos orificios practicados en la cara o su-

30

perficie próxima a la luna, y especialmente conformados para que el aire ingiera sobre la superficie de ésta y con ello se consiga un gradiente térmico entre las caras, en base al cual se evita la condensación de la luna por su cara interior.

5 El eje de los orificios por donde sale el aire, presenta una inclinación con respecto al plano de la luna, lo cual favorece la incidencia del aire sobre la superficie de dicha luna.

10 Los orificios de salida del aire están alineados en la cara próxima a la luna.

Estos orificios de salida del aire también pueden estar repartidos por toda la cara o superficie correspondiente.

15 Con el objeto de comprender más fácilmente no solo la constitución propia del dispositivo, sino también su funcionamiento, a continuación se refiere un ejemplo práctico de realización de la invención siendo dicha realización meramente enunciativa y en ningún caso limitativa de la misma, todo ello tal y como se muestra en los dibujos adjuntos; en los que:

20 La figura 1 muestra una vista del dispositivo.

La figura 2 muestra una vista seccionada por la línea II-II de la figura 1.

25 En las figuras se muestra el dispositivo 1 localizado en el sentido transversal, próximo al extremo o borde inferior 2 de la luna 3.

El dispositivo 1 está constituido por una porción prismática 4 por cuyo interior 5 llega el aire del motor del vehículo, y sale por los orificios 6 practicados en la cara superior 7 de dicha porción.

30 El aire que sale por dichos orificios incide

sobre la superficie de la luna, consiguiendo que se forme una cor
tina de aire caliente que no solamente calienta la cara exterior
de dicha luna, sino que también favorece la limpieza de ésta.

Los orificios pueden estar alineados o estar
5 regularmente dispuestos en la cara 7 de la porción 4.

Conviene indicar que dicha porción 4 hace de
alerón y coopera en la estabilidad del vehículo.

Descrita suficientemente la naturaleza del
invento, así como la manera de realizarlo en la práctica, debe ha
10 cerse constar que las disposiciones anteriormente indicadas son
susceptibles de modificaciones de detalle en cuanto no alteren su
principio fundamental.



REIVINDICACIONES

5 1. - Dispositivo para evitar la condensación en la luna posterior de autocares y similares, caracterizado porque paralela al extremo o borde inferior de la luna posterior del au-
10 tocar, aparece una porción prismática que define un espacio interior al que llega el aire del motor del vehículo que sale por unos orificios practicados en la cara o superficie próxima a la luna y especialmente conformados para que el aire incida sobre la superfi-
cie de ésta y con ello se consiga un gradiente térmico entre las
15 caras, en base al cual se evite la condensación en la luna.

2. - Dispositivo según la reivindicación 1, ca-
racterizado porque el eje de los orificios presenta una inclina-
ción con respecto al plano de la luna, la cual favorece la inci-
dencia del aire sobre la superficie de dicha luna.

15 3. - Dispositivo según la reivindicación 1, ca-
racterizado porque los orificios de salida del aire están alineados en la cara próxima a la luna.

20 4. - Dispositivo según la reivindicación 1, ca-
racterizado porque los orificios de salida de aire están reparti-
dos por toda la cara o superficie próxima a la luna.

5. - Dispositivo para evitar la condensación
en la luna posterior de autocares y similares, tal y como queda
sustancialmente descrito en la presente Memoria e ilustrado en los
dibujos adjuntos.

25 Esta Memoria consta de 4 hojas escritas a má-
quina por una sola cara.

Madrid,

9 MAR 1957
~~JOSE PONS TORRES~~
E. E.

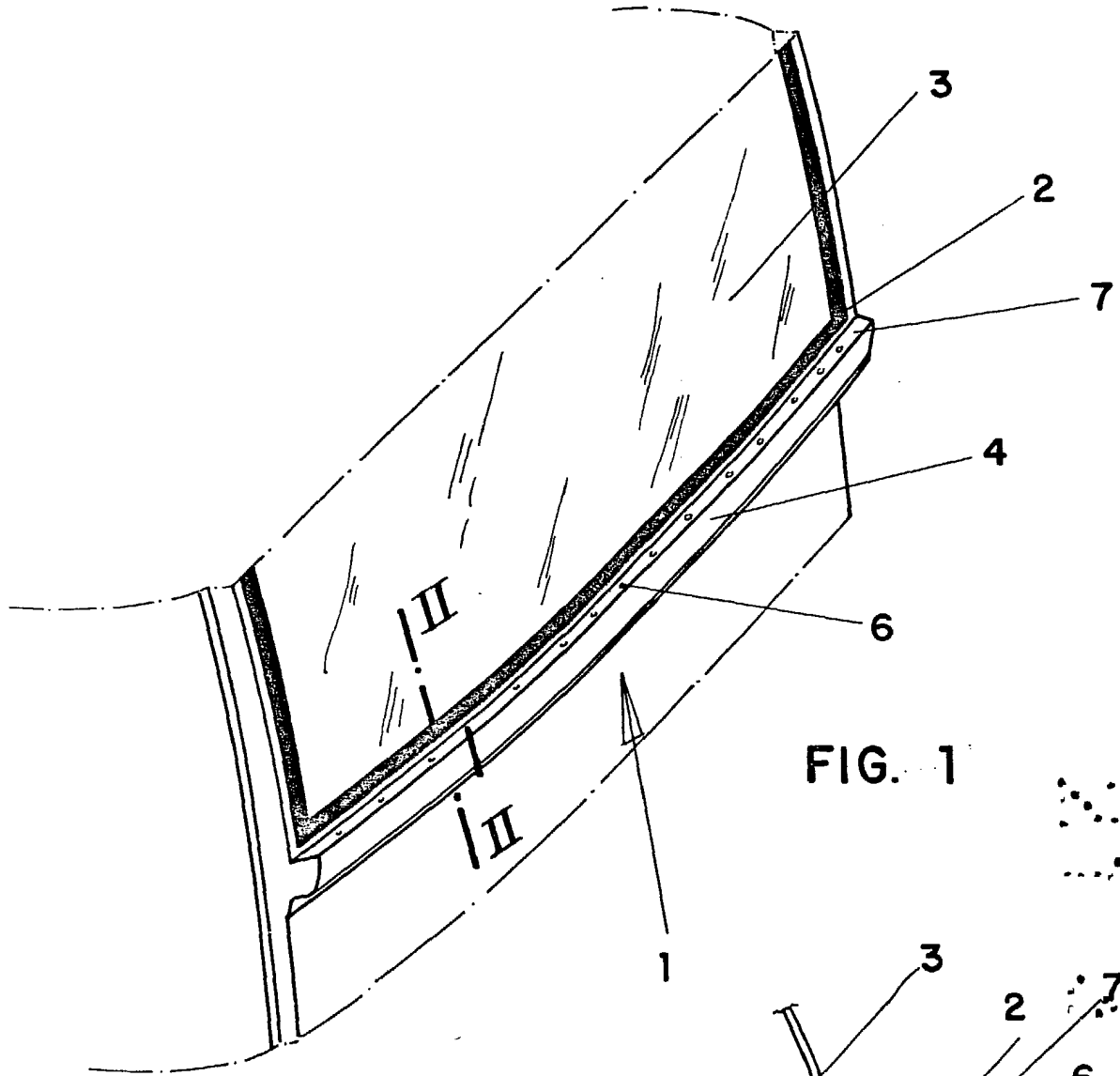

FIG. 1

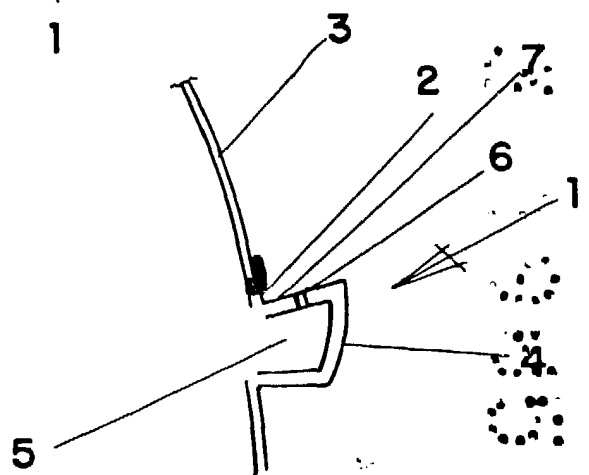

FIG. 2

~~REG. N.º 1145~~
~~JOSE PONS IORRE~~
~~S. B.~~

ESCALA VARIABLE