



ESPAÑA

19 ES	11	NUMERO	10 Y
	21	285179	
	22	FECHA DE PRESENTACION	
		7.3.85	

MODELO DE UTILIDAD

16 SET. 1985

30 PRIORIDADES:	32 FECHA	33 PAIS
31 NUMERO		

47 FECHA DE PUBLICIDAD	48 CLASIFICACION INTERNACIONAL
	Int. Cl. A21C 7/01

54 TITULO DE LA INVENCIÓN
MAQUINA REFINADORA DE MASA DE PAN

71 SOLICITANTE (S)
DON ELIGIO LINARES GODOY

DOMICILIO DEL SOLICITANTE
PALMA DEL RIO (Cordoba).- Julio Romero, 2.1º Dcha.

72 INVENTOR (ES)
EL MISMO SOLICITANTE.

73 TITULAR (ES)
EL MISMO SOLICITANTE.

74 REPRESENTANTE
DON JOSE PONS TORRES.

El presente Modelo de Utilidad se refiere a una máquina refinadora de masa de pan, constituido de modo que permita obtener una mayor efectividad y capacidad de amasado, con un funcionamiento más seguro y silencioso.

5 Las máquinas refinadoras de masa de pan comprenden una carcasa, en el interior de la cual van montados dos cilindros de amasado y una cinta sin-fin, situada por debajo de dichos cilindros, para la recogida y elevación de la masa. Esta cinta va montada entre dos rodillos, uno motor y el otro de giro libre.

10 Los cilindros de amasado y cinta van accionados a partir de un único motor externo, existiendo un mecanismo de transmisión entre los diferentes cilindros y rodillos, compuesto por una sucesión de piñones o engranajes.

15 La constitución descrita presenta una serie de inconvenientes, derivados de la existencia de un único motor de accionamiento y del sistema de transmisión citado.

20 El motor de accionamiento se ve sometido constantemente a una variación de esfuerzos al pasar la masa, alternativamente, entre los rodillos y ser elevada por la cinta, lo que hace que se requiera un motor de potencia relativamente elevada. Este inconveniente se resuelve con la presente invención mediante la disposición de dos motores para el accionamiento independiente de los cilindros de amasado. A partir de uno de estos cilindros
25 va accionada la cinta sin-fin.

Por otro lado, el sistema de transmisión tradicional, a base de piñones o ruedas dentadas, produce un ruido y vibraciones elevadas, principalmente debido a la variación de carga en los cilindros de amasado y en la cinta.

30 La presente invención permite eliminar

este inconveniente, mediante un sistema de accionamiento a partir de dos motores independientes, y mediante un sistema de transmisión mucho más silencioso y suave.

De acuerdo con la presente invención, el eje de los cilindros de amasado sobresale, uno por cada lado, a partir de las paredes opuestas entre las que van montados. En la porción citada va montada una polea de gran radio, quedando cada polea situada a un lado diferente de la carcasa. Además, la máquina incluye dos motores de accionamiento, ambos con una polea fijada a su eje, siendo cada una de estas poleas coplanaria con una de las poleas de gran radio antes citadas, para recibir entre unas y otras las correspondientes poleas de transmisión.

Por otro lado, el eje de uno de los cilindros de amasado sobresale también por la pared opuesta a la antes citada en una porción en la que se monta una polea de transmisión, entre la cual y una segunda polea fija al eje de uno de los rodillos de la cinta sin-fin, se monta una correa de transmisión.

De este modo, uno de los motores está encargado de accionar solamente uno de los cilindros de amasado, mientras que el otro motor acciona el otro cilindro y la cinta sin-fin.

Con esta disposición se eliminan los piñones y se simplifica el sistema de transmisión, al suprimirse elementos de transmisión entre los dos cilindros, quedando reducidos a las poleas de accionamiento de la cinta a partir de uno de los cilindros.

El interior de la carcasa de la máquina es de acero inoxidable, lo que permite ofrecer las máximas garantías de higiene.

La máquina de la invención es de funcionamiento sumamente silencioso y sin vibraciones, en oposición con las máqui

nas refinadoras tradicionales.

Las características y ventajas de la invención se comprenderán mejor con la siguiente descripción, hecha con referencia a los dibujos adjuntos, en los cuales se representa de forma simplificada una posible forma de ejecución, dada a título de ejemplo no limitativo.

En los dibujos:

La figura 1 es una perspectiva posterior de una máquina refinadora construida de acuerdo con la invención.

La figura 2 es una perspectiva anterior de la máquina de la figura 1.

La figura 2 es una sección longitudinal esquemática de la misma máquina.

Como puede verse en los dibujos, la máquina comprende una carcasa 1, con puerta de acceso 2 y patas inferiores de apoyo 3. Dentro de esta carcasa, entre las paredes paralelas opuestas 4 y 5, van montados dos cilindros de amasado 6 y 7, paralelos y próximos entre sí, giratorios en sentido contrario.

El eje de estos rodillos sobresale al exterior, cada uno a partir de una de las paredes 6 ó 7, en una porción en la cual van montadas las poleas 8 y 9 de gran radio, situadas a diferente lado de la carcasa.

La carcasa 1 lleva montados exteriormente dos motores de accionamiento 10 y 11, cada uno con una polea 12. Estas poleas 12 son coplanarias, una con la polea 8 y la otra con la polea 9, montándose entre cada dos poleas coplanarias una correa de transmisión, no representada. De este modo, cada uno de los cilindros 6 y 7 son movidos a partir de un motor diferente.

El eje del cilindro 6 se prolonga además al exterior por el otro lado, a partir de la pared 4, en una porción

en la que va montada una polea de transmisión 13, figura 1.

Dentro de la carcasa, y también entre las paredes 4 y 5, van montados dos rodillos paralelos 14 y 15, que sirven para el accionamiento de una cinta sin-fin 16 montada sobre dichos rodillos. El eje del rodillo 14 sobresale al exterior, a partir de la pared 4 de la carcasa, donde lleva fijada una polea 17, entre la cual y la polea 13 se monta una correa de transmisión.

El eje del rodillo 15 sobresale al exterior a través de la pared 5 en una porción en la que actúa un mecanismo tensor 18.

Con la constitución descrita, los cilindros son accionados a partir de motores independientes y trabajan la masa que pasa entre ellos, para caer sobre la cinta 16 encargada de elevarla hasta que toca en la superficie del cilindro 7 que, por adherencia, la recoge y eleva para pasarla de nuevo entre ambos cilindros.

El accionamiento de la cinta 16 se consigue mediante las poleas 13 y 17, que aseguran un funcionamiento suave y silencioso, sin vibraciones.

Las poleas 8 y 9 sirven además, dado su gran diámetro, como volantes de inercia.

Descrita suficientemente la naturaleza del invento, así como la manera de realizarlo en la práctica, debe hacerse constar que las disposiciones anteriormente indicadas son susceptibles de modificaciones de detalle en cuanto no alteren su principio fundamental.

REIVINDICACIONES

1.- Máquina refinadora de masa de pan, que comprende una carcasa en la que van montados dos cilindros de amasado, giratorios en sentido contrario, paralelos y próximos entre sí, bajo los que discurre una cinta sin-fin para recogida y elevación de la masa, montada entre rodillos situados a diferente altura, caracterizada porque el eje de los cilindros de amasado sobresale al exterior, cada uno a partir de una de las dos paredes opuestas entre las cuales van montados dichos cilindros, en una porción en la que va montada una polea; llevando la carcasa montada exteriormente dos motores para el accionamiento independiente de dichos cilindros, mediante las correspondientes poleas de transmisión; y porque el eje de uno de los cilindros sobresale también al exterior por el lado opuesto en una porción en la que va montada una polea, entre la cual y una segunda polea montada en el eje de uno de los rodillos de la banda sin-fin, va montada una correa de transmisión, para el accionamiento de dicha cinta.

2.- Máquina refinadora de masa de pan, tal y como queda sustancialmente descrito en la presente Memoria, e ilustrado en los dibujos adjuntos.

Esta Memoria consta de 5 hojas escritas a máquina por una sola cara.

Madrid, 7 de Marzo de 1985

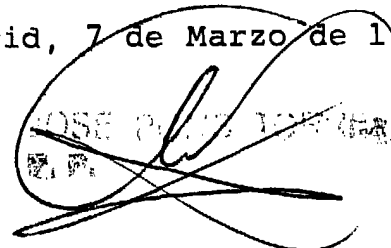
A handwritten signature in dark ink is written over a circular stamp. The stamp contains the text "JOSE OCHOA" and "M.A." below it. The signature is a cursive script that loops around the stamp.

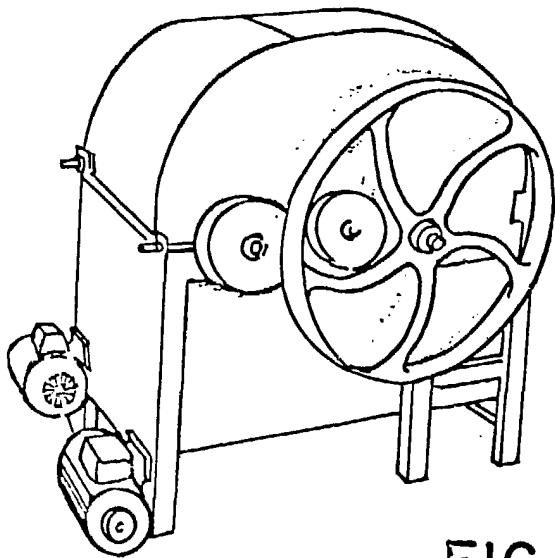

FIG. 1

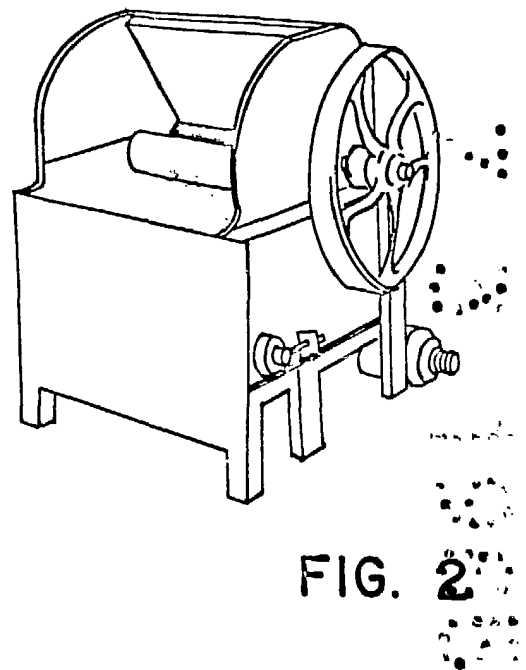

FIG. 2

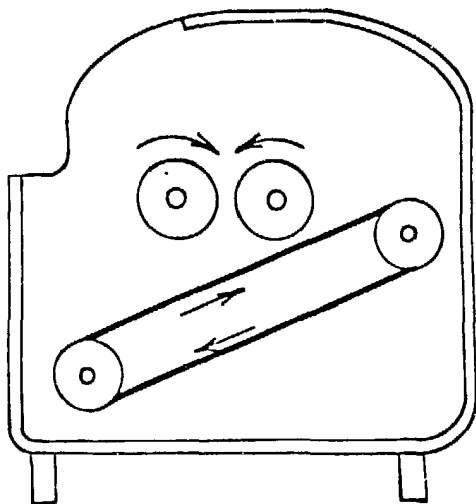

FIG. 3