

19 ES

11

NUMERO

285144

10 Y

22

FECHA DE PRESENTACION

- 6 MAR. 1985



ESPAÑA

MODELO DE UTILIDAD

1- SET. 1985

30 PRIORIDADES:	31 NUMERO	32 FECHA	33 PAIS
-----------------	-----------	----------	---------

47 FECHA DE PUBLICIDAD	51 CLASIFICACION INTERNACIONAL E03C 1/12
------------------------	---

54 TITULO DE LA INVENCIÓN

DISPOSITIVO DE SUJECION

71 SOLICITANTE (SI)

SPRINGFAST LIMITED

BOMICILIO DEL SOLICITANTE

6F Morelands Trading Estate, Bristol Road, Gloucester GL1 5RZ, Gran Bretaña.

72 INVENTOR (ES)

73 TITULAR (ES)

74 REPRESENTANTE

D. JOSE MIGUEL GOMEZ-ACERO

Esta invención se refiere a un dispositivo de sujeción, y principalmente a un dispositivo para sujetar un fregadero al elemento de la base de una cocina.

5 Actualmente se suele dotar al fregadero de una formación en el lado inferior, que en adelante se denominará "un carril", al que se pueden fijar los dispositivos de sujeción. Estos dispositivos tienen la forma de un elemento de sujeción accionado por tornillo que se puede acoplar bajo el borde adyacente de la parte encimera, tensado después el tornillo, de modo
10 que el fregadero quede sujeto a la parte encimera.

Los dispositivos de este tipo más disponibles son de construcción algo complicada, pero su defecto principal es que el elemento de sujeción que tiene que estar suelto cuando el fregadero se encaja en su sitio, tiende a bascular y supone
15 una obstrucción en la parte encimera. Puede ser difícil ajustarlo, de modo que pasen a través del agujero practicado en la parte encimera, y cuando se tienen que tensar se tienen que emplear ambas manos para sujetar el elemento de sujeción según se hace girar el tornillo. Una medida alternativa consiste en adaptar
20 el dispositivo de sujeción después que el fregadero está en su sitio, pero esta operación puede ser aún más complicada.

La finalidad de esta invención es simplificar el dispositivo y permitir que el sujetador se coloque con una mano.

25 Según la presente invención, se proporciona un dispositivo de sujeción que comprende una grapa para acoplarse directamente a un carril y un elemento de sujeción accionado por tornillo con una conexión de bisagra en la base de la grapa, colocándose el tornillo transversal a través de la bisagra y
30 siendo móvil el elemento de sujeción entre las posiciones operan

te é inoperante, no sobresaliendo en este ultimo caso en grado sustancial hacia un lado del carril con el que se acopla la grapa, mientras que en la posición operante, una parte del elemento se proyecta hacia dicho lado.

5 El acoplamiento mútuo del pasador de bisagra, la grapa y el elemento de sujeción mantiene el sujetador preferi- blemente estable en ambas posiciones.

10 Asi, el elemento de sujeción no se moverá por su propio peso y el del tornillo, lo que hace que sea práctico unir los sujetadores a un fregadero antes de colocar este en su sitio. El elemento de sujeción bascula a la posición inope- rante y permanece en la misma.

15 Se puede hacer que el tornillo se acople a la grapa según se tensa, y mueve por lo tanto el elemento de su- jeción de la posición inoperante a la posición operante según se mueve también hacia el carril.

20 En la forma preferible, el elemento de sujeción tiene dos bisagras paralelas a cada lado del tornillo y el pa- sador de bisagra tiene ranuras de guía en las que se alojan las uñetas. De este modo se estabiliza y se guía el elemento de sujeción cuando se actúa en el tornillo. También se puede hacer que las uñetas se acoplen a la grapa cuando se tensa el tornillo, haciendo de este modo que el elemento de sujeción se mueva desde la posición inoperante hasta la posición operante según se mueve también hacia el carril.

25 El tornillo y/o el dispositivo de uñetas con la grapa pueden tener una parte que hace que el elemento de sujeción pivote progresivamente desde una primera posición operante hasta una segunda posición operante, en la cual la parte citada se proyecta aún más hacia el lado citado. De este modo, el sujeta-

dor puede ser más adaptable a una gama más amplia de encimeras.

Para mejor comprender la invención, se describen algunas modalidades a título de ejemplo, tomando como referencia los dibujos adjuntos, en los que:

5 La figura 1 ilustra vistas en perspectiva de varios carriles, dada uno desde abajo de la periferia de un fregadero.

10 La figura 2 es una vista frontal de un sujetador apropiado para ser utilizado con el carril de la figura 1 (a).

La figura 3 es una vista de costado del sujetador de la figura 2.

15 La figura 1 muestra varias formas de carriles que se pueden encontrar por debajo de la periferia de un fregadero para ser colocado en la parte encimera de un mueble. En cada caso, la periferia del fregadero tiene una pestaña 1 replegada para quedar contra el lado inferior del cuerpo principal 2, y el carril es una formación en el canto interior de la pestaña.

20 En la figura 1(a), el carril 3 se extiende verticalmente hacia abajo y tiene una serie de aberturas rectangulares 4, de las cuales solamente se ilustra una.

25 En la figura 1(b) el carril 5 es también generalmente vertical, pero la parte del canto inferior 6 se dobla en ángulo recto para proyectarse aún más hacia el interior.

En la figura 1 (c), el carril 7 tiene forma de V, formando ángulo hacia abajo y hacia el interior desde la pestaña 1 y ascendiendo después y yendo hacia el lado inferior (pero sin tocarlo) del cuerpo 2.

30 En la figura 1 (d), el carril 8 tiene forma de

doble escalón, con partes que se extienden hacia abajo, hacia el interior y después hacia abajo de nuevo.

Estas formas son solamente representativas y pueden existir otras clases de carril ó ser propuestas. No obstante, todas sirven para la misma función, ó sea para ofrecer algún punto de anclaje a un dispositivo de sujeción en el que se puede actuar para sujetarlo contra el lado inferior adyacente de la parte encimera. Por conveniencia, los carriles descritos anteriormente se indicarán como carriles de los tipos A, B, C y D, de conformidad con las letras de la figura.

El sujetador de las figuras 2, 3 y 4, tiene una grapa 11 a la que se articula un elemento de sujeción 12 a través de un pasador de bisagra horizontal 13. La grapa se fabrica íntegramente de chapa y comprende tres brazos alzados desde una base semicilíndrica 14 que rodea al pasador de bisagra 13. Los dos brazos exteriores 15 son más estrechos que el brazo central 16, que tiene un arpon 17 troquelado en el mismo. El plano de los brazos 15 está ligeramente desplazado del brazo 16 para alojar un carril 18 del tipo A, como se indica en contorno en la figura 3. El arpon 17 apunta hacia abajo y hacia el plano de los brazos 15 y se acopla en una abertura en el carril. Para facilitar la entrada inicial del carril en la grapa, las puntas de los brazos 15 se curvan ligeramente separándose del plano del brazo 16.

En la figura 3 se ilustra también en contorno el canto de una parte encimera 19 y una parte de un fregadero 20 del que cuelga el carril 18.

El elemento de sujeción 12, fabricado también íntegramente de chapa, tiene generalmente forma de L en una vista de costado con una pestaña inferior escalonada 21 que tiene

esquinas vueltas hacia arriba 22 para acoplarse bajo la parte
 encimera 19. La otra parte de este elemento comprende dos uñe-
 tas 23 que se extiende hacia arriba y se acoplan en ranuras
 diametrales 24 en los extremos opuestos del pasador 13. Un tor-
 5 nillo 25 tiene su cabeza 26 acoplada bajo un tetón central 27
 en la parte posterior de la pestaña 21 y su fuste roscado se
 extiende entre las uñetas 23 para acoplarse a un ánima trans-
 versal de agujero roscado en el centro del pasador 13. La base
 14 de la grapa se rebaja, según indica la referencia 28 y 29,
 10 para alojar el tornillo 25 y las uñetas 23 bajo un arco de mo-
 vimiento entre las posiciones de líneas sólidas y discontinuas
 de la figura 3.

Cuando el tornillo se desenrosca hasta el grado
 en que deja de proyectarse a través del pasador 13, el elemento
 15 de sujeción se puede articular hasta la posición de la línea
 discontinua de la figura 3. Se observará que las esquinas 22
 quedan entonces verticalmente por debajo de la grapa 11, y por
 consiguiente, salvarán el borde de la parte encimera 19 y el
 elemento 20 se mueve verticalmente. La fricción entre el pasador
 20 de bisagra 13 y la base 14 es de tal naturaleza que el elemento
 13 permanecerá en esta posición cuando se ajuste. El pasador
 13 y la base 14 se pueden formar de modo que se produzca una
 acción de presión elástica entre las dos posiciones. Por lo tan-
 to, en la práctica normal puede consistir en colocar estos su-
 25 jetadores en la unidad 20 y articular los elementos de sujeción
 hacia atrás antes de colocarla en su sitio.

Cuando está colocada en su sitio, el elemento
 de sujeción se puede mover con facilidad de modo que la pestaña
 21 se proyecte bajo la parte encimera 19, con el tornillo 25
 30 prácticamente vertical. Esta operación se puede realizar emplean

do el destornillador con el que se ha de apretar el tornillo. Verdaderamente, tan solo apretando el tornillo con el elemento de sujeción todavía en la posición replegada, cuando el extremo del tornillo sale del pasador, se acoplará al brazo 16 (ó el carril 18 si este se extiende suficientemente bajo) é igualmente los extremos de las uñetas 23 se acoplarán a los brazos 15. Por lo tanto, el elemento de sujeción se acuñará automáticamente en la posición de accionamiento.

Se pueden aumentar los rebajos 28 y 29 sustancialmente hasta el punto en el que se elimine totalmente la envolvente alrededor del pasador de articulación 13 en estas regiones. Esto permitiría que el elemento de sujeción pivotara hacia atrás quedando casi plano contra la grapa. Este factor puede tener aplicación a cualquiera de las variaciones ilustradas en las figuras adyacentes.

Como puede comprenderse, la configuración de la grapa 11 puede ser diferente a la representada en los dibujos, adaptándose en todo caso a la forma del carril 20 que acompaña al fregadero. También el elemento de sujeción 12 puede adaptar una configuración distinta a la representada.

Asimismo, estos sujetadores tienen aplicación a otros aparatos distintos a los fregaderos. Por ejemplo, todavía con aparatos de cocina, frecuentemente se suelen instalar repisas en las partes encimeras de los muelles de cocina, que se pueden sujetar de una manera similar.

Descrita suficientemente la naturaleza del invento, así como la manera de realizarlo en la práctica, debe hacerse constar que las disposiciones anteriormente indicadas son susceptibles de modificaciones de detalle, en cuanto no alteren su principio fundamental.

REIVINDICACIONES

1.- Dispositivo de sujeción, especialmente para la sujeción de un fregadero ó similar a una encimera de cocina, caracterizado porque comprende una grapa para acoplarse positivamente a un carril y un elemento de sujeción accionado por tornillo, con una conexión de pasador de bisagra a la base de la grapa, colocándose el tornillo a rosca transversalmente a través del pasador de la bisagra y siendo móvil el elemento de sujeción entre posiciones operante é inoperante, evitándose en esta última que se proyecte en grado sensible hacia un lado del carril con el que se acopla la grapa, mientras que en la posición inoperante una parte del elemento se pone para que se proyecte hacia dicho lado.

2.- Dispositivo según la reivindicación 1, caracterizado porque el acoplamiento mútuo del pasador de la bisagra, la grapa y el elemento de sujeción, hace que el sujetador sea estable en ambas posiciones.

3.- Dispositivo según las reivindicaciones 1 ó 2, caracterizado porque el tornillo se sitúa para que se acople a la grapa cuando se tensa y lleve por lo tanto el elemento de sujeción desde la posición inoperante a la posición operante según se mueve también hacia la aleta.

4.- Dispositivo según las reivindicaciones 1, 2 ó 3, caracterizado porque el elemento de sujeción tiene dos uñetas paralelas y a cada lado del tornillo y el pasador de la bisagra tiene ranuras de guía que alojan estas uñetas.

5 5.- Dispositivo según la reivindicación 4, caracterizado porque las uñetas se disponen para acoplarse a la grapa cuando se tensa el tornillo, haciendo por lo tanto que el elemento de sujeción se mueva desde la posición inoperante a la posición operante según se mueve también hacia el carril.

10 6.- Dispositivo según las reivindicaciones 3 ó 5, caracterizado porque el acoplamiento del tornillo y/o las uñetas con la grapa se hace con una parte de los mismos que hace que el elemento de sujeción pivote progresivamente desde una primera posición operante hasta una segunda posición operante donde la citada parte se proyecta aún más hacia dicho lado.

15 7.- Dispositivo de sujeción, tal y como queda sustancialmente descrito en la presente Memoria é ilustrado en los adjuntos dibujos.

Esta Memoria consta de nueve hojas escritas a máquina por una sola cara.

Madrid,
 SPRINGFAST LIMITED. - 6 MAR 1985

J. M. GOMEZ-ACEDO Y PONBO
 P. P. Firmado: PILAR DOMINGUEZ M.

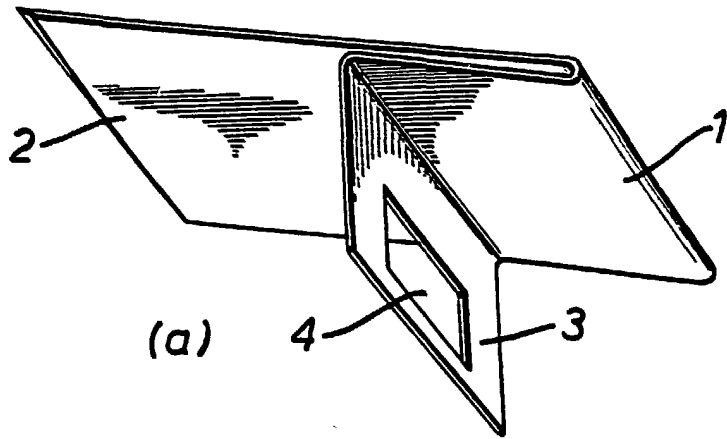

(a)

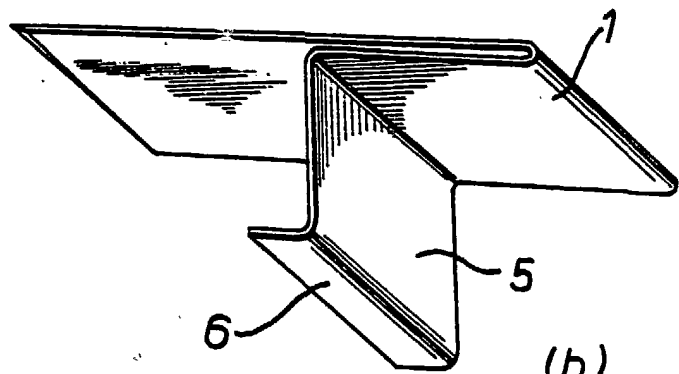

(b)

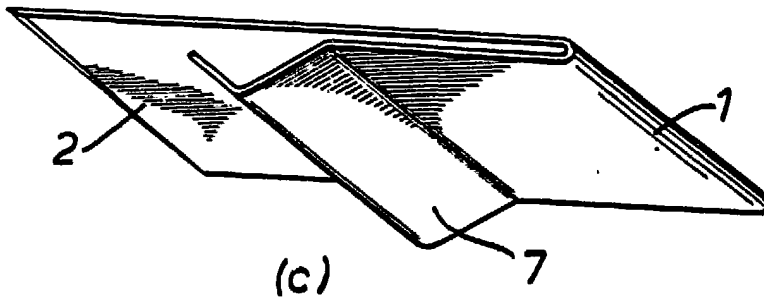

(c)

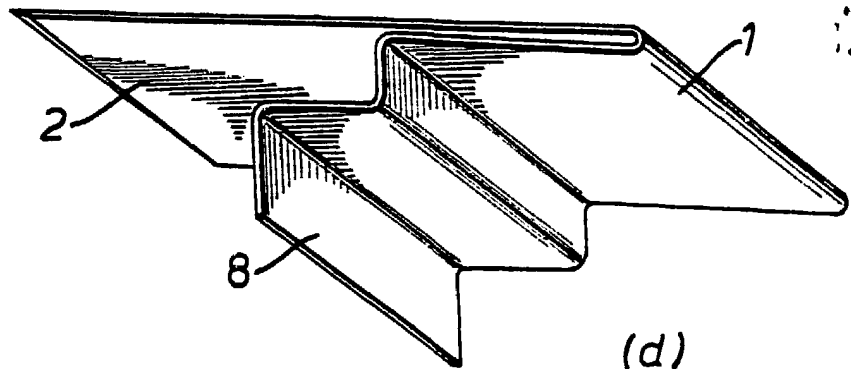

(d)

FIG.1.

ESCALA VARIABLE.

5 MAR 1985
J. M. GONZALEZ-... Y PARRA
P. P. Filgado: PILAY DOMINGUEZ M.

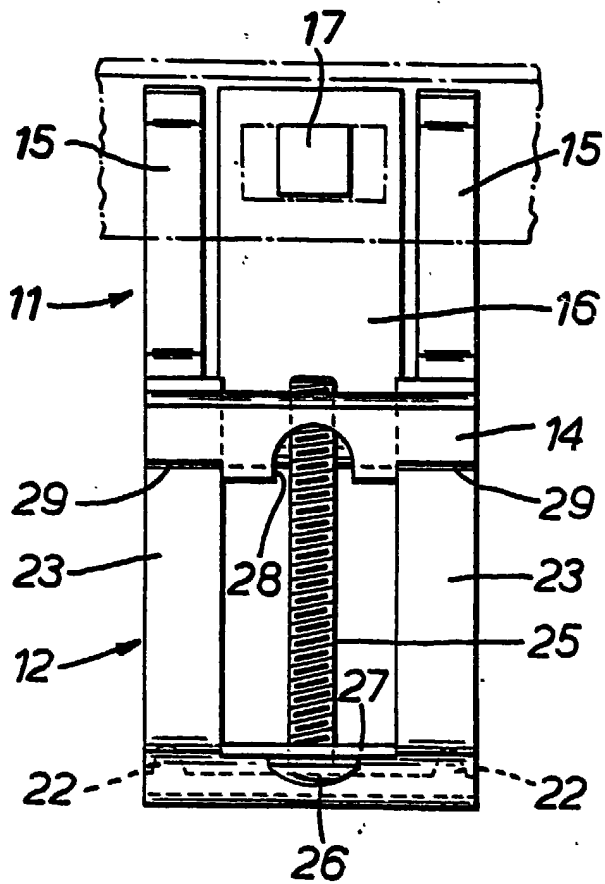

FIG. 2

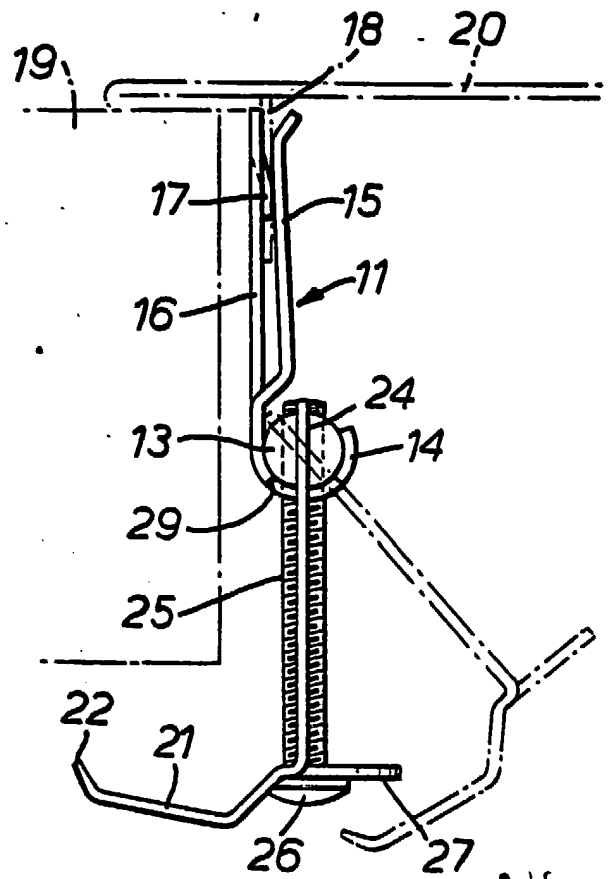

FIG. 3.

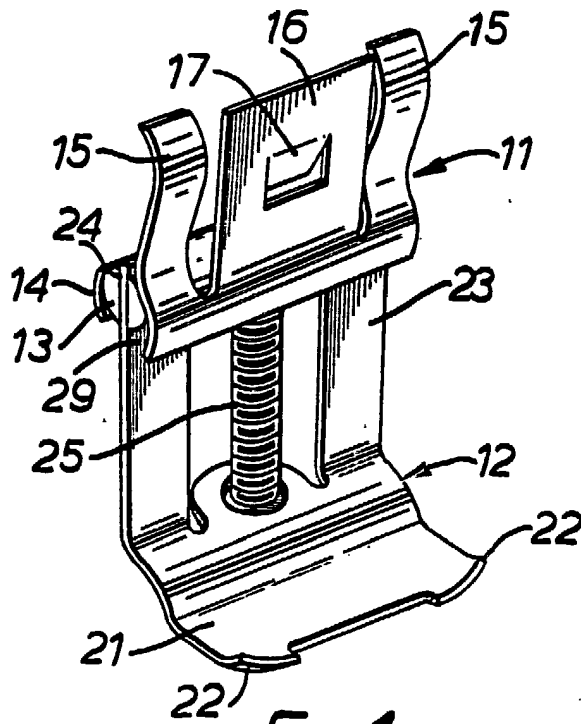

FIG. 4.

ESCALA VARIABLE.

6 MAR. 1985

J. H. GONZALEZ
 P. P. Firmado: F. L. DOMINQUEZ M.