

10	ES	11	NUMERO	285124	10	Y
		21				
		22	FECHA DE PRESENTACION	- 5 MAR. 1985		



ESPAÑA

MODELO DE UTILIDAD

f- SET. 1985

30	PRIORIDADES:	32	FECHA	33	PAIS
	31	NUMERO			

47	FECHA DE PUBLICIDAD	61	CLASIFICACION INTERNACIONAL
			F02F 1/24, B23P 6/00

54	TITULO DE LA INVENCIÓN
	"DISPOSITIVO PERFECCIONADO PARA CORTE DE ASIENTOS DE VALVULA, EN CULATAS DE AUTOMOVIL"

71	SOLICITANTE (S)
	D. AURELIO ASENSIO SEBASTIAN

	DOMICILIO DEL SOLICITANTE
	Avda. de Bilbao, 9.- EIBAR (Guipúzcoa)

72	INVENTOR (ES)

73	TITULAR (ES)

74	REPRESENTANTE
	D. MIGUEL ANGEL URIZAR BARANDIARAN (337/9)

IU-105

Memoria descriptiva de un Modelo de Utilidad en exclusiva para España, que por "DISPOSITIVO PERFECCIONADO PARA CORTE DE ASIENTOS DE VALVULA EN CULATAS DE AUTOMOVIL", se solicita por veinte años a favor de D. AURELIO ASENSIO SEBASTIAN, de acuerdo con las Leyes vigentes sobre Propiedad Industrial, pudiéndose, de acuerdo con los Convenios Internacionales sobre la materia, extender esta solicitud a otros países reivindicando la misma prioridad.

La presente invención trata de un dispositivo perfeccionado para corte de asientos de valvula en culatas de automovil, caracterizado porque constando de un cuerpo base, de planta sensiblemente circular y con medios de anclaje a un medio motriz que le proporciona su movimiento de giro y unas placas de corte, distribuidas radialmente y con medios propios de fijación al citado cuerpo base; dicho cuerpo lleva, en toda su altura, unas cajeras en las que se disponen las placas de corte, cada una de las cuales sobresale frontal, superior e inferiormente respecto al cuerpo-base.

También se caracteriza porque las placas de corte van montadas equiangularmente en el cuerpo-base, distando entre ellas una amplitud angular α .

También se caracteriza porque las placas de corte van montadas en el cuerpo-base separadas entre sí amplitudes angulares (α_1) , (α_2) distintas.

También se caracteriza porque la amplitud angular de separación entre placas es de aproximadamente $\alpha_1=40^\circ$ entre dos placas contiguas y de aproximadamente $\alpha_2=160^\circ$ entre cada una de estas y una tercera placa de corte.

También se caracteriza porque cada placa de corte es un cuerpo monopieza que define un ángulo de cabeza β_1 y un ángulo de pie β_2 .

También se caracteriza porque en cada placa de corte, el ángulo de cabeza es de, aproximadamente $\beta_1=15^\circ$ y el ángulo de pie es de, aproximadamente $\beta_2=46^\circ$.

También se caracteriza porque las placas de corte son de acero rápido.

También se caracteriza porque los medios de anclaje entre cuer-

po-base y su medio motriz son una cabeza poligonal y un orificio pasante en el que se introduce una espiga solidaria al medio motriz, estableciendo así su conexión de accionamiento.

También se caracteriza porque los medios de fijación entre placas de corte y cuerpo-base son unos tornillos sin cabeza, tipo allen, que rosando en el propio cuerpo ejercen presión lateral contra la placa, bien directamente o con preferencia, con intermedio de un tope de menor dureza que la placa.

Por ello, el dispositivo perfeccionado para corte de asientos de válvula en culatas de automóvil de la invención constituye una novedad industrial, con características propias y ventajosas respecto a las soluciones conocidas que le hacen merecedor del privilegio de explotación exclusiva, a tenor de las Leyes vigentes sobre Propiedad Industrial.

Para comprender mejor el objeto de la presente invención, se representa en los planos una forma preferente de realización práctica, susceptible de cambios accesorios que no desvirtúen su fundamento.

La figura 1 representa una vista general en alzado de un dispositivo perfeccionado para corte de asientos de válvula en culatas de automóvil según la invención.

La figura 2 representa una vista en planta correspondiente a la figura 1.

La figura 3 representa una vista en alzado de una placa de corte (2).

La figura 4 representa una vista frontal correspondiente a la figura anterior.

La figura 5 representa una sección ampliada para observar el montaje de las placas de corte (2) en el cuerpo (1).

El dispositivo perfeccionado para corte de asientos de válvula en culatas de automóvil, objeto de la invención, se constituye en:

- un cuerpo-base (1), y
- una pluralidad de placas de corte (2) montadas radialmente en él.

Al efecto, el cuerpo-base (1) lleva:

- una pluralidad de cajeados (14) en cada uno de los cuales se monta una placa de corte (2),

65 - conformaciones para alojar en sí a los medios de fijación (3) entre el cuerpo-base (1) y las placas de corte (2),

- medios de anclaje (13), (16) entre sí mismo y un medio motor exterior, que le proporciona el movimiento de giro.

70 El cuerpo (1) define, en relación con sus zonas superior e inferior, sendos chaflanes perimétricos (11), (12) de distinta inclinación angular.

Particularmente, de acuerdo con la realización representada, las conformaciones de anclaje son una prolongación (16) de contorno exterior poligonal y un orificio (13) pasante en dicha conformación (16) y en todo el cuerpo-base (1). En dicho orificio (13) se montan unas espigas -no representadas- para la conexión de accionamiento.

75 Particularmente, de acuerdo con la realización representada, las conformaciones para alojar los medios de fijación (3) son orificios roscados que, desde el exterior, alcanzan los cajeados (14).

80 Los citados medios de fijación (13) entre placas de corte (2) y cuerpo-base (1) son, con preferencia tornillos sin cabeza, tipo allen o similar, que, se alojan en los citados orificios roscados del cuerpo (1) y topan contra las placas de corte (2) comprimiéndolas en el cajeadado (14) correspondiente.

85 Esta compresión se efectúa bien directamente, o bien, con preferencia, con intermedio de un tope (31) de menor dureza que la placa de corte (2) para evitar su deterioro -ver figura 5-

Los cajeados (14) van distribuidos, equiangularmente, en un ejemplo de realización práctica.

90 En otro ejemplo de realización práctica, los cajeados (14) van distribuidos a amplitudes angulares distintas (α_1), (α_2) -según representación de la figura 2-. Las amplitudes angulares son α_1 aproximadamente 40° y α_2 aproximadamente 160° .

Cada una de las placas de corte (2) es un cuerpo monopieza que define un ángulo de cabeza β_1 y un ángulo de pie β_2 . En consecuencia define sendas rampas (21), (22) de distinta inclinación.

95

En un ejemplo de realización práctica, los ángulos son: el de cabeza β_1 de, aproximadamente 15° y el de pie β_2 de, aproximadamente, 46° .

Así mismo, en un ejemplo de realización práctica, la zona de confluencia entre la cara frontal de la placa de corte (2) y la rampa de pie (22) tiene lugar según una arista inclinada (23) -ver figura 4-.

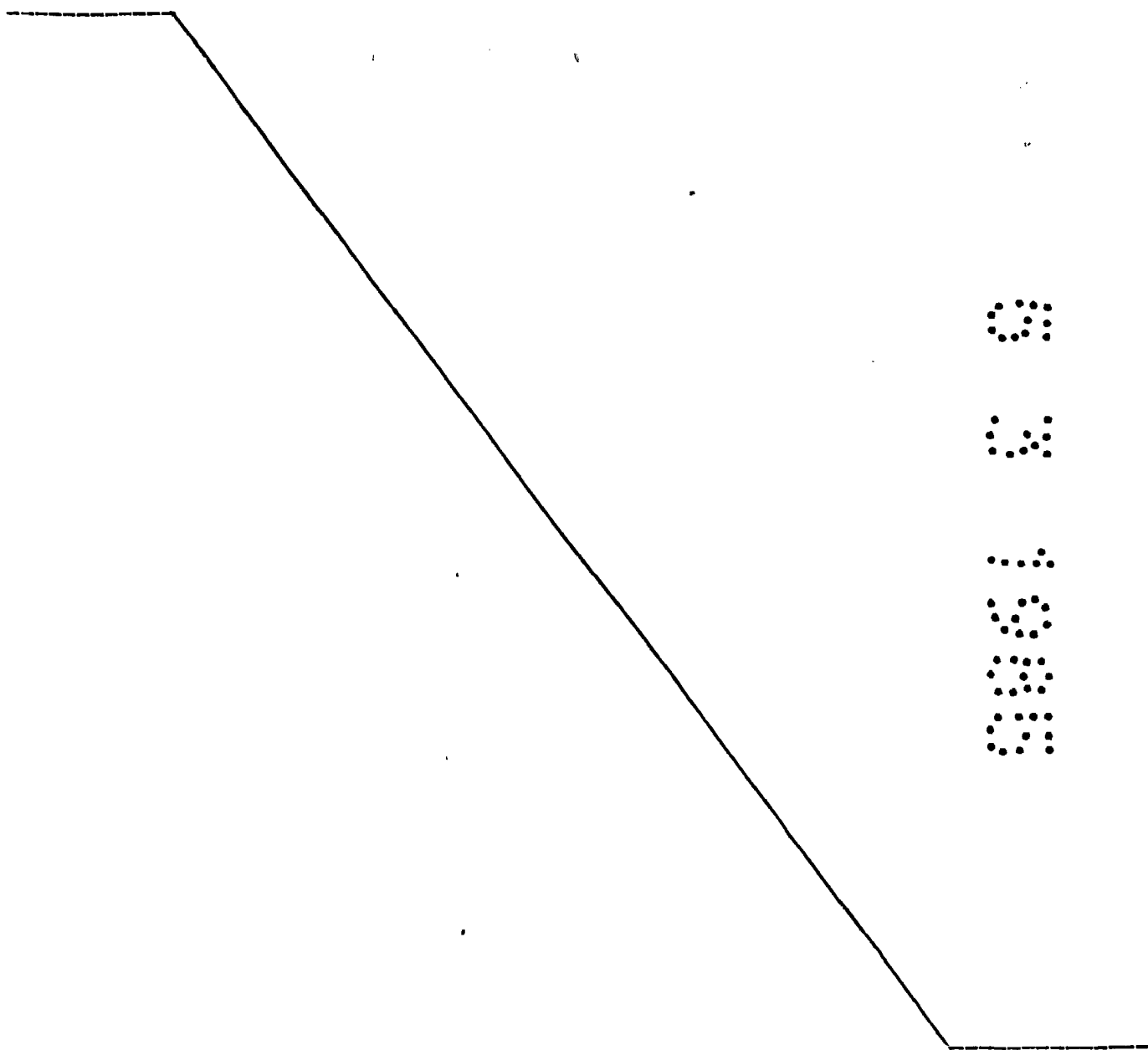

REIVINDICACIONES

1.00 1.- Dispositivo perfeccionado, para corte de asientos de válvula en culatas de automóvil, caracterizado porque constando de un cuerpo-base, de planta sensiblemente circular y con medios de anclaje a un medio motriz que le proporciona su movimiento de giro, y unas placas de corte, distribuidas radialmente y con medios propios de fijación al citado cuerpo-base; dicho cuerpo lleva, 1.05 en toda su altura, unas cajas en las que se disponen las placas de corte cada una de las cuales sobresale frontal, superior e inferiormente respecto al cuerpo-base.

2.- Dispositivo perfeccionado, para corte de asientos de válvula en culatas de automóvil, según reivindicación anterior, caracterizado porque 1.10 las placas de corte van montadas equiangularmente en el cuerpo-base, distando entre ellas una amplitud angular α .

3.- Dispositivo perfeccionado, para corte de asientos de válvula en culatas de automóvil, según reivindicación primera, caracterizado porque 1.15 las placas de corte van montadas en el cuerpo-base separadas entre sí amplitudes angulares ($\alpha 1$), ($\alpha 2$) distintas.

4.- Dispositivo perfeccionado, para corte de asientos de válvula en culatas de automóvil, según reivindicación tercera, caracterizado porque 1.20 la amplitud angular de separación entre placas es de aproximadamente $\alpha 1=40^\circ$ entre dos placas contiguas y de, aproximadamente $\alpha 2=160^\circ$ entre cada una de estas y una tercera placa de corte.

5.- Dispositivo perfeccionado, para corte de asientos de válvula en culatas de automóvil, según reivindicaciones anteriores, caracterizado porque cada placa de corte es un cuerpo monopieza que define un ángulo de cabeza 1.25 $\beta 1$ y un ángulo de pie $\beta 2$.

6.- Dispositivo perfeccionado, para corte de asientos de válvula en culatas de automóvil, según reivindicación quinta, caracterizado porque en cada placa de corte, el ángulo de cabeza es de, aproximadamente $\beta 1=15^\circ$ y el ángulo de pie es de, aproximadamente $\beta 2=46^\circ$.

130 7.- Dispositivo perfeccionado, para corte de asientos de válvula en culatas de automóvil, según reivindicaciones anteriores, caracterizado porque las placas de corte son de acero rápido.

135 8.- Dispositivo perfeccionado, para corte de asientos de válvula en culatas de automóvil, según reivindicaciones anteriores, caracterizado porque los medios de anclaje entre cuerpo-base y su medio motriz son una cabeza poligonal y un orificio pasante en el que se introduce una espiga solidaria al medio motriz, estableciendo así su conexión de accionamiento.

140 9.- Dispositivo perfeccionado, para corte de asientos de válvula en culatas de automóvil, según reivindicaciones anteriores, caracterizado porque los medios de fijación entre placas de corte y cuerpo-base son unos tornillos sin cabeza, tipo allen, que roscando en el propio cuerpo ejercen presión lateral contra la placa, bien directamente o con preferencia, con intermedio de un tope de menor dureza que la placa.

145 10.- DISPOSITIVO PERFECCIONADO, PARA CORTE DE ASIENOS DE VALVULA EN CULATAS DE AUTOMOVIL.

Tal como se ha descrito en la presente memoria de siete hojas y sus planos anexos.

Madrid, - 5 MAR. 1985

El Agente Oficial

MIGUEL ANGEL URIZAR BARANDIARAN

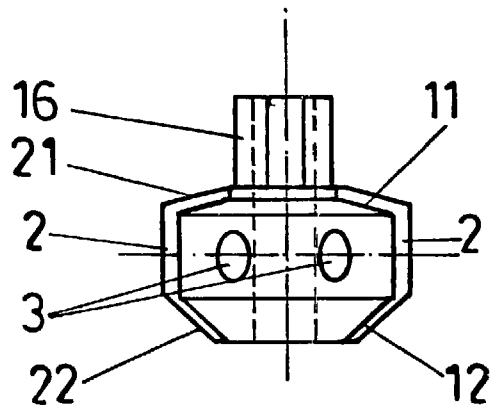

Fig.1

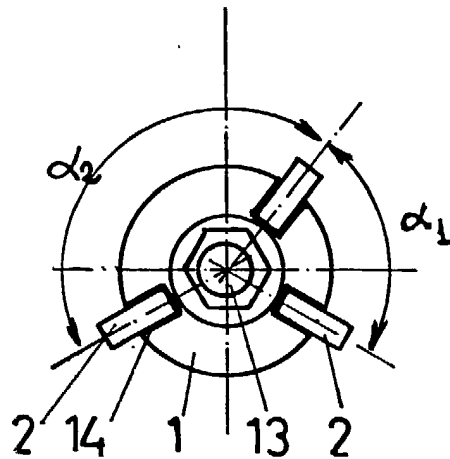

Fig. 2

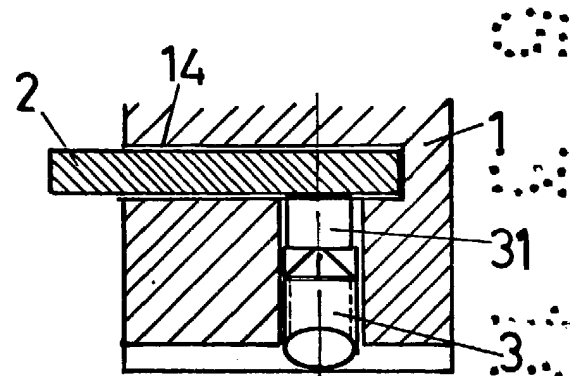

Fig.5

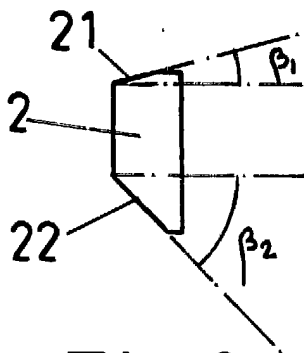

Fig.3

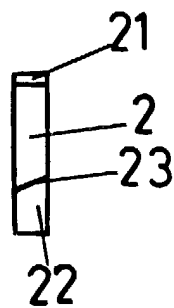

Fig.4

Escala variable
 Madrid - 5 MAR. 1985
 El Agente Oficial

MIGUEL ANGEL UNZAR BARRUNDIARAN