

(10) ES (11) (21) (22)	NUMERO 284.985	(10) Y
	FECHA DE PRESENTACION 28-2-85	



ESPAÑA

MODELO DE UTILIDAD

1- ENE. 1986

(30) PRIORIDADES: (31) NUMERO	(32) FECHA	(33) PAIS	
----------------------------------	------------	-----------	--

(47) FECHA DE PUBLICIDAD	(51) CLASIFICACION INTERNACIONAL <i>Int. C14 B60C 27/06</i>
--------------------------	--

(54) TITULO DE LA INVENCIÓN CONJUNTO DE ESLABON PARA CADENAS DE RODADURA EN VEHICULOS BLINDADOS.	
---	--

(71) SOLICITANTE (S) AUTOMOVILES TALBOT, S.A.
--

DOMICILIO DEL SOLICITANTE Apartado 140 - VILLAVERDE - 28080 MADRID -
---

(72) INVENTOR (ES)
--------------------

(73) TITULAR (ES)
-------------------

(74) REPRESENTANTE D. JOSE MIGUEL GOMEZ-ACEBO Y POMBO.
---

El presente Modelo de Utilidad se refiere a un conjunto de eslabón para cadenas de rodadura en vehículos blindados, especialmente aplicables en vehículos denominados M-113-A1. Este conjunto, es un eslabón de una serie de conjuntos, los cuales componen una cadena de rodadura, mediante la cual se consigue dar plena utilidad a vehículos que como carros de combate, producen desgaste de zapatas en las cadenas así como deterioro de los eslabones durante su vida operativa.

El conjunto de eslabón se caracteriza porque está constituido por dos piezas compuestas por una placa metálica conformada que presenta en una de sus caras, la exterior, un rehundido central delimitado por un contorno poligonal mientras que dicha placa por la cara opuesta o interior presenta un rehundido central, de cuya pared de fondo emerge centralmente un saliente guía que coopera en el centrado y guiado del eslabón sobre la superficie periférica de la rueda de rodadura del vehículo.

La placa presenta un taladro localizado centralmente y que comunica con los rehundidos citados, en uno de éstos, el interior, va relleno de goma vulcanizada, la cual emerge, mediante una superficie plana del plano de dicho rehundido y sobre esta superficie apoya la citada rueda de rodadura.

En el rehundido exterior se acopla una zapata por elementos de fijación adecuados.

La placa presenta en sus lados de mayor longitud, enfrentados y paralelos, conformaciones tubulares que cooperan en el acoplamiento de las piezas que constituyen el eslabón.

La zapata está constituida por una chapa metálica plana cuyo borde correspondiente está doblado definiendo un receptáculo en cuya pared de fondo va practicado centralmente un taladro en el cual se introduce un tornillo que presenta en la zona

próxima a la cabeza una conformación lateral exterior de igual forma que el taladro poligonal de la chapa, lo cual y con dicho acoplamiento se impide que el tornillo gire alrededor de su eje.

5 En la chapa va solidaria una masa de goma vulcanizada cuya superficie libre que emerge hacia el exterior es plana y presenta una conformación de contorno semejante a la del rehundido.

10 Las porciones tubulares presentan interiormente casquillos, cada uno de los cuales presenta un recubrimiento de goma por medio del cual se acopla el casquillo a la superficie interior de la conformación tubular correspondiente.



En el interior de los casquillos, que están alineados correspondientemente, se introduce un pasador que interrelaciona dos piezas consecutivas.



15 La placa metálica presenta en sus extremos de mayor longitud dos aberturas pasantes de forma rectangular que cooperan en el arrastre de la cadena.

20 La zapata y el rehundido presentan un contorno general rectangular uno de cuyos lados mayores presenta en su zona central un saliente en forma general de U, mientras que los vértices correspondientes al otro lado mayor y enfrentados presentan sendos chaflanes extremos.

25 Con el objeto de comprender más fácilmente no solo la constitución propia del conjunto de eslabón sino su propio funcionamiento, a continuación se refiere un ejemplo práctico de realización del mismo, siendo dicha ejecución meramente enunciativa y en ningún caso limitativa de la misma, todo ello tal y como se muestra en el dibujo adjunto, en el que se muestra el conjunto de eslabón 1 constituido por piezas 2, dotadas de una placa metálica 3 que presenta en una de sus caras, la exterior, 4 un rehundido

30

central 5 de contorno poligonal, mientras que por la otra cara pre  
senta otro rehundido central de cuya pared de fondo emerge hacia  
el exterior un saliente-guía 6.

5 La placa 3 presenta un taladro central 7 que  
comunica con los rehundidos citados.

El rehundido de la cara interior de la placa  
va relleno de goma vulcanizada que emerge por medio de una superfi  
cie plana sobre la que apoya la rueda de rodadura.

10 En el rehundido exterior 5 se acopla la zapa-  
ta 8 constituida por una chapa metálica 9 cuyo molde está doblado  
definiendo la superficie lateral 10 de un receptáculo en cuya pa-  
red de fondo va acoplada la cabeza del tornillo 11 que va embebida  
en una masa de goma vulcanizada 12 cuya superficie libre 12' es pla  
na.

15 La placa presenta en sus lados mayores confor  
maciones tubulares 13 dotadas interiormente de casquillos 14. con  
un recubrimiento de goma.

En el interior de los casquillos 14 se acopla  
un pasador 15 que interrelaciona dos piezas consecutivas 2.

20 La zapata 8 se acopla en el rehundido 5, al  
hacer pasar el tornillo 11 por el taladro central 7, fijándose en  
posición la zapara por medio de una tuerca 16 que se acopla en el  
tornillo 11 anteriormente citado.

25 La placa metálica presenta en sus contornos de  
mayor longitud dos aberturas pasantes 17 de forma rectangular que  
cooperan en el arrastre de la cadena.

30 Descrita suficientemente la naturaleza del in-  
vento, así como la manera de realizarlo en la práctica, debe hacer  
se constar que las disposiciones anteriormente indicadas son suscep-  
tibles de modificaciones de detalle en cuanto no alteren su princi-  
pio fundamental.

REIVINDICACIONES

1.- Conjunto de eslabón para cadenas de rodadura en vehículos blindados, especialmente aplicables en vehículos denominados M-113-A1, caracterizado porque dicho conjunto está constituido por dos piezas compuestas por una placa metálica conformada que presenta en una de sus caras, la exterior, un rehundido central delimitado por un contorno poligonal mientras que dicha placa por la cara opuesta o interior presenta un rehundido central de cuya pared de fondo emerge centralmente un saliente-guía que coopera en el centrado y guiado del eslabón sobre la superficie periférica de la rueda de rodadura del vehículo; mientras que la placa presenta un taladro localizado centralmente y que comunica con los rehundidos citados, en uno de estos, el interior, va relleno de goma vulcanizada, la cual emerge, mediante una superficie plana del plano de dicho rehundido y sobre esta superficie apoya la citada rueda de rodadura; en el rehundido exterior se acopla una zapata por elementos de fijación adecuados; y porque la placa presenta en sus lados de mayor longitud, enfrentados y paralelos con formaciones tubulares que cooperan en el acoplamiento de las piezas que constituyen el eslabón.

2.- Conjunto de eslabón según la reivindicación 1, caracterizado porque la zapata está constituida por una chapa metálica plana cuyo borde correspondiente está doblado definiendo un receptáculo en cuya pared de fondo va practicado centralmente un taladro en el cual se introduce un tornillo que presenta en la zona próxima a la cabeza una conformación lateral exterior de igual forma que el taladro poligonal de la chapa, lo cual y con dicho acoplamiento se impide que el tornillo gire alrededor de su eje; y porque en la chapa va solidaria una masa de goma vulcanizada cuya superficie libre que emerge hacia el exterior es plana y

presenta una configuración de contorno semejante a la del rehundido.

5 3.- Conjunto de eslabón según la reivindicación 1, caracterizado porque las porciones tubulares presentan interiormente casquillos, cada uno de los cuales presenta un recubrimiento de goma por medio del cual se acopla el casquillo a la superficie interior de la conformación tubular correspondiente; y porque en el interior de los casquillos, que están alineados correspondientemente, se introduce un pasador que interrelaciona dos  
10 piezas consecutivas.

4.- Conjunto de eslabón según la reivindicación 1, caracterizado porque la placa metálica presenta en sus extremos de mayor longitud, dos aberturas pasantes de forma rectangular que cooperan en el arrastre de la cadena.

15 5.- Conjunto de eslabón según cualquiera de las reivindicaciones anteriores, caracterizado porque la zapata y el rehundido presentan un contorno general rectangular uno de cuyos lados mayores presenta en su zona central un saliente en forma general de U, mientras que los vértices correspondientes al otro  
20 lado mayor y enfrentado presentan sendos chaflanes extremos.

6.- Conjunto de eslabón para cadenas de rodadura en vehículos blindados, tal y como queda sustancialmente descrito en la presente Memoria e ilustrado en el dibujo adjunto.

25 Esta Memoria consta de 5 hojas escritas a máquina por una sola cara.

Madrid, 30 MAYO 1985

AUTOMOVILES TALBOT, S.A.

J. M. GOMEZ ACEBO Y POMBO  
P. P. Firmado: PILAR DOMINGUEZ M.

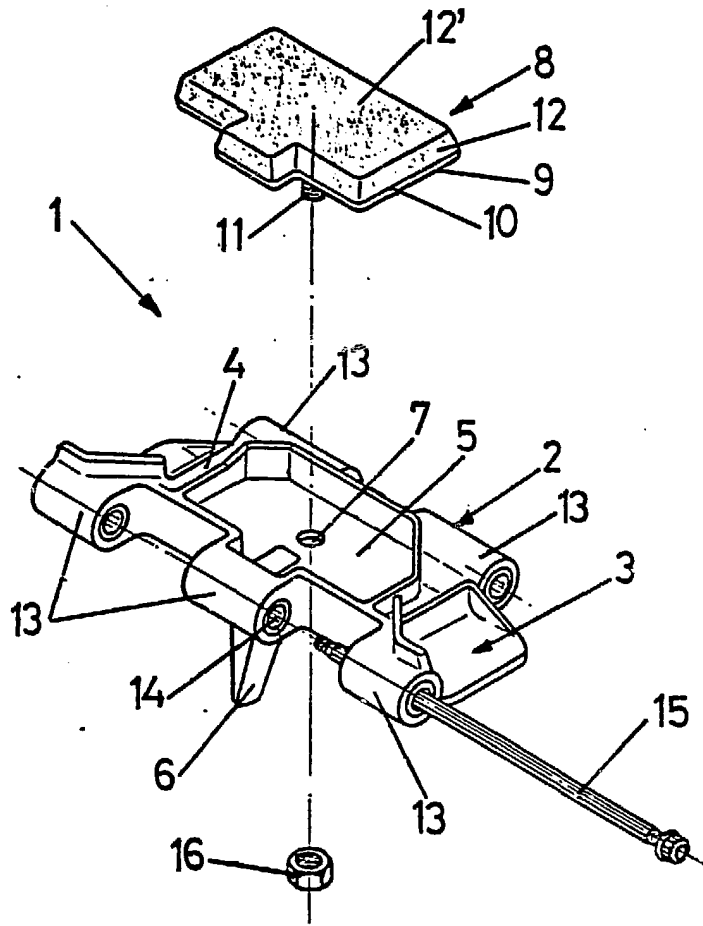

ESCALA VARIABLE.

Madrid 30 MAYO 1985

J. M. JOMEZ-ACEBO Y POMBO  
P. P. Firmado: PILAR DOMINGUEZ M.