



19	ES	11	NUMERO	10	Y
		21	284951		
		22	FECHA DE PRESENTACION		
			27 Febrero 1.985		

**MODELO DE UTILIDAD**

16 JUN. 1985

ESPAÑA Como divisional del Modelo de Utilidad 281.185  
solicitado el 21 Agosto 1.984

30	PRIORIDADES:	32	FECHA	33	PAIS
31	NUMERO				
	153434/1983		22 Agosto 1.983		Japón
	104238/1984		22 Mayo 1.984		Japón

47	FECHA DE PUBLICIDAD	61	CLASIFICACION INTERNACIONAL
			B62B a/12

64	TITULO DE LA INVENCIÓN
	"NUEVA ESTRUCTURA DE BASTIDOR DE CUNA DE COCHECITO PARA NIÑO"

71	SOLICITANTE (S)
	KASSAI KABUSHIKIKAISHA

	DOMICILIO DEL SOLICITANTE
	16-1, Higashishimizu-machi, Minami-ku, OSAKA-SHI, Osaka-fu, JAPON

72	INVENTOR (ES)

73	TITULAR (ES)

74	REPRESENTANTE
	D. BERNARDO UNGRIA GOIBURU

RESUMEN DESCRIPTIVO

1 Se describe aquí una estructura de bastidor de  
cuna de cochecito para niño que permite realizar la trans-  
formación de la cuna de cochecito para niño entre una for-  
5 ma en la cual puede ser utilizada como cuna y otra forma en  
la cual puede ser utilizada como asiento. La estructura in-  
cluye un elemento de soporte frontal (15) y unos elementos  
de soporte posteriores (16, 17) para soportar una parte de  
fondo delantera y una parte de fondo posterior de una pa-  
10 red de fondo de la cuna de cochecito de niño respectiva-  
mente desde la parte inferior de la misma, y un elemento  
lateral izquierdo fijo (11, 18) y un elemento lateral de-  
recho fijo dispuestos de manera fija en ambos lados de la  
parte posterior de la cuna de cochecito de niño para cons-  
15 tituir superficies laterales izquierda y derecha que comu-  
nican con la parte de fondo posterior. Los elementos de  
soporte posteriores (16, 17) están montados a través del  
elemento lateral izquierdo fijo (11, 18) y el elemento la-  
teral derecho fijo. La estructura incluye además un ele-  
20 mento lateral deslizante izquierdo (13, 26) y un elemento  
lateral derecho deslizante montados de manera deslizante  
con respecto al elemento lateral izquierdo fijo (11, 18) y  
al elemento lateral derecho fijo respectivamente. El ele-  
25 mento de soporte frontal (15) está montado a través del  
elemento lateral izquierdo deslizante (13, 26) y a través  
del elemento lateral derecho deslizante (27).

ANTECEDENTES DE LA INVENCION

Ambito de la Invención

30 La presente invención se refiere a una estructu-  
ra de bastidor para soportar una cuna de cochecito para

1 niño, y más particularmente se refiere a una estructura de  
bastidor para una cuna de cochecito para niño que puede ser  
plegada de tal manera que la parte destinada a contener el  
bebé en el cochecito tenga básicamente la forma de una cu-  
5 na y pueda tener la forma de un asiento cuando se desea.

Descripción de la Técnica Anterior

Originalmente, o por lo menos cuando se ha pro-  
puesto por primera vez el cochecito para niño, era del ti-  
po de "caja" en el cual un bebé está tumbado comfortable-  
mente en el cochecito. Por consiguiente, para los bebés el  
10 tipo de caja es preferible desde el punto de vista de su  
crecimiento y es superior respecto a comodidad de vida y  
confort. Sin embargo, con el paso del tiempo se ha produ-  
cido un distanciamiento respecto a este concepto de dise-  
15 ño basado en el bebé y se ha dado más importancia a la con-  
veniencia de los cochecitos para niño como medio para  
transportar los bebés. Por ejemplo, el tipo de asiento ha  
predominado en los cochecitos para niño, y además, en ra-  
zón de la utilización de medio de transporte, y a los co-  
20 checitos para niño plegables y de tamaño reducidos con los  
más populares. Se trata de una consecuencia inevitable de  
los varios cambios en el estilo de vida y es una de las  
necesidades de la época.

Es innegable que un punto importante en el desa-  
25 rrollo de un nuevo cochecito para niño es la conveniencia  
de realizar cochecitos para niño que sirven como medio pa-  
ra transportar los niños, tal y como se ha descrito más  
arriba. Sin embargo, parece necesario volver al punto ini-  
cial y reflexionar sobre las características de construc-  
30 ción que un cochecito para niño debe presentar para no per-

1       judicar el crecimiento del niño o reducir las propiedades  
del confort del cochecito para niño, y sobre la construc-  
ción que conviene utilizar.

RESUMEN DE LA INVENCION

5               Un objeto de la presente invención consiste en  
proporcionar una estructura de bastidor destinada a ser  
aplicada a una cuna de cochecito para niño que no perjudi-  
ca el crecimiento del bebé ni deteriora el confort de este  
cochecito, tal y como se ha descrito más arriba. De acuer-  
do con la estructura de bastidor de la presente invención  
10       la cuna de cochecito para niño está adaptada para trans-  
formarse en una forma de asiento de utilización cómoda.

              De acuerdo con la presente invención, la forma  
de una cuna de cochecito para niño que consiste por lo  
15       menos en una pared de fondo y una pared posterior se ajusta  
desde el exterior con la adición de una pluralidad de  
paredes, obteniéndose finalmente una cuna o un asiento pa-  
ra un cochecito para niño del tipo "caja". Una parte de  
fondo delantera que forma la parte frontal de la pared de  
20       fondo de la cuna del cochecito para niño puede plegarse  
respecto a su parte de fondo posterior que forma la par-  
te posterior de la pared de fondo. La estructura de bas-  
tidor de acuerdo con la presente invención se aplica a una  
cuna de cochecito para niño de este tipo. Esto quiere de-  
25       cir que la estructura de bastidor se adapta para contener  
la cuna de cochecito para niño a partir de ambos lados al  
mismo tiempo que soporta la pared de fondo desde la parte  
inferior, y para hacer pasar la parte de fondo delantera  
de una posición horizontal a una posición orientada hacia  
30       abajo, transformando así la cuna de cochecito para niño de

1 una forma apropiada para ser utilizada como cuna a una  
forma apropiada para ser utilizada como asiento.

Más particularmente, la estructura de bastidor  
incluye un elemento de soporte delantero y un elemento  
5 de soporte posterior para sostener la parte de fondo de-  
lantera y la parte de fondo posterior de la pared de fon-  
do de la cuna de cochecito para niño desde la parte infe-  
rior, respectivamente. La estructura de bastidor incluye  
además un elemento izquierdo fijo y un elemento derecho  
10 fijo situados de manera fija en ambos lados en la parte  
posterior de la cuna del cochecito para niño con el fin de  
constituir unas superficies laterales izquierda y derecha  
que comunican con la parte de fondo posterior. El elemen-  
to de soporte delantero está montado a través de los ele-  
15 mentos laterales izquierdo y derecho fijos. Además están  
incluidos un elemento deslizante izquierdo y un elemento  
deslizante derecho dispuestos en ambos lados de la parte  
delantera de la cuna de cochecito para niño de modo que  
estén montados de manera deslizante hacia adelante respec-  
20 to a los elementos laterales izquierdo y derecho fijos  
respectivamente, constituyendo así unas superficies late-  
rales izquierda y derecha que comunican con la parte de-  
lantera cuando esta última está en posición horizontal.  
El elemento de soporte delantero está montado a través de  
25 los elementos deslizantes laterales izquierdo y derecho.  
En un modo de realización preferido de la presente inven-  
ción, una pared delantera está montada de manera girato-  
ria en los extremos inferiores delanteros respectivos de  
los elementos laterales deslizantes izquierdo y derecho.  
30 Un dispositivo de fijación en posición vertical está dis-

1        puesto para sujetar la parte delantera en una posición  
orientada hacia arriba a lo largo de los bordes delanteros  
respectivos de los elementos laterales deslizantes izquier-  
do y derecho.

5                El dispositivo de fijación en posición vertical  
está asociado, durante su funcionamiento, con el movimien-  
to deslizante de los elementos laterales deslizantes iz-  
quierdo y derecho de tal manera que la pared frontal se  
sitúe automáticamente en posición orientada hacia arriba  
10        cuando los elementos laterales deslizantes izquierdo y de-  
recho se deslizan hacia adelante, con lo cual la parte de-  
lantera de la pared de fondo de la cuna del cochecito para  
niño se sitúa en una posición horizontal para presentar  
la forma de una cuna.

15                Se ha previsto un dispositivo de alojamiento de  
la posición vertical para aflojar la fijación realizada  
por el dispositivo de fijación en posición vertical res-  
pecto a la pared frontal. En estas condiciones, se supri-  
me selectivamente la posición vertical de la pared fron-  
20        tal por medio del dispositivo de alojamiento de posición  
vertical según las necesidades.

25                De acuerdo con la presente invención, una cuna  
de cochecito para niño y su estructura de bastidor están  
asociadas para presentar una cuna o un asiento para co-  
checito para niño en forma de caja en su conjunto. De es-  
te modo un bebé puede situarse confortablemente en la cu-  
na del cochecito para niño, lo que es preferible desde el  
punto de vista del crecimiento y del confort del bebé. Ade-  
más, la cuna del cochecito para niño puede transformarse  
30        fácilmente desde su forma básica de cuna en una forma de

1

asiento conservando sin embargo los elementos utilizados originalmente relacionados con otros elementos, sin que sea preciso añadir elementos preparados por separado o retirar o separar elementos dispuestos originalmente para formar parte de la cuna o del asiento.

5

10

Esto quiere decir que se hace deslizar simplemente hacia adelante los elementos laterales deslizantes izquierdo y derecho, con lo cual los elementos que forman la parte delantera de la cuna se desplazan hacia adelante para dar convenientemente al cochecito para niño la forma de una cuna, mientras que la parte de fondo delantera que forma la parte delantera de la pared de fondo de la cuna del cochecito para niño puede situarse hacia abajo haciendo deslizar hacia atrás los elementos deslizantes izquierdo y derecho, con lo cual el cochecito para niño toma la forma de un asiento. De este modo no existe ningún peligro de pérdida de elementos separables como podría producirse en la cuna de cochecito para niño de tipo convencional. Además, en una construcción preferida, puede preverse una pared delantera giratoria y un dispositivo de fijación en posición vertical para sujetar la pared delantera en una posición orientada hacia arriba con el fin de cerrar la parte delantera de la cuna del cochecito para niño haciendo deslizar hacia adelante los elementos laterales deslizantes izquierdo y derecho, mientras que se abre la parte frontal de la cuna del cochecito para niño haciendo deslizar hacia atrás los elementos laterales deslizantes izquierdo y derecho y situándose hacia abajo la pared delantera.

15

20

25

30

En una construcción más preferida, un dispositivo de aflojamiento de la posición vertical puede preverse

1 para hacer que la pared delantera abandone su posición  
orientada hacia arriba según las necesidades cuando la cu-  
na del cochecito para niño tiene la forma de una cuna, pa-  
ra abrir la parte delantera de la cuna del cochecito para  
5 niño. Por tanto, particularmente durante el verano, la cu-  
na del cochecito para niño puede ser ventilada perfecta-  
mente de modo que el bebé esté en las condiciones prefe-  
ribles en este momento. Por otra parte, la totalidad de  
la cuna puede ser alargada y ensanchada sustancialmente  
10 abriendo la parte delantera cuando el cochecito para ni-  
ño tiene la forma de una cuna, lo que facilita el cambio  
de los pañales y el tratamiento del bebé, y permite ad-  
emás adaptar la cuna al crecimiento del bebé. En otras pa-  
labras, puesto que el bebé crece en el transcurso de los  
15 días, la cuna del cochecito para niño puede ser demasiado  
estrecha, por ejemplo en el caso de un bebé de un año y  
medio, si la parte delantera permanece cerrada. Por tan-  
to, cuando la parte delantera de la cuna del cochecito  
para niño se abre, el bebé puede estar tumbado más confor-  
20 tablemente en la cuna. Puesto que la seguridad de la cu-  
na del cochecito para niño está asegurada por los elemen-  
tos dispuestos en sus lados derecho e izquierdo, no se  
producirá ninguna perturbación al ser abierta la parte  
frontal del cochecito para niño cuando tiene la forma de  
25 una cuna.

Los objetos, las características, los aspectos  
y las ventajas de la presente invención, así como otros,  
podrán entenderse más claramente leyendo la siguiente des-  
cripción detallada de la presente invención tomada conjun-  
30 tamente con los dibujos adjuntos, en los cuales:

BREVE DESCRIPCION DE LOS DIBUJOS

1  
5 La figura 1 es una vista en alzado de la parte lateral derecha de un cochecito para niño, representándose una cuna 1 de cochecito para niño en forma básica de cuna;

La figura 2 es una ilustración similar a la figura 1, en la cual la cuna 1 del cochecito para niño ha sido transformada en asiento;

10 La figura 3 es una vista en perspectiva que representa los componentes que han de ser montados en barras fijas izquierda y derecha 18 y 19 del cochecito para niño que se ilustra en la figura 1;

15 La figura 4 es una ilustración del dispositivo de aflojamiento de la posición vertical que incluye un disco 90 y dos ejes 91 y 92;

La figura 5 es una ilustración similar a la figura 4, en la cual el disco 90 se ha hecho girar en la dirección antihoraria a partir de la posición ilustrada en la figura 4;

20 La figura 6 es una vista en sección transversal tomada a lo largo de la línea XIV-XIV de la figura 4 para ilustrar la construcción del disco 90;

25 La figura 7 es una vista en alzado del lado derecho que representa una pared derecha 56b de una parte bifurcada 56 formada en la extremidad delantera de la barra de tracción izquierda 54 que se representa en la figura 4.

DESCRIPCION DETALLADA DE LOS DIBUJOS

30 La estructura de bastidor para cuna de cochecito para niño de acuerdo con la presente invención está

1 adaptada para modificar la forma de la cuna 1 del cochecito para niño que se transforma de la manera indicada más arriba, y además proporcionar paredes necesarias para la cuna 1 del cochecito para niño.

5 Las figuras 1 y 2 son vistas que representan un lateral de la estructura de bastidor, que está formada por una pared lateral izquierda fija 11, una pared lateral derecha fija y unas paredes laterales deslizantes izquierda y derecha 13 y montadas en las paredes laterales fijas izquierda 11 y derecha respectivamente de manera que puedan deslizarse hacia adelante. La figura 3 es una vista en perspectiva que representa otra parte de la estructura de bastidor, la cual está formada por el elemento de soporte delantero 15 y un par de elementos de soporte posteriores 16 y 17.

15 Como puede verse en las figuras 1 y 2, las paredes laterales izquierda y derecha fijas 11 están situadas en ambos lados de la parte posterior de la cuna 1 del cochecito para niño de manera fija respecto al cuerpo del cochecito para niño. Las paredes laterales izquierda y derecha fijas 11 están anotadas para extenderse y definir así unas superficies laterales izquierda y derecha que comunican con la parte de fondo posterior de la pared de fondo. Las partes delanteras respectivas de las paredes laterales izquierda y derecha de la cuna 1 del cochecito para niño están sujetas en las paredes laterales fijas izquierda y derecha 11 respectivamente. Las paredes laterales fijas izquierda y derecha 11 tienen ambas una sección en forma de C, definiendo así unos espacios destinados a recibir las paredes laterales deslizantes izquierda y de-

20

25

30

1 recha 13 respectivamente, de modo que puedan deslizarse  
hacia adelante y hacia atrás. Las paredes laterales des-  
lizantes izquierda y derecha 13 están provistas respecti-  
vamente de ranuras 20 que se extienden a lo largo de las  
5 direcciones frontal y posterior mientras que las paredes  
laterales fijas izquierda y derecha 11 están dotadas res-  
pectivamente de pares de pasadores 22 y 23, destinados a  
pasar a través de las ranuras 20. Las ranuras 20 y los pa-  
sadores 22 y 23 se acoplan mutuamente para limitar la am-  
10 plitud del movimiento de deslizamiento de las paredes la-  
terales deslizantes izquierda y derecha 13. ....

Como puede verse en la figura 3, las barras fi-  
jas izquierda y derecha 18 y 19 están constituidas ambas  
por tubos huecos destinados a recibir las barras desli-  
zantes izquierda y derecha 26 y 27, respectivamente y a  
15 mantenerlas de manera que puedan deslizarse. El elemento  
de soporte frontal 15 está montado a través de las barras  
deslizantes izquierda y derecha 26 y 27 y está formado  
preferentemente por una correa flexible. Un elemento de  
20 soporte posterior 16 está retenido por unas ménsulas 28 y  
29 que están montadas en las extremidades delanteras res-  
pectivas de las barras fijas izquierda y derecha 18 y 19.  
En otras palabras, ambas extremidades del elemento de so-  
porte posterior 16 están soportadas por unos pasadores 30  
25 y 31 de manera giratoria respecto a las ménsulas 28 y 29.  
El otro elemento de soporte posterior 17 está retenido  
por unas ménsulas 32 y 33 que están montadas en unas par-  
tes situadas relativamente hacia atrás respecto a las ba-  
rras fijas izquierda y derecha 18 y 19. Esto quiere decir  
30 que ambas extremidades del elemento de soporte posterior

1 17 están soportadas por pasadores 34 y 35 de manera gira-  
toria respecto a las ménsulas 32 y 33. Los elementos de  
soporte posteriores 16 y 17 pueden plegarse respectiva-  
5 mente en sus partes centrales. Por tanto los elementos de  
soporte posteriores 16 y 17 están contruídos de manera  
plegable con el elemento de soporte frontal 15 formado por  
la correa flexible respecto a la estructura plegable del  
cochecito para niño. Esto quiere decir que en la cuna del  
cochecito para niño de acuerdo con la presente invención,  
10 la distancia entre las barras fijas izquierda y derecha  
18 y 19 cambia con la operación de plegado, y el elemento  
de soporte frontal 15 está formado de manera flexible y  
los elementos de soporte posteriores 16 y 17 están cons-  
truídos de manera que puedan ser plegados para permitir  
15 este cambio de la distancia en cuestión. Igualmente, la  
cuna 1 del cochecito para niño está hecha preferentemente  
en forma de estructura plegable con las líneas de plegado  
definidas en porciones revestidas con material de núcleo  
duro para permitir esta operación de plegado del cocheci-  
20 to para niño.

Las barras fijas izquierda y derecha 18 y 19 es-  
tán provistas de agujeros 36 y 37 respectivamente en sus  
partes de extremidad posterior, que corresponden a un pa-  
sador 38 que se representa en las figuras 1 y 2 que pene-  
25 tra en el agujero 36. Igualmente, las ménsulas 28 y 29 es-  
tán dotadas de agujeros 39 y 40 respectivamente en posi-  
ciones que corresponden a un pasador 41 que se representa  
en las figuras 1 y 2, y que penetra en el agujero 39.

Unos botones de accionamiento 42 y 43 que sobre-  
30 salen hacia abajo están montados en las partes de extremi-

1           dad delantera de las barras deslizantes izquierda y derecha 26 y 27, respectivamente. Los botones de accionamiento 42 y 43 están provistos en su superficie superior de salientes en forma de tronco de pirámide 42 y 45.

5           Como se desprende claramente de la construcción descrita más arriba, las paredes laterales deslizantes respectivas 13 y las barras deslizantes 26 y 27 conectadas mecánicamente de manera integral las unas con las otras pueden combinarse en elementos únicos para definir un elemento lateral deslizante izquierdo y un elemento lateral deslizante derecho respectivamente. Por ejemplo, las barras deslizantes izquierda y derecha 26 y 27 pueden ser omitidas de modo que los elementos laterales deslizantes izquierdo y derecho estén constituidos exclusivamente por las paredes laterales deslizantes izquierda y derecha 13.

15           Haciendo de nuevo referencia a la figura 3, se ve que una barra izquierda 51 de montaje de pared delantera y una barra derecha 52 de montaje de pared delantera están montadas de manera giratoria en los botones de accionamiento 42 y 43, respectivamente, por unos pasadores 49 y 50 situados en los botones de accionamiento 42 y 43, de tal manera que la pared frontal 53 esté definida entre las barras de montaje de pared delantera izquierda y derecha 51 y 52. La pared frontal 53 está formada preferentemente por un tejido flexible por un motivo similar al motivo por el cual el elemento de soporte frontal 15 está formado por una correa flexible y los elementos de soporte posteriores 16 y 17 están contruidos de manera plegable.

25           Puesto que los pasadores 49 y 50 que soportan de manera giratoria a la pared frontal 53 están situa-

30

1 dos en las partes de extremidad delantera de las barras  
deslizantes 26 y 27, la pared delantera 53 está montada  
de manera giratoria en las extremidades delanteras infe-  
riores respectivas de los elementos laterales deslizantes  
5 izquierdo y derecho.

Al exterior de las barras deslizantes izquierda  
y derecha 26 y 27 están dispuestas respectivamente una ba-  
rra de tracción izquierda 54 y una barra de tracción dere-  
cha 55 de modo que la barra de tracción izquierda 54 esté  
10 retenida por la ménsula 28 de modo que pueda deslizarse en  
la misma dirección que la barra deslizante izquierda 26, y  
la barra de tracción derecha 53 está retenida por la mén-  
sula 29 de modo que pueda deslizarse en la misma dirección  
que la barra deslizante derecha 27. Las barras de tracción  
15 54 y 55 están dotadas respectivamente, en sus extremida-  
des delanteras, de partes bifurcadas 56 y 57, provistas  
de los pasadores 58 y 59.

En las figuras 4 y 5 se representa detallada-  
mente la construcción de la barra de tracción izquierda  
20 54. La barra de tracción izquierda 54 está dotada en su  
parte posterior de un elemento de tope 62, que entra en  
contacto con la ménsula 28 para limitar la amplitud del  
movimiento de deslizamiento hacia adelante en la barra de  
tracción izquierda 54,

25 Se observará que la barra de tracción derecha  
55 está construída de la misma manera que la barra de  
tracción izquierda 54 aunque no se ilustra esta construc-  
ción.

30 Haciendo de nuevo referencia a la figura 1, se  
representa la cuna 1 del cochecito para niño en la forma

1 básica de cuna. La parte de fondo delantera 6 está sopor-  
tada desde abajo por el elemento de soporte frontal 15 que  
se extiende a través de las barras deslizantes izquierda y  
derecha 26 y 27 que han sido desplazadas hacia adelante pa-  
5 ra situarse en posición horizontal. Por otra parte, la mi-  
tad posterior de la parte de fondo trasera está reténida  
por un elemento de soporte 64 de la parte posterior de cu-  
na de modo que se sitúe en posición horizontal, mientras  
que el elemento de soporte 64 de la parte posterior de cu-  
na está retenido con una palanca principal 65 y por una pa-  
10 lanca auxiliar 66. Un elemento de articulación 68 de ajus-  
te de inclinación está conectado entre la palanca princi-  
pal 65 y una empuñadura de empuje 67 del cochecito para  
niño para sujetar la posición de la palanca principal 65,  
15 fijando así la posición del elemento de soporte 64 de la  
parte posterior de cuna. En estas condiciones, el elemento  
de soporte 64 de la parte posterior de cuna sostiene desde  
la parte inferior la parte trasera de la parte del fondo  
posterior para mantenerla en posición horizontal. El bor-  
20 de superior de la pared trasera está montado en la extremi-  
dad superior del elemento de soporte 64 de la parte poste-  
rior de cuna. El elemento de soporte 64 de la parte poste-  
rior de cuna puede estar provisto de una capota 69.

25 Cuando la cuna 1 del cochecito para niño tiene  
la forma ilustrada en la figura 2, la pared de fondo está  
rodeada en tres direcciones por la pared posterior, las pa-  
redes laterales izquierda y derecha 4 mientras que su par-  
te delantera está abierta. Por tanto, las paredes latera-  
les deslizantes izquierda y derecha 13 desplazadas hacia  
30 adelante y la pared frontal 53 se sitúan para formar una

1 pared en la parte en cuestión, dando así a la cuna 1 del  
cochecito para niño la forma completa de una caja. Respec-  
to al emplazamiento de la pared frontal 53, se encuentra  
en el estado ilustrado en la figura 2 cuando las barras  
5 deslizantes izquierda y derecha 26 y 27 han sido despla-  
das hacia adelante. Esto quiere decir que las barras des-  
lizantes izquierda y derecha 26 y 27 se desplazan de mane-  
ra deslizante hacia adelante seguidas por las barras de  
tracción izquierda y derecha 54 y 55 arrastradas por los  
10 cables 60 y 61 de modo que sean extraídas hasta que su des-  
plazamiento sea limitado por el elemento de tope 62, mien-  
tras que las barras deslizantes izquierda y derecha 26 y  
27 se deslizan hacia adelante todavía más para situar las  
barras izquierda y derecha 51 y 52 del montaje de pared  
15 delantera, es decir la pared delantera 53 en la posición  
orientada hacia arriba mediante la tensión de los cables  
60 y 61. En estas condiciones, las barras izquierda y de-  
recha 51 y 52 de montaje de pared delantera están respec-  
tivamente en contacto con los bordes delanteros de las pa-  
20 redes laterales deslizantes izquierda y derecha 13 y 14  
lo que impide su rotación suplementaria, con lo cual la  
pared frontal 53 que está sujeta en la posición orientada  
hacia arriba.

25 Para hacer pasar la cuna 1 del cochecito para  
niño de la forma ilustrada en la figura 1 a la forma de  
asiento que se representa en la figura 2, por ejemplo, se  
acciona manualmente los botones de accionamiento 42 y 43  
para desplazar hacia atrás las barras deslizantes izquier-  
da y derecha 26 y 27, con lo cual las barras deslizantes  
30 26 y 27 se sitúan en las posiciones ilustradas en la fi-

1 gura 5. La tensión de los cables 60 y 61 se afloja, con  
lo cual las barras izquierda y derecha 51 y 52 de montaje  
de pared delantera se desplazan hacia abajo acompañadas  
por el movimiento descendente de la pared delantera 53,  
5 mientras que, simultáneamente, las barras de tracción iz-  
quierda y derecha 54 y 55 se desplazan hacia atrás. Pues-  
to que el elemento de soporte delantero 15 se desplaza  
también hacia atrás, la parte de fondo delantera 6 deja de  
estar soportada y se desplaza hacia abajo como se repre-  
10 senta en la figura 2.

Se observará que, en la figura 5, se ha hecho  
girar la barra izquierda 51 de montaje de pared delant~~er~~-  
ra todavía más en la dirección antihoraria a partir de su  
posición vertical, para ilustrar el hecho de que la in-  
15 gitud del cable 60 se determina teniendo en cuenta este  
espacio. Por ejemplo, cuando el cochecito para niño está  
plegado (no ilustrado), la barra de tracción izquierda 54  
está inclinada hacia arriba en la dirección orientada ha-  
cia la izquierda de la figura 5. Haciendo girar la barra  
20 izquierda 51 de montaje de pared delantera para que for-  
me el ángulo ilustrado en la figura 5, puede ser absorbi-  
da de manera satisfactoria en el volumen del cochecito pa-  
ra niño que está plegado.

25 En la figura 2, la parte posterior de la cuna 1  
del cochecito para niño está elevada verticalmente para  
definir un respaldo en la cuna 1 en forma de asiento.  
Aunque esta construcción no es necesaria, la mitad poste-  
rior de la parte de fondo trasera se sitúa preferentemen-  
te en posición elevada para definir el respaldo con la  
30 pared posterior cuando la parte del fondo delantero 6 es-

1 tá situada de modo que se extienda hacia abajo como se re-  
representa en la figura 2 para presentar una forma apropiada  
utilizable como asiento. Para mantener la cuna del cocheci-  
to para niño con esta forma, el elemento de articulación  
5 68 de ajuste de inclinación se dobla para fijar el ángulo  
de la cuna 1 del cochecito para niño, con lo cual la pa-  
lanca principal 65 se fija en posición vertical. De éste  
modo el elemento de soporte 64 de la parte posterior de  
cuna se desplaza hacia arriba y su posición se controla  
10 por medio de la palanca auxiliar 66 para elevar la pared  
posterior mientras que la mitad posterior de la parte de  
fondo trasera está soportada por la parte posterior. En  
este momento las paredes laterales izquierda y derecha se  
doblan de manera apropiada en sus mitades posteriores.

15 Para definir el respaldo mencionado más arriba,  
según se representa por medio de líneas de trazo mixto en  
la figura 1, un elemento de pared 70 que forma parte de la  
pared de fondo puede situarse de modo que se eleve hacia  
arriba, estando soportado en posición vertical por un ele-  
20 mento de soporte apropiado 71.

25 En las figuras 4 y 5 se representa el dispositi-  
vo de aflojamiento de la posición vertical. El dispositi-  
vo de aflojamiento de la posición vertical incluye un dis-  
co 90 dispuesto de manera giratoria en una parte bifurca-  
da 56 y dos ejes 91 y 92 dispuestos verticalmente en el  
30 eje 90, con un eje de giro intercalado entre ellos. Un ca-  
ble 60 está adaptado para pasar entre los dos ejes 91 y  
92. Como se representa en la figura 4, el cable 60 está  
enrollado alrededor de los dos ejes 91 y 92 para presen-  
tar la forma de una Z. Cuando el disco 90 gira a partir de

1 esta posición en la dirección antihoraria, se afloja la  
tensión del cable 60, con lo cual la cuna 1 del cochecito  
para niño toma finalmente la forma ilustrada en la figura  
5.

5 La figura 6 es una vista en sección transversal  
tomada a lo largo de la línea XIV-XIV de la figura 4. El  
disco 90 tiene un eje izquierdo 93 soportado de manera gi-  
ratoria por la pared izquierda 56a de la parte bifurcada  
56 y un eje derecho 94 que está soportado de manera gira-  
10 toria por la pared derecha 56b de la parte bifurcada 56.  
La empuñadura 88 está sujeta en la cabeza del eje izquier-  
do 93, y el muelle 89 está dispuesto entre la empuñadura  
88 y la pared izquierda 56a de la parte bifurcada 56. En  
15 la figura 7 se representa una vista en alzado lateral de  
la pared derecha 56b de la parte bifurcada 56. Como puede  
verse en la figura 7, la pared derecha 56b de la parte bi-  
furcada 56 está dotada en su superficie lateral derecha de  
un conjunto de dientes 96 de forma toroidal que está dis-  
20 puesto coaxialmente respecto a un agujero pasante 95 des-  
tinado a recibir el eje derecho 94. En correspondencia con  
esto, un elemento de freno 97 provisto de dientes destina-  
dos a acoplarse con el conjunto de dientes 96 está sujeto  
en la cabeza del eje derecho 94. En condiciones normales,  
25 el elemento de freno 97 y el conjunto de dientes 96 son em-  
pujados por el muelle 89 de modo que se acoplen mutuamen-  
te, lo que impide la rotación del disco 90. Para hacer gi-  
rar el disco 90, la empuñadura 88 se empuja en contra de  
la fuerza del muelle 89 para permitir la rotación del dis-  
co. De acuerdo con la construcción representada en la fi-  
30 gura 6, el ángulo de rotación del disco 90 puede ser ajus-

1

tado de manera fina, para facilitar así la compensación rápida del desgaste del cable 60 debida a una utilización prolongada. En este caso, el disco 90 se hace girar simplemente en la dirección horaria a partir de la posición ilustrada en la figura 4.

5

El dispositivo de aflojamiento de la posición vertical que se representa en la figura 4, está adaptado para actuar directamente sobre el cable 60 con el fin de controlar su tensión. Sin embargo, la tensión del alambre 60 puede ser aflojada sin que se ejerza una acción directa cualquiera en el mismo.

10

15

Se entenderá que la descripción y la ilustración detallada de la presente invención tienen un carácter meramente ilustrativo y de ejemplo y no presenta ningún carácter limitativo puesto que el alcance y el espíritu de la invención están limitados solamente por los términos de las reivindicaciones adjuntas.

20

En resumen, el Modelo de Utilidad que se solicita, deberá recaer sobre las siguientes:

25

30

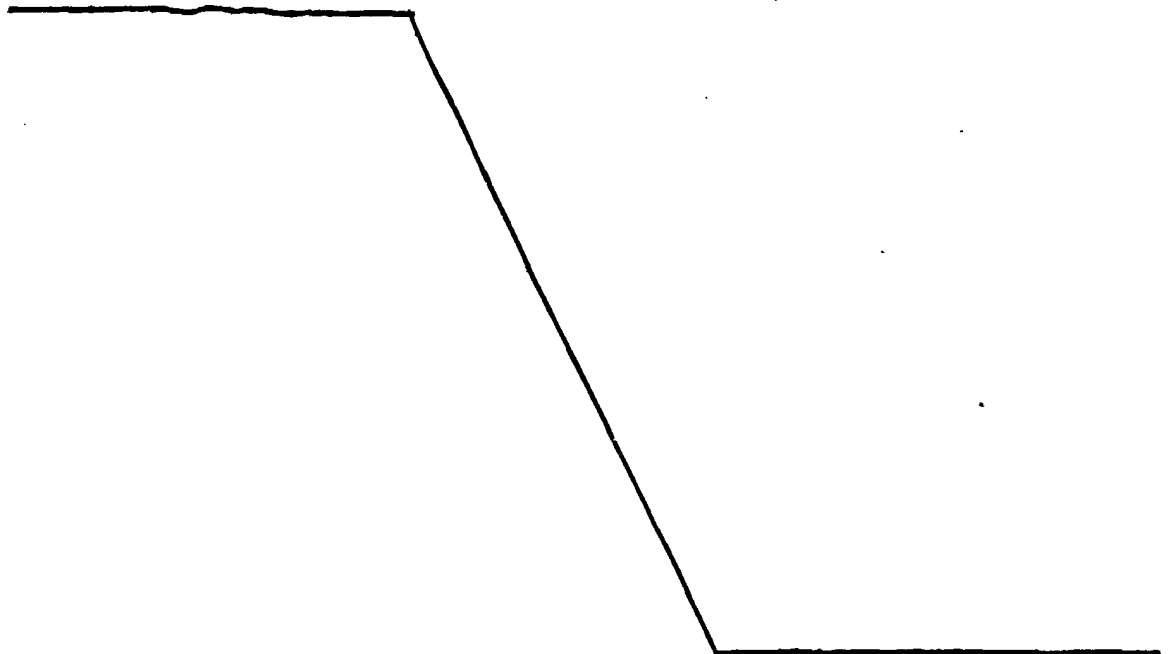

- REIVINDICACIONES -

1  
5  
10  
15

1.- Nueva estructura de bastidor de cuna de cochecito para niño, que incluye por lo menos una pared de fondo y una pared posterior, pudiendo doblarse una parte de fondo delantera que forma la parte frontal de dicha pared de fondo respecto a una parte posterior de fondo que forma la parte posterior de dicha pared de fondo conteniendo dicha estructura de bastidor dicha cuna de cochecito de niño a partir de sus dos lados para soportarla desde un puesto situado debajo de dicha pared de fondo, pudiendo ser cambiada la posición de la parte frontal de fondo desde una posición horizontal hasta una posición que se extiende hacia abajo para transformar dicha cuna de cochecito para niño de una forma apropiada para ser utilizada como cuna a una forma apropiada para ser utilizada como asiento, incluyendo dicha estructura de bastidor:

20

un elemento de soporte frontal y unos elementos de soporte posteriores para soportar dicha parte frontal de fondo y dicha parte posterior de fondo de dicha pared de fondo de dicha cuna de cochecito para niño desde la parte inferior de la misma respectivamente;

25

un elemento lateral izquierdo fijo y un elemento lateral derecho fijo dispuestos de manera fija en ambos lados de la parte posterior de dicha cuna del cochecito para niño para constituir superficies laterales izquierda y derecha que comunican con dicha parte posterior de fondo, estando montados dichos elementos de soporte posteriores a través de dicho elemento lateral izquierdo fijo y de dicho elemento lateral derecho fijo;

30

un elemento lateral izquierdo deslizante y un

1 elemento lateral derecho deslizando dispuestos en ambos  
lados de la parte frontal de dicha cuna del cochecito pa-  
ra niño de modo que puedan montarse de manera deslizando  
en la parte delantera respecto a dicho elemento lateral  
5 izquierdo fijo y a dicho elemento lateral derecho fijo  
respectivamente, para constituir superficies laterales iz-  
quierda y derecha que comunican con dicha parte frontal de  
fondo cuando dicha parte frontal de fondo está en posición  
horizontal, estando montado dicho elemento frontal de so-  
10 porte a través de dicho elemento lateral izquierdo desli-  
zante y dicho elemento lateral derecho deslizando;

una pared frontal montada de manera giratoria en  
los respectivos extremos frontal inferior de dicho elemen-  
to lateral izquierdo deslizando y de dicho elemento late-  
15 ral derecho deslizando; y

un dispositivo de fijación en posición orienta-  
da hacia arriba que incluye unas varillas de tracción des-  
lizantes orientadas hacia adelante y hacia atrás un ele-  
mento de retención para limitar el movimiento deslizando  
20 hacia adelante de dichas barras de tracción y unos alam-  
bres conectados entre dichas varillas de tracción y dicha  
pared frontal de tal manera que dicho elemento lateral iz-  
quierdo deslizando y dicho elemento lateral derecho desli-  
zante se deslicen hacia adelante, con lo cual dichas va-  
25 rillas de tracción son desplazadas por dichos alambres pa-  
ra ser extraídas hasta que su movimiento sea limitado por  
dicho elemento de retención, deslizando además hacia  
adelante dicho elemento lateral izquierdo deslizando y di-  
cho elemento lateral derecho deslizando para situar dicha  
30 pared frontal en una posición orientada hacia arriba por

1 medio de la tensión de dichos alambres.

2.- Nueva estructura de bastidor de cuna de cochecito para niño, según la reivindicación 1, caracterizada porque:

5 dicho dispositivo de liberación de la posición orientada hacia arriba incluye un disco montado de manera giratoria y dos ejes dispuestos hacia arriba en dicho disco con interposición del eje de rotación entre ellos, estando adaptados dichos alambres para pasar entre dichos dos ejes.

10 3.- Se reivindica por último como objeto sobre el que ha de recaer el Modelo de Utilidad que se solicita: "NUEVA ESTRUCTURA DE BASTIDOR DE CUNA DE COHECITO PARA NIÑO".

15 Todo conforme queda descrito y reivindicado en la presente Memoria descriptiva que consta de veintitrés páginas mecanografiadas y dibujos adjuntos.

20 Madrid, 27 de Febrero de 1.985

BERNARDO UNGRIA

P.D.



20

25

30

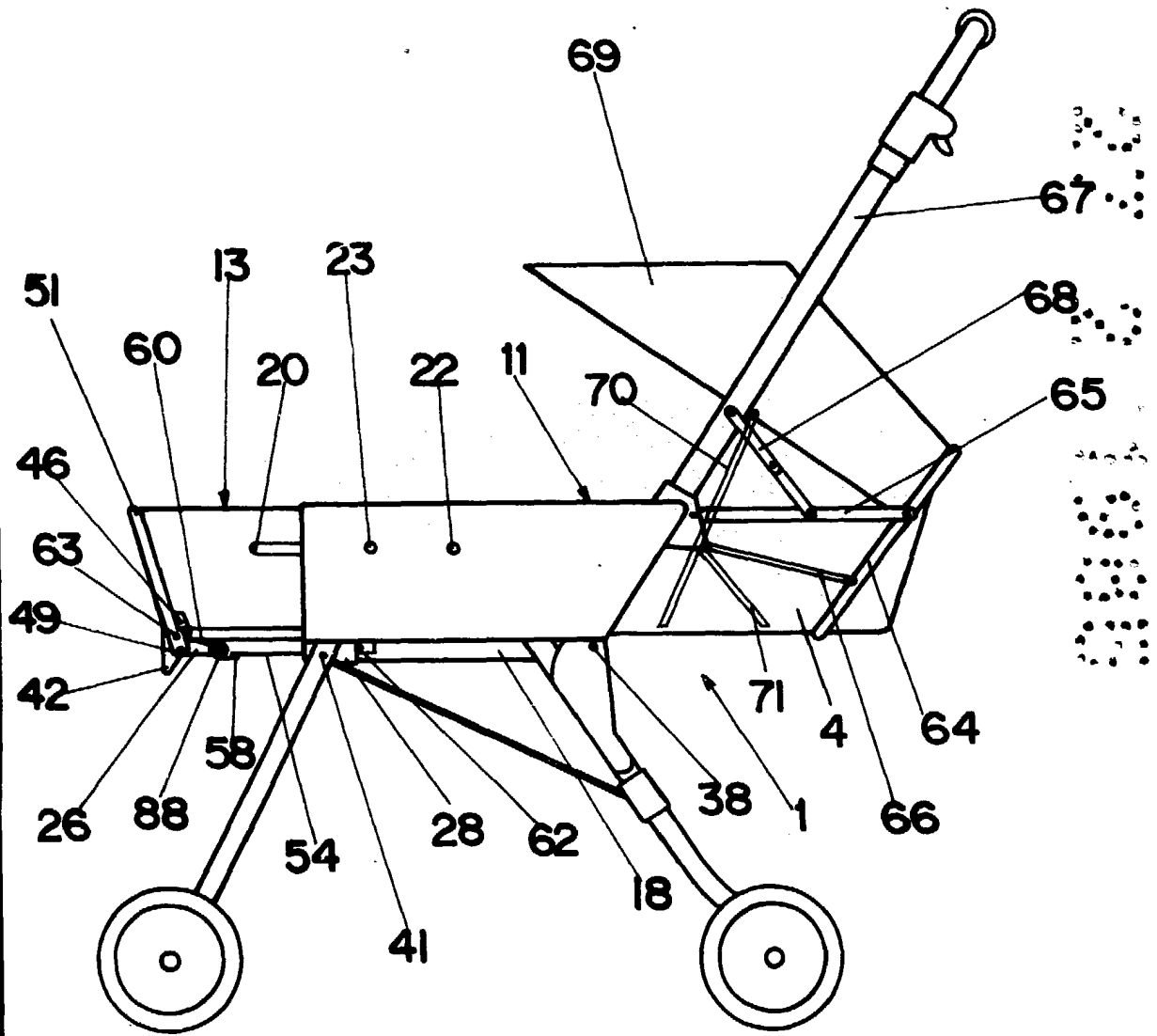

FIG.-1

ESCALA VARIABLE  
Madrid, 27 Febrero 1.985  
BERNARDO UNGRIA  
P.P.

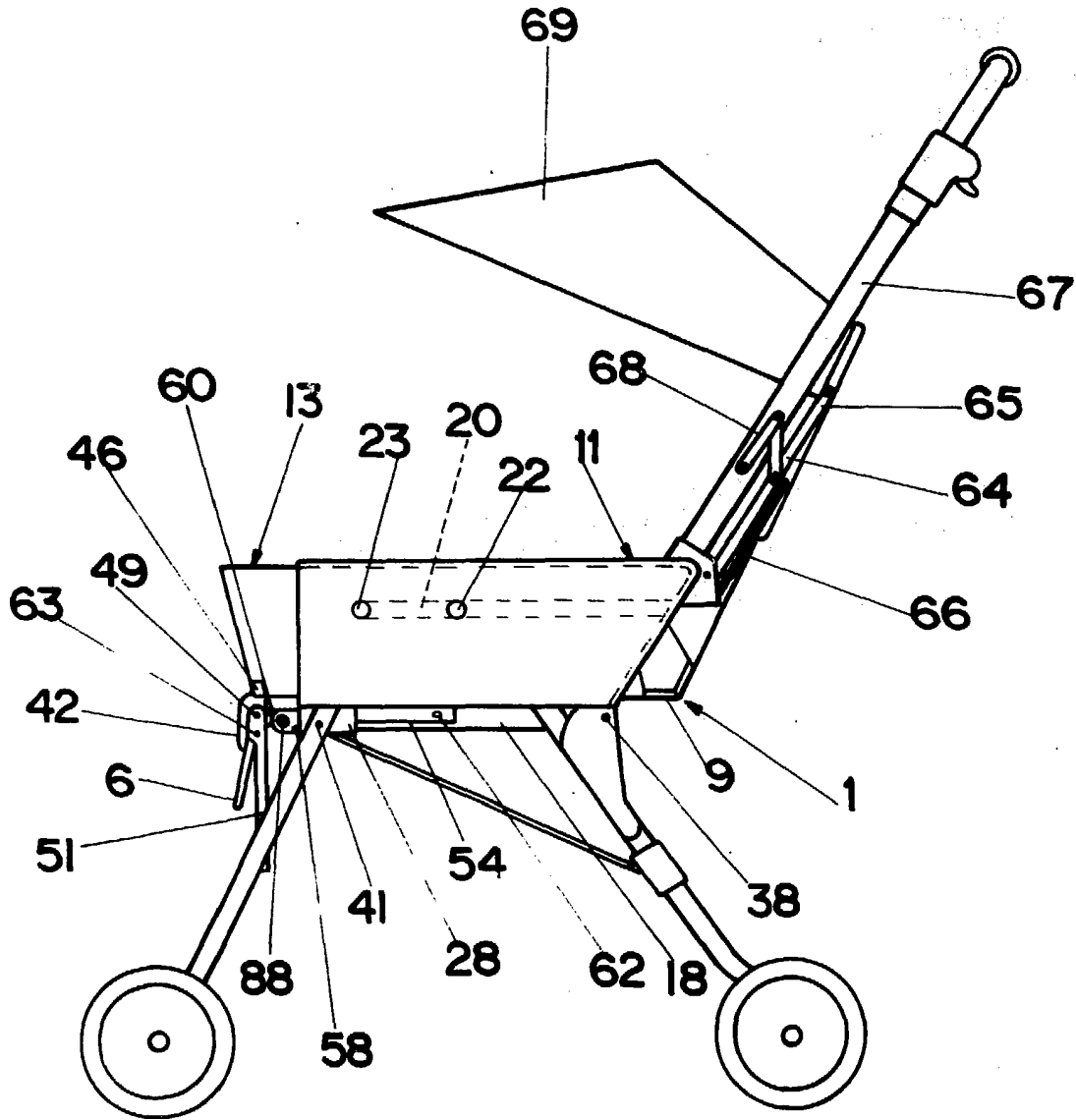

FIG. - 2

ESCALA VARIABLE  
Madrid, 27 Febrero 1985  
BERNARDO UNGRIA

A handwritten signature in black ink, located below the typed text. The signature is stylized and appears to read 'Bernardo Ungria'.

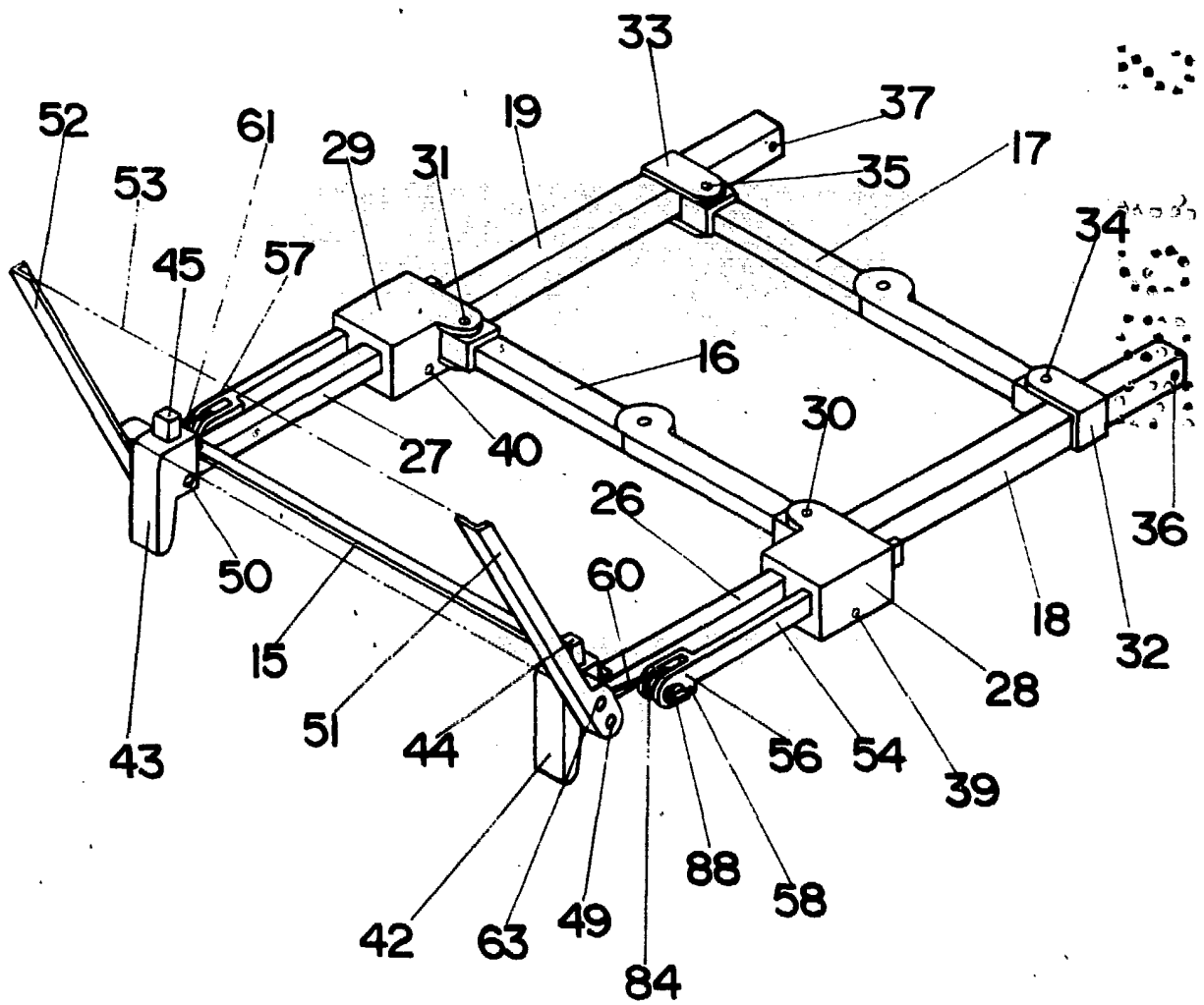
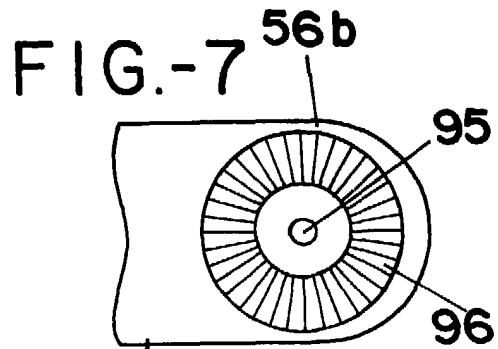
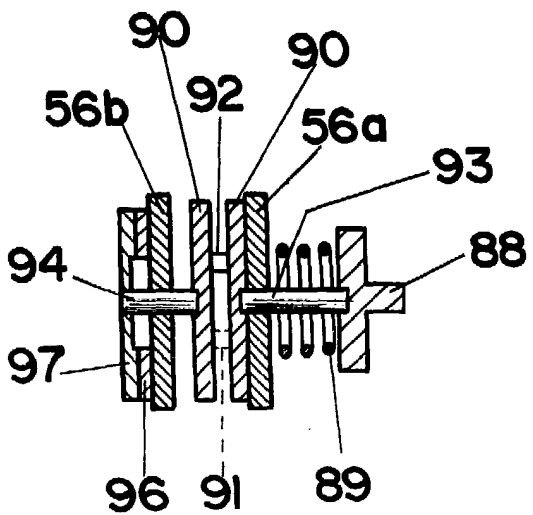
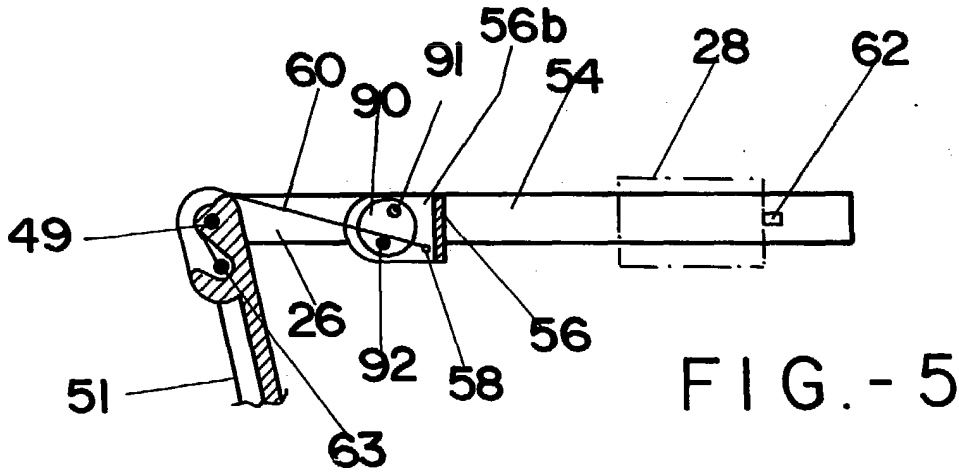
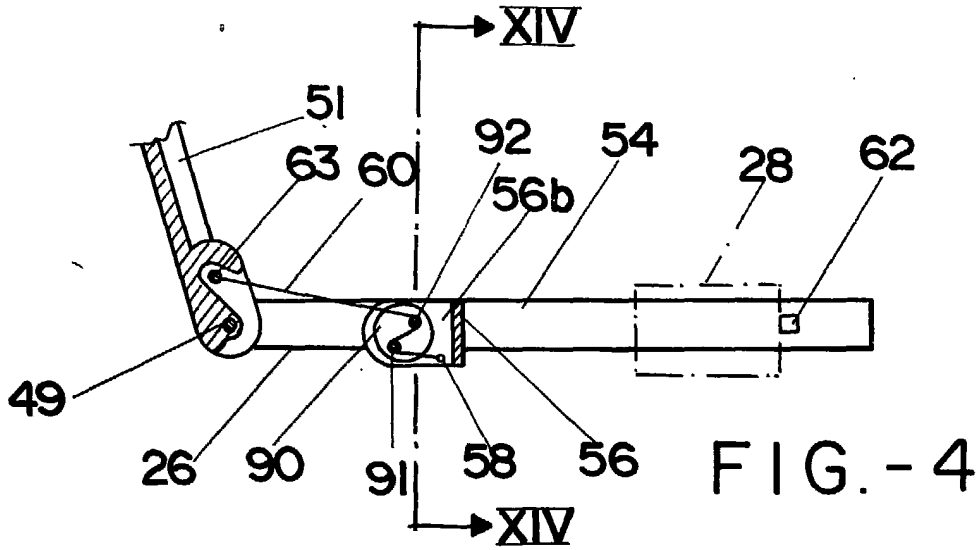

FIG.- 3

ESCALA VARIABLE  
Madrid, 27 Febrero 1.985  
BERNARDO UNGRIA



ESCALA VARIABLE  
Madrid, 27 Febrero 1.985  
BERNARDO UNGRIA  
P.