



ESPAÑA

| | | | | | |
|----|----|----|-----------------------|----|---|
| 19 | ES | 11 | NÚMERO | 10 | Y |
| | | 21 | 224050 | | |
| | | 22 | FECHA DE PRESENTACION | | |
| | | | 27 Febrero 1.985 | | |

16 JUN. 1985

MODELO DE UTILIDAD

Como divisional del Modelo Utilidad 281.185
solicitado el 21 Agosto 1.984

| | | | | | | |
|----|--------------|----|-----------------|----|-------|--|
| 30 | PRIORIDADES: | 32 | FECHA | 33 | PAIS | |
| | 31) NUMERO | | | | | |
| | 153434/1983 | | 22 Agosto 1.983 | | Japón | |
| | 104238/1984 | | 22 Mayo 1.984 | | Japón | |

| | | | | |
|----|---------------------|----|-----------------------------|--|
| 47 | FECHA DE PUBLICIDAD | 61 | CLASIFICACION INTERNACIONAL | |
| | | | B62B 9/12 | |

| | | |
|----|--|--|
| 64 | TITULO DE LA INVENCIÓN | |
| | "BASTIDOR DE CUNA DE COHECITO PARA NIÑO" | |

| | |
|----|------------------------|
| 71 | SOLICITANTE (S) |
| | KASSAI KABUSHIKIKAISHA |

| | |
|--|--|
| | DOMICILIO DEL SOLICITANTE |
| | 16-1 Higashishimizu-machi, Minami-ku, OSAKA-SHI, Osaka-fu, JAPON |

| | |
|----|---------------|
| 72 | INVENTOR (ES) |
| | |

| | |
|----|--------------|
| 73 | TITULAR (ES) |
| | |

| | |
|----|----------------------------|
| 74 | REPRESENTANTE |
| | D. BERNARDO UNGRIA GOIBURU |

RESUMEN DESCRIPTIVO

1 Se describe aquí un bastidor de cuna de cochecito para niño que permite realizar la transformación de la cuna de cochecito para niño entre una forma en la cual puede ser utilizada como cuna y otra forma en la cual puede ser utilizada como asiento. El bastidor incluye un elemento de soporte frontal (15) y unos elementos de soporte posteriores (16, 17) para soportar una parte de fondo delantera y una parte de fondo posterior de una pared de fondo de la cuna de cochecito de niño respectivamente desde la parte inferior de la misma, y un elemento lateral izquierdo fijo (11, 18) y un elemento lateral derecho fijo dispuestos de manera fija en ambos lados de la parte posterior de la cuna de cochecito de niño para constituir superficies laterales izquierda y derecha que comunican con la parte de fondo posterior. Los elementos de soporte posteriores (16, 17) están montados a través del elemento lateral izquierdo fijo (11, 18) y el elemento lateral derecho fijo. La estructura incluye además un elemento lateral deslizante izquierdo (13, 26) y un elemento lateral derecho deslizante montados de manera deslizante con respecto al elemento lateral izquierdo fijo (11, 18) y al elemento lateral derecho fijo respectivamente. El elemento de soporte frontal (15) está montado a través del elemento lateral izquierdo deslizante (13, 26) y a través del elemento lateral derecho deslizante (27).

ANTECEDENTES DE LA INVENCION

Ambito de la Invención

30 La presente invención se refiere a un bastidor para soportar una cuna de cochecito para niño, y más par-

1 particularmente se refiere a una estructura de bastidor para
una cuna de cochecito para niño que puede ser plegada de
tal manera que la parte destinada a contener el bebé en el
cochecito tenga básicamente la forma de una cuna y pueda
5 tener la forma de un asiento cuando se desea.

Descripción de la Técnica Anterior

Originalmente, o por lo menos cuando se ha pro-
puesto por primera vez el cochecito para niño, era del ti-
po de "caja" en el cual un bebé está tumbado confortablé-
mente en el cochecito. Por consiguiente, para los bebés el
10 tipo de caja es preferible desde el punto de vista de su
crecimiento y es superior respecto a comodidad de vida y
confort. Sin embargo, con el paso del tiempo se ha produ-
cido un distanciamiento respecto a este concepto de diseño
15 basado en el bebé y se ha dado más importancia a la conve-
niencia de los cochecitos para niño como medio para trans-
portar los bebés. Por ejemplo, el tipo de asiento ha pre-
dominado en los cochecitos para niño, y además, en razón
de la utilización de medio de transporte, y a los cocheci-
tos para niño plegables y de tamaño reducidos son los más
20 populares. Se trata de una consecuencia inevitable de los
varios cambios en el estilo de vida y es una de las nece-
sidades de la época.

Es innegable que un punto importante en el desa-
25 rrollo de un nuevo cochecito para niño es la conveniencia
de realizar cochecitos para niño que sirven como medio pa-
ra transportar los niños, tal y como se ha descrito más
arriba. Sin embargo, parece necesario volver al punto ini-
cial y reflexionar sobre las características de construc-
30 ción que un cochecito para niño debe presentar para no per-

1 judicar el crecimiento del niño o reducir las propiedades
del confort del cochecito para niño, y sobre la construc-
ción que conviene utilizar.

RESUMEN DE LA INVENCION

5 Un objeto de la presente invención consiste en
proporcionar una estructura de bastidor destinada a ser
aplicable a una cuna de cochecito para niño que no perju-
dica el crecimiento del bebé ni deteriora el confort de
este cochecito, tal y como se ha descrito más arriba. De
10 acuerdo con la estructura de bastidor de la presente in-
vención la cuna de cochecito para niño está adaptada para
transformarse en una forma de asiento de utilización como-
da.

15 De acuerdo con la presente invención, la forma
de una cuna de cochecito para niño que consiste por lo me-
nos en una pared de fondo y una pared posterior se ajusta
desde el exterior con la adición de una pluralidad de pa-
redes, obteniéndose finalmente una cuna o un asiento para
un cochecito para niño del tipo "caja". Una parte de fon-
20 do delantera que forma la parte frontal de la pared de fon-
do de la cuna del cochecito para niño puede plegarse res-
pecto a su parte de fondo posterior que forma la parte pos-
terior de la pared de fondo. La estructura de bastidor de
acuerdo con la presente invención se aplica a una cuna de
25 cochecito para niño de este tipo. Esto quiere decir que la
estructura de bastidor se adapta para contener la cuna de
cochecito para niño a partir de ambos lados al mismo tiempo
que soporta la pared de fondo desde la parte inferior, y
para hacer pasar la parte de fondo delantera de una posi-
30 ción horizontal a una posición orientada hacia abajo, trans-

1 formando así la cuna de cochecito para niño de una forma apropiada para ser utilizado como cuna a una forma apropiada para ser utilizada como asiento.

5 Más particularmente, la estructura de bastidor incluye un elemento de soporte delantero y un elemento de soporte posterior para sostener la parte de fondo delantera y la parte de fondo posterior de la pared de fondo de la cuna de cochecito para niño desde la parte inferior, respectivamente. La estructura de bastidor incluye además
10 un elemento izquierdo fijo y un elemento derecho fijo situados de manera fija en ambos lados en la parte posterior de la cuna del cochecito para niño con el fin de constituir unas superficies laterales izquierda y derecha que comunican con la parte de fondo posterior. El elemento de
15 soporte delantero está montado a través de los elementos laterales izquierdo y derecho fijos. Además están incluidos un elemento deslizante izquierdo y un elemento deslizante derecho dispuestos en ambos lados de la parte delantera de la cuna de cochecito para niño de modo que estén
20 montados de manera deslizante hacia adelante respecto a los elementos laterales izquierdo y derecho fijos respectivamente, constituyendo así unas superficies laterales izquierda y derecha que comunican con la parte delantera cuando esta última está en posición horizontal. El elemento
25 de soporte delantero está montado a través de los elementos deslizantes laterales izquierdo y derecho. En un modo de realización preferido de la presente invención, una pared delantera está montada de manera giratoria en los extremos inferiores delanteros respectivos de los elementos
30 laterales deslizantes izquierdo y derecho. Un dispositivo

1 de fijación en posición vertical está dispuesto para suje-
tar la parte delantera en una posición orientada hacia arri-
ba a lo largo de los bordes delanteros respectivos de los
elementos laterales deslizantes izquierdo y derecho.

5 El dispositivo de fijación en posición vertical
está asociado, durante su funcionamiento, con el movimien-
to deslizante de los elementos laterales deslizantes iz-
quierdo y derecho de tal manera que la pared frontal se
sitúe automáticamente en posición orientada hacia arriba
10 cuando los elementos laterales deslizantes izquierdo y de-
recho se deslizan hacia adelante, con lo cual la parte de-
lantera de la pared de fondo de la cuna del cochecito para
niño se sitúa en una posición horizontal para presentar la
forma de una cuna.

15 Se ha previsto un dispositivo de aflojamiento de
la posición vertical para aflojar la fijación realizada por
el dispositivo de fijación en posición vertical respecto a
la pared frontal. En estas condiciones, se suprime selecti-
vamente la posición vertical de la pared frontal por medio
20 del dispositivo de aflojamiento de posición vertical según
las necesidades.

De acuerdo con la presente invención, una cuna
de cochecito para niño y su estructura de bastidor están
asociadas para presentar una cuna o un asiento para coche-
25 cito para niño en forma de caja en su conjunto. De este mo-
do un bebé puede situarse confortablemente en la cuna del
cochecito para niño, lo que es preferible desde el punto
de vista del crecimiento y del confort del bebé. Además,
la cuna del cochecito para niño puede transformarse fácil-
30 mente desde su forma básica de cuna en una forma de asiento

1 conservando sin embargo los elementos utilizados original-
mente relacionados con otros elementos, sin que sea preci-
so añadir elementos preparados por separado o retirar o
5 separar elementos dispuestos originalmente para formar par-
te de la cuna o del asiento.

Esto quiere decir que se hace deslizar simple-
mente hacia adelante los elementos laterales deslizantes
izquierdo y derecho, con lo cual los elementos que forman
la parte delantera de la cuna se desplazan hacia adelante
10 para dar convenientemente al cochecito para niño la forma
de una cuna, mientras que la parte de fondo delantera que
forma la parte delantera de la pared de fondo de la cuna
del cochecito para niño puede situarse hacia abajo hacien-
do deslizar hacia atrás los elementos deslizantes izquier-
15 do y derecho, con lo cual el cochecito para niño toma la
forma de un asiento. De este modo no existe ningún peligro
de pérdida de elementos separables como podría producirse
en la cuna de cochecito para niño de tipo convencional.
Además, en una construcción preferida, puede preverse una
20 pared delantera giratoria y un dispositivo de fijación en
posición vertical para sujetar la pared delantera en una
posición orientada hacia arriba con el fin de cerrar la
parte delantera de la cuna del cochecito para niño hacien-
do deslizar hacia adelante los elementos laterales desli-
25 zantes izquierdo y derecho, mientras que se abre la parte
frontal de la cuna del cochecito para niño haciendo desli-
zar hacia atrás los elementos laterales deslizantes iz-
quierdo y derecho y situándose hacia abajo la pared delan-
tera.

30 En una construcción más preferida, un dispositi-

1 vo de alojamiento de la posición vertical puede preverse
para hacer que la pared delantera abandone su posición
orientada hacia arriba según las necesidades cuando la cu-
na del cochecito para niño tiene la forma de una cuna, pa-
5 ra abrir la parte delantera de la cuna del cochecito para
niño. Por tanto, particularmente durante el verano, la cu-
na del cochecito para niño puede ser ventilada perfecta-
mente de modo que el bebé esté en las condiciones preferi-
bles en este momento. Por otra parte, la totalidad de la cuna
10 puede ser alargada y ensanchada sustancialmente abriendo la
parte delantera cuando el cochecito para niño tiene la for-
ma de una cuna, lo que facilita el cambio de los pañales y
el tratamiento del bebé, y permite además adaptar la cuna
al crecimiento del bebé. En otras palabras, puesto que el
15 bebé crece en el transcurso de los días, la cuna del coche-
cito para niño puede ser demasiado estrecha, por ejemplo en
el caso de un bebé de un año y medio, si la parte delantera
permanece cerrada. Por tanto, cuando la parte delantera de
la cuna del cochecito para niño se abre, el bebé puede es-
20 tar tumbado más confortablemente en la cuna. Puesto que la
seguridad de la cuna del cochecito para niño está asegura-
da por los elementos dispuestos en sus lados derecho e iz-
quierdo, no se producirá ninguna perturbación al ser abier-
ta la parte frontal del cochecito para niño cuando tiene la
25 forma de una cuna.

Los objetos, las características, los aspectos
y las ventajas de la presente invención, así como otros, po-
drán entenderse más claramente leyendo la siguiente descrip-
ción detallada de la presente invención tomada conjuntamen-
30 te con los dibujos adjuntos, en los cuales:

BREVE DESCRIPCION DE LOS DIBUJOS

1 La figura 1 es una vista en alzado de la parte lateral derecha de un cochecito para niño, representándose una cuna 1 de cochecito para niño en forma básica de cuna;

5 La figura 2 es una ilustración similar a la figura 1, en la cual la cuna 1 del cochecito para niño ha sido transformada en asiento;

10 La figura 3 es una vista en perspectiva que representa los componentes que han de ser montados en barras fijas izquierda y derecha 18 y 19 del cochecito para niño que se ilustra en la figura 1;

La figura 4 es una ilustración en la cual se utiliza un carrete 99 como dispositivo de aflojamiento de la posición vertical.

15 La figura 5 es una ilustración similar a la figura 4, en la cual se ha hecho girar el carrete 99 en la dirección antihoraria a partir de la posición ilustrada en la figura 4.

DESCRIPCION DETALLADA DE LOS DIBUJOS

20 El bastidor para cuna de cochecito para niño de acuerdo con la presente invención está adaptada para modificar la forma de la cuna 1 del cochecito para niño que se transforma de la manera indicada más arriba, y además proporcionar paredes necesarias para la cuna 1 del cochecito para niño.

25 Las figuras 1 y 2 son vistas que representan un lateral de la estructura de bastidor, que está formada por una pared lateral izquierda fija 11, una pared lateral derecha fija y unas paredes laterales deslizantes izquierda y derecha 13 montadas en las paredes laterales fijas iz-

30

1 izquierda 11 y derecha respectivamente de manera que puedan
deslizarse hacia adelante. La figura 3 es una vista en
perspectiva que representa otra parte de la estructura de
bastidor, la cual está formada por el elemento de soporte
5 delantero 15 y un par de elementos de soporte posteriores
16 y 17.

 Como puede verse en las figuras 1 y 2, las pa-
redes laterales izquierda y derecha fijas 11 están situa-
das en ambos lados de la parte posterior de la cuna 1 del
10 cochecito para niño de manera fija respecto al cuerpo del
cochecito para niño. Las paredes laterales izquierda y de-
recha fijas 11 están anotadas para extenderse y definir
asi unas superficies laterales izquierda y derecha que to-
15 munican con la parte de fondo posterior 7 de la pared de
fondo. Las partes delanteras respectivas de las paredes
laterales izquierda y derecha de la cuna 1 del cochecito
para niño están sujetas en las paredes laterales fijas
izquierda y derecha 11 respectivamente. Las paredes late-
20 rales fijas izquierda y derecha 11 tienen ambas una sección
en forma de C, definiendo asi unos espacios destinados a
recibir las paredes laterales deslizantes izquierda y de-
recha 13 respectivamente, de modo que puedan deslizarse
hacia adelante y hacia atrás. Las paredes laterales desli-
zantes izquierda y derecha 13 están provistas respectiva-
25 mente de ranuras 20 que se extienden a lo largo de las di-
recciones frontal y posterior mientras que las paredes la-
terales fijas izquierda y derecha 11 están dotadas respec-
tivamente de pares de pasadores 22, 23, destinados a pasar
a través de las ranuras 20. Las ranuras 20 y los pasadores
30 22 y 23 se acoplan mutuamente para limitar la amplitud del

1 movimiento de deslizamiento de las paredes laterales des-
lizantes izquierda y derecha 13.

5 Como puede verse en la figura 3, las barras fi-
jas izquierda y derecha 18 y 19 están constituidas ambas
por tubos huecos destinados a recibir las barras desliza-
ntes izquierda y derecha 26 y 27, respectivamente y a man-
10 tenerlas de manera que puedan deslizarse. El elemento de
soporte frontal 15 está montado a través de las barras des-
lizantes izquierda y derecha 26 y 27 y está formado prefe-
rentemente por una correa flexible. Un elemento de soporte
posterior 16 está retenido por unas ménsulas 28 y 29 que
15 están montadas en las extremidades delanteras respectivas
de las barras fijas izquierda y derecha 18 y 19. En otras
palabras, ambas extremidades del elemento de soporte pos-
terior 16 están soportadas por unos pasadores 30 y 31 de
manera giratoria respecto a las ménsulas 28 y 29. El otro
20 elemento de soporte posterior 17 está retenido por unas
ménsulas 32 y 33 que están montadas en unas partes situa-
das relativamente hacia atrás respecto a las barras fijas
izquierda y derecha 18 y 19. Esto quiere decir que ambas
extremidades del elemento de soporte posterior 17 están
soportadas por pasadores 34 y 35 de manera giratoria res-
pecto a las ménsulas 32 y 33. Los elementos de soporte
25 posteriores 16 y 17 pueden plegarse respectivamente en sus
partes centrales. Por tanto los elementos de soporte pos-
teriores 16 y 17 están contruidos de manera plegable con
el elemento de soporte frontal 15 formado por la correa
flexible respecto a la estructura plegable del cochecito
para niño. Esto quiere decir que en la cuna del cochecito
30 para niño de acuerdo con la presente invención, la distan-

1 cia entre las barras fijas izquierda y derecha 18 y 19 cam-
 bia con la operación de plegado, y el elemento de soporte
 frontal 15 está formado de manera flexible y los elementos
5 de soporte posteriores 16 y 17 están contruidos de manera
 que puedan ser plegados para permitir este cambio de la dis-
 tancia en cuestión. Igualmente, la cuna 1 del cochecito pa-
 ra niño está hecha preferentemente en forma de estructura
 plegable con las líneas de plegado definidas en porciones
 revestidas con material de núcleo duro para permitir esta
10 operación de plegado del cochecito para niño.

 Las barras fijas izquierda y derecha 18 y 19 es-
 tán provistas de agujeros 36 y 37 respectivamente en sus
 partes de extremidad posterior, que corresponden a un pasa-
15 dor 38 que se representa en las figuras 1 y 2 que penetra
 en el agujero 36. Igualmente, las ménsulas 28 y 29 están
 dotadas de agujeros 39 y 40 respectivamente en posiciones
 que corresponden a un pasador 41 que se representa en las
 figuras 1 y 2, y que penetra en el agujero 39.

20 Unos botones de accionamiento 42 y 43 que sobre-
 salen hacia abajo están montados en las partes de extreni-
 dad delantera de las barras deslizantes izquierda y dere-
 cha 26 y 27, respectivamente. Los botones de accionamiento
 42 y 43 están provistos en su superficie superior de salien-
 tes en forma de tronco de pirámide 42 y 45.

25 Como se desprende claramente de la construcción
 descrita más arriba, las paredes laterales deslizantes res-
 pectivas 13 y las barras deslizantes 26 y 27 conectadas me-
 cánicamente de manera integral las unas con las otras pue-
 den combinarse en elementos únicos para definir un elemento
30 lateral deslizante izquierdo y un elemento lateral deslizan

1 te derecho respectivamente. Por ejemplo, las barras desli-
zantes izquierda y derecha 26 y 27 pueden ser omitidas de
modo que los elementos laterales deslizantes izquierdo y
derecho estén constituidos exclusivamente por las paredes
5 laterales deslizantes izquierda y derecha 13. Haciendo de
nuevo referencia a la figura 3, se ve que una barra izquier-
da 51 de montaje de pared delantera y una barra derecha 52
de montaje de pared delantera están montadas de manera gi-
ratoria en los botones de accionamiento 42 y 43, respecti-
vamente, por unos pasadores 49 y 50 situados en los botones
10 de accionamiento 42 y 43, de tal manera que la pared fron-
tal 53 esté definida entre las barras de montaje de pared
delantera izquierda y derecha 51 y 52. La pared frontal 53
está formada preferentemente por un tejido flexible por un
15 motivo similar al motivo por el cual el elemento de soporte
frontal 15 está formado por una correa flexible y los ele-
mentos de soporte posteriores 16 y 17 están construidos de
manera plegable. Puesto que los pasadores 49 y 50 que sopor-
tan de manera giratoria a la pared frontal 53 están situados
20 en las partes de extremidad delantera de las barras desli-
zantes 26 y 27, la pared delantera 53 está montada de mane-
ra giratoria en las extremidades delanteras inferiores res-
pectivas de los elementos laterales deslizantes izquierdo y
derecho.

25 Al exterior de las barras deslizantes izquierda
y derecha 26 y 27 están dispuestas respectivamente una ba-
rra de tracción izquierda 54 y una barra de tracción dere-
cha 55 de modo que la barra de tracción izquierda 54 esté
retenida por la ménsula 28 de modo que pueda deslizarse en
30 la misma dirección que la barra deslizante izquierda 28,

1 y la barra de tracción derecha 53 esté retenida por la mén-
sula 29 de modo que pueda deslizarse en la misma dirección
que la barra deslizante derecha 27. Las barras de tracción
54 y 55 están dotadas respectivamente, en sus extremidades
5 delanteras, de partes bifurcadas 56 y 57.

En las figuras 4 y 5 se representa detalladamen-
te la construcción de la barra de tracción izquierda 54.
La barra de tracción izquierda 54 está dotada en su parte
posterior de un elemento de tope 62, que entra en contacto
10 con la ménsula 28 para limitar la amplitud del movimiento
de deslizamiento hacia adelante en la barra de tracción iz-
quierda 54.

Se observará que la barra de tracción derecha 55
está construída de la misma manera que la barra de tracción
15 izquierda 54 aunque no se ilustra esta construcción.

Haciendo de nuevo referencia a la figura 1, se
representa la cuna 1 del cochecito para niño en la forma
básica de cuna. La parte de fondo delantera 6 está soporta-
da desde abajo por el elemento de soporte frontal 15 que se
20 extiende a través de las barras deslizantes izquierda y de-
recha 26 y 27 que han sido desplazadas hacia adelante para
situarse en posición horizontal. Por otra parte, la mitad
posterior de la parte de fondo trasera está retenida por un
elemento de soporte 64 de la parte posterior de cuna de mo-
25 do que se sitúe en posición horizontal, mientras que el ele-
mento de soporte 64 de la parte posterior de cuna está re-
tenido con una palanca principal 65 y por una palanca auxi-
liar 66. Un elemento de articulación 68 de ajuste de incli-
nación está conectado entre la palanca principal 65 y una
30 empuñadura de empuje 67 del cochecito para niño para suje-

1 tar la posición de la palanca principal 65, fijando así la
posición del elemento de soporte 64 de la parte posterior
de cuna. En estas condiciones, el elemento de soporte 64
de la parte posterior de cuna sostiene desde la parte infe-
5 rior la parte trasera de la parte del fondo posterior para
mantenerla en posición horizontal. El borde superior de la
pared trasera está montado en la extremidad superior del
elemento de soporte 64 de la parte posterior de cuna. El
elemento de soporte 64 de la parte posterior de cuna puede
10 estar provisto de una capota 69.

Cuando la cuna 1 del cochecito para niño tie-
ne la forma ilustrada en la figura 2, la pared de fondo es-
tá rodeada en tres direcciones por la pared posterior las
paredes laterales izquierda y derecha 4 mientras que su par-
15 te delantera está abierta. Por tanto, las paredes laterales
deslizantes izquierda y derecha 13 desplazadas hacia ade-
lante y la pared frontal 53 se sitúan para formar una pared
en la parte en cuestión, dando así a la cuna 1 del cocheci-
to para niño la forma completa de una caja. Respecto al em-
20 plazamiento de la pared frontal 53, se encuentra en el es-
tado ilustrado en la figura 2 cuando las barras deslizantes
izquierda y derecha 26 y 27 han sido desplazadas hacia ade-
lante. Esto quiere decir que las barras deslizantes izquier-
da y derecha 26 y 27 se desplazan de manera deslizante ha-
25 cia adelante seguidas por las barras de tracción izquierda
y derecha 54 y 55 arrastradas por los cables 60 y 61 de mo-
do que sean extraídas hasta que su desplazamiento sea limi-
tado por el elemento de tope 62, mientras que las barras
deslizantes izquierda y derecha 26 y 27 se deslizan hacia
30 adelante todavía más para situar las barras izquierda y de-

1 recha 51 y 52 del montaje de pared delantera, es decir la
pared delantera 53 en la posición orientada hacia arriba
mediante la tensión de los cables 60 y 61. En estas condi-
5 ciones, las barras izquierda y derecha 51 y 52 de montaje
de pared delantera están respectivamente en contacto con
los bordes delanteros de las paredes laterales deslizantes
izquierda y derecha 13 y 14 lo que impide su rotación su-
plementaria, con lo cual la pared fronta 53 que está suje-
ta en la posición orientada hacia arriba.

10 Para hacer pasar la cuna 1 del cochecito para ni-
ño de la forma ilustrada en la figura 1 a la forma de ásien
to que se representa en la figura 2, por ejemplo, se accio-
na manualmente los botones de accionamiento 42 y 43 para
desplazar hacia atrás las barras deslizantes izquierda y de
15 recha 26 y 27, con lo cual las barras deslizantes 26 y 27
se sitúan en las posiciones ilustradas en la figura 6. La
tensión de los cables 60 y 61 se afloja, con lo cual las
barras izquierda y derecha 51 y 52 de montaje de pared de-
lantera se desplazan hacia abajo acompañadas por el movi-
20 miento descendente de la pared delantera 53, mientras que,
simultáneamente, las barras de tracción izquierda y dere-
cha 54 y 55 se desplazan hacia atrás. Puesto que el elemen-
to de soporte delantero 15 se desplaza también hacia atrás,
la parte de fondo delantera 6 deja de estar soportada y se
25 desplaza hacia abajo como se representa en la figura 2.

Se observará que, en la figura 5, se ha hecho gi-
rar la barra izquierda 51 de montaje de pared delantera to-
davía más en la dirección antihoraria a partir de su posi-
ción vertical, para ilustrar el hecho de que la longitud
30 del cable 60 se determina teniendo en cuenta este espacio.

1 Por ejemplo, cuando el cochecito para niño está plegado
(no ilustrado), la barra de tracción izquierda 54 está in-
clinada hacia arriba en la dirección orientada hacia la iz-
quierda de la figura 5. Haciendo girar la barra izquierda
5 51 de montaje de pared delantera para que forme el ángulo
ilustrado en la figura 5, puede ser absorbida de manera sa-
tisfactoria en el volumen del cochecito para niño que está
plegado.

En la figura 2, la parte posterior de la cuna 1
10 del cochecito para niño está elevada verticalmente para de-
finir un respaldo en la cuna 1 en forma de asiento. Aunque
esta construcción no es necesaria, la mitad posterior de
la parte de fondo trasera se sitúa preferentemente en posi-
ción elevada para definir el respaldo con la pared poste-
15 rior cuando la parte del fondo delantera 6 está situada de
modo que se extienda hacia abajo como se representa en la
figura 2 para presentar una forma apropiada utilizable co-
mo asiento. Para mantener la cuna del cochecito para niño
con esta forma, el elemento de articulación 68 de ajuste
20 de inclinación se dobla para fijar el ángulo de la cuna 1
del cochecito para niño, con lo cual la palanca principal
65 se fija en posición vertical. De este modo el elemento
de soporte 64 de la parte posterior de cuna se desplaza ha-
cia arriba y su posición se controla por medio de la palan-
ca auxiliar 66 para elevar la pared posterior, mientras que
25 la mitad posterior de la parte de fondo trasera está sopor-
tada por la parte posterior. En este momento las paredes
laterales izquierda y derecha se doblan de manera apropia-
da en sus mitades posteriores.

30 Para definir el respaldo mencionado más arriba,

1 según se representa por medio de líneas de trazo mixto en
la figura 1, un elemento de pared 70 que forma parte de la
pared de fondo puede situarse de modo que se eleve hacia
arriba, estando soportado en posición vertical por un ele-
5 mento de soporte apropiado 71.

En las figuras 4 y 5, se representa el dispositi-
tivo de aflojamiento de la posición vertical. El dispositi-
tivo de aflojamiento de la posición vertical está consti-
tuido por un carrete 99 dispuesto de manera giratoria en-
10 tre las paredes 56b de la parte bifurcada 56 por medio de
un eje 98. Una extremidad de un cable 60 está sujeta en
la superficie externa del carrete 99. Por tanto, cuando
se hace girar el carrete 99 en la dirección antihoraria a
partir de la posición representada en la figura 4, la ten-
15 sión del cable 60 se afloja y se sitúa en la posición ilus-
trada en la figura 5.

El dispositivo de aflojamiento de la posición
vertical que se representa en la figura 4, está adaptado
para actuar directamente sobre el cable 60 con el fin de
20 controlar su tensión. Sin embargo, la tensión del alambre
60 puede ser aflojada sin que se ejerza una acción direc-
ta cualquiera en el mismo.

Se entenderá que la descripción y la ilustra-
ción detallada de la presente invención tienen un carác-
ter meramente ilustrativo y de ejemplo y no presenta nin-
gún carácter limitativo puesto que el alcance y el espí-
ritu de la invención están limitados solamente por los tér-
25 minos de las reivindicaciones adjuntas.

En resumen, el Modelo de Utilidad que se soli-
30 cita, recaerá sobre las siguientes:

- REIVINDICACIONES -

1
5
10
15

1.- Bastidor de cuna de cochecito para niño, que incluye por lo menos una pared de fondo y una pared posterior, pudiendo doblarse una parte de fondo delantera que forma la parte frontal de dicha pared de fondo respecto a una parte posterior de fondo que forma la parte posterior de dicha pared de fondo conteniendo dicha estructura de bastidor dicha cuna de cochecito de niño a partir de sus dos lados para soportarla desde un puesto situado debajo de dicha pared de fondo, pudiendo ser cambiada la posición de la parte frontal de fondo desde una posición horizontal hasta una posición que se extiende hacia abajo para transformar dicha cuna de cochecito para niño de una forma apropiada para ser utilizada como cuna a una forma apropiada para ser utilizada como asiento, incluyendo dicha estructura de bastidor:

20

un elemento de soporte frontal y unos elementos de soporte posteriores para soportar dicha parte frontal de fondo y dicha parte posterior de fondo de dicha pared de fondo de dicha cuna de cochecito para niño, desde la parte inferior de la misma respectivamente;

25

un elemento lateral izquierdo fijo y un elemento lateral derecho fijo dispuestos de manera fija en ambos lados de la parte posterior de dicha cuna del cochecito para niño para constituir superficies laterales izquierda y derecha que comunican con dicha parte posterior de fondo, estando montados dichos elementos de soporte posteriores a través de dicho elemento lateral izquierdo y de dicho elemento lateral derecho fijo;

30

un elemento lateral izquierdo deslizante y un

1 elemento lateral derecho deslizando dispuestos en ambos
lados de la parte frontal de dicha cuna del cochecito para
niño de modo que puedan montarse de manera deslizando en
la parte delantera respecto a dicho elemento lateral iz-
5 quierdo fijo y a dicho elemento lateral derecho fijo, res-
pectivamente, para constituir superficies laterales iz-
quierda y derecha que comunican con dicha parte frontal de
fondo cuando dicha parte frontal de fondo está en posición
horizontal, estando montado dicho elemento frontal de so-
10 porte a través de dicho elemento lateral izquierdo desli-
zante y dicho elemento lateral derecho deslizando;
una pared frontal montada de manera giratoria en
los respectivos extremos frontal inferior de dicho elemen-
to lateral izquierdo deslizando y de dicho elemento late-
15 ral derecho deslizando; y
un dispositivo de fijación en posición orienta-
da hacia arriba que incluye unas varillas de tracción des-
lizantes orientadas hacia adelante y hacia atrás un ele-
mento de retención para limitar el movimiento deslizando
20 hacia adelante de dichas barras de tracción y unos alam-
bres conectados entre dichas varillas de tracción y dicha
pared frontal de tal manera que dicho elemento lateral iz-
quierdo deslizando y dicho elemento lateral derecho desli-
zante se deslicen hacia adelante, con lo cual dichas vari-
25 llas de tracción son desplazadas por dichos alambres para
ser extraídas hasta que su movimiento sea limitado por di-
cho elemento de retención, deslizando además hacia ade-
lante dicho elemento lateral izquierdo deslizando y dicho
elemento lateral derecho deslizando para situar dicha pa-
30 red frontal en una posición orientada hacia arriba por me-

1 dio de la tensión de dichos alambres.

2.- Bastidor de cuna de cochecito para niño según la reivindicación 1, caracterizado porque dicho dispositivo de liberación de la posición orientada hacia arriba, es un carrete giratorio en la superficie externa del cual están sujetos los extremos de dichos alambres.

3.- Se reivindica por último como objeto sobre el que ha de recaer el Modelo de Utilidad que se solicita: "BASTIDOR DE CUNA DE COHECITO PARA NIÑO".

10 Todo conforme queda descrito y reivindicado en la presente Memoria descriptiva que consta de veintiuna páginas mecanografiadas y dibujos adjuntos.

Madrid, 27 de Febrero de 1.985.

BERNARDO UNGRIA

P. P.



15

20

25

30

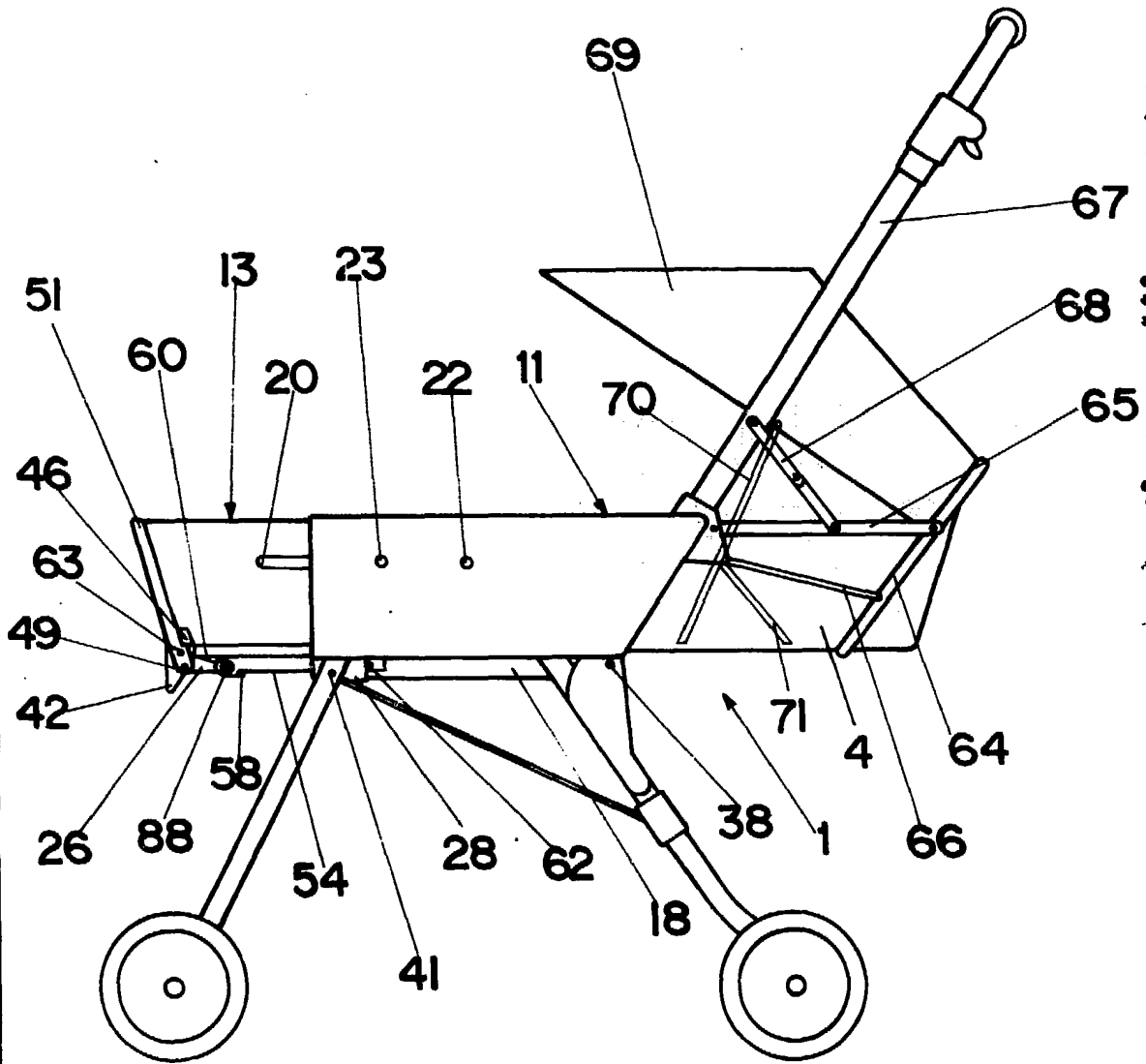

FIG. - 1

ESCALA VARIABLE
Madrid, 27 Febrero 1.985
BERNARDO UNGRIA
D.P.

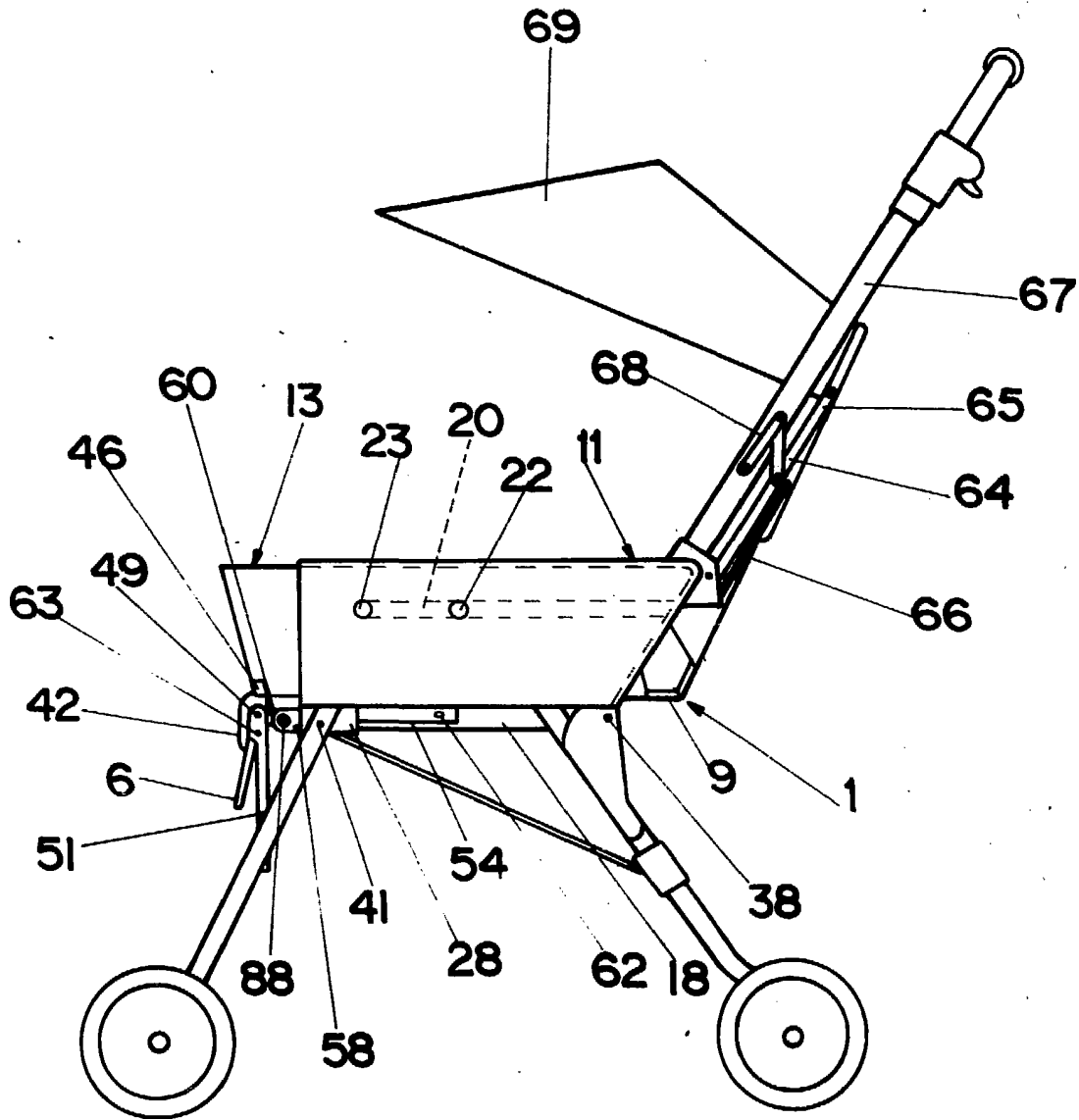

FIG. - 2

ESCALA VARIABLE
Madrid, 27 Febrero 1.985
BERNARDO UNGRIA
P.P.

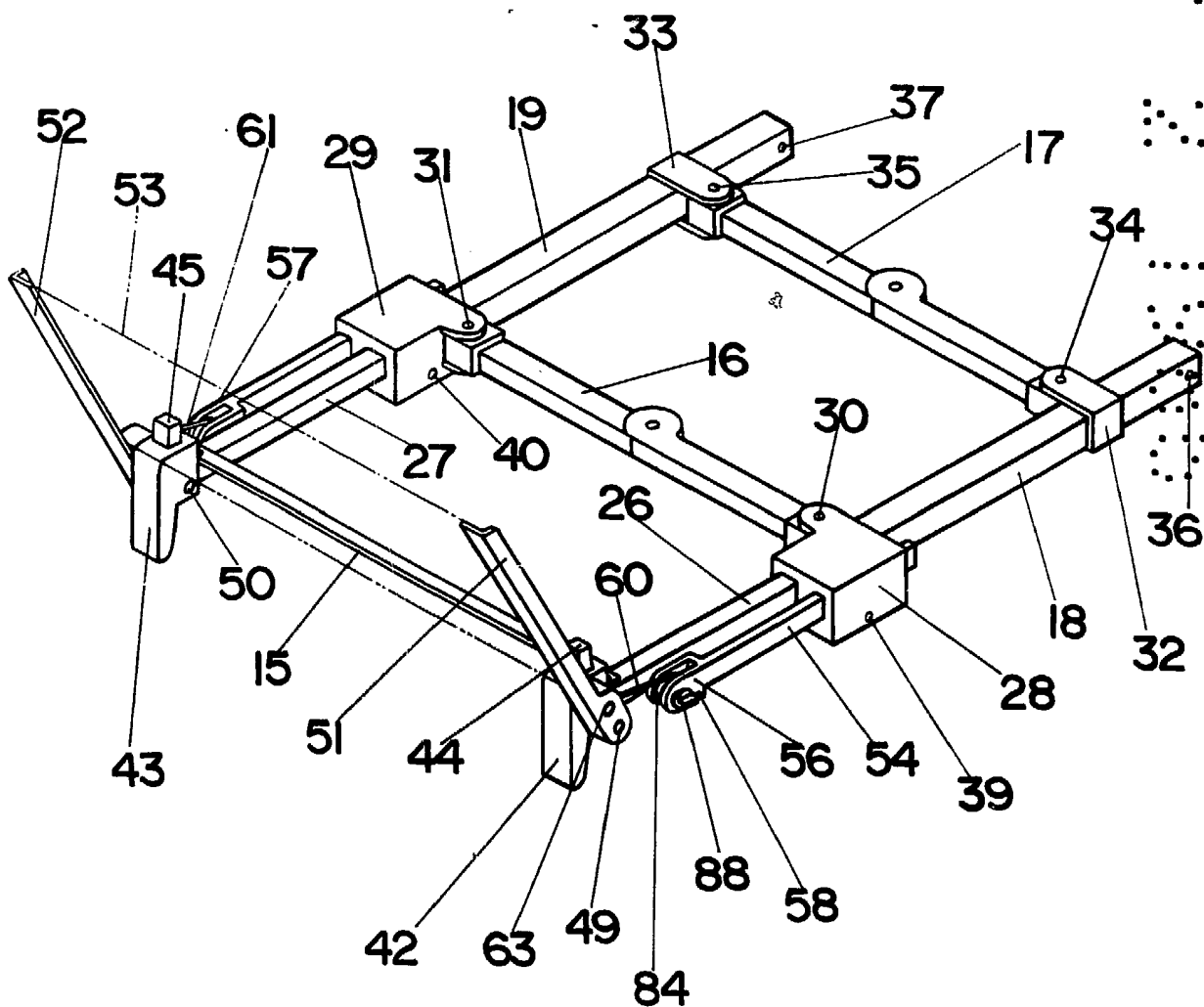
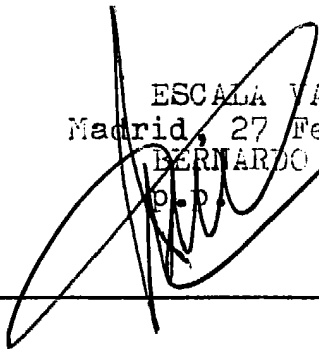
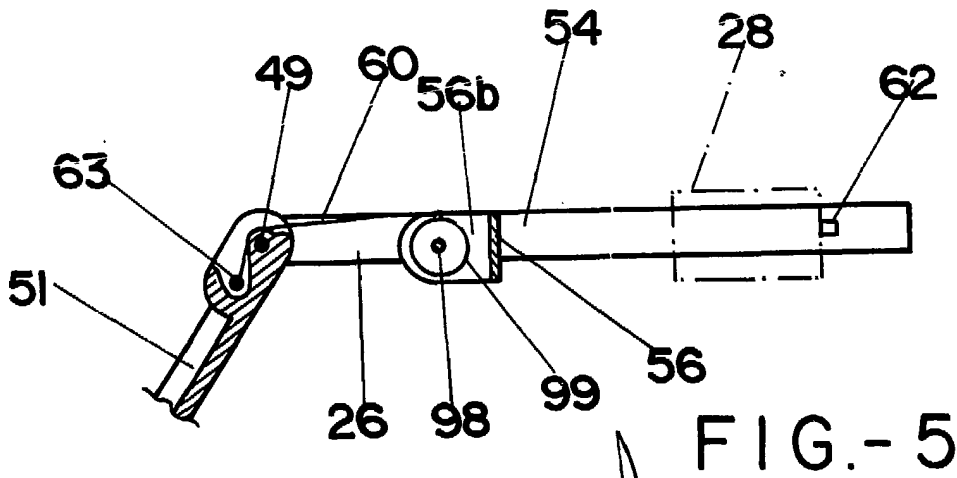
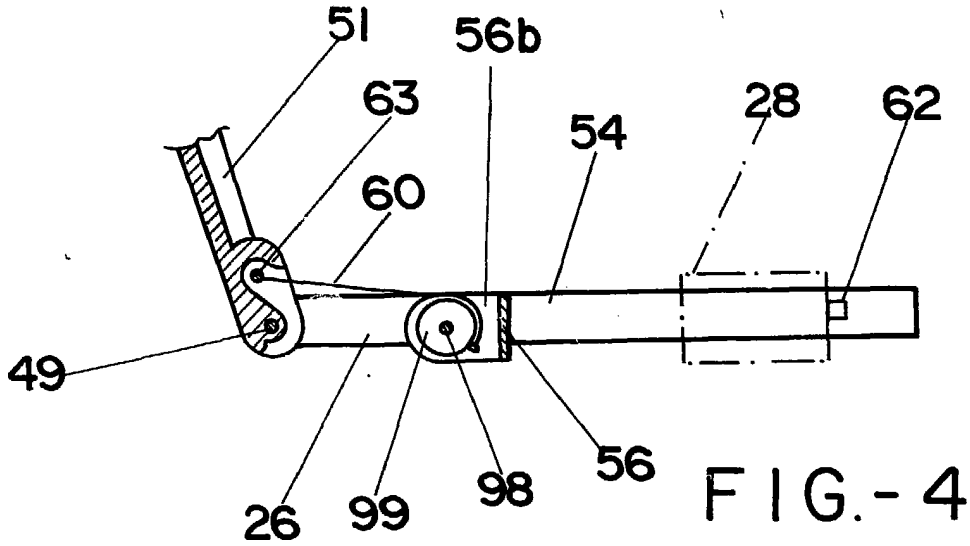

FIG.-3

ESCALA VARIABLE
Madrid, 27 Febrero 1.985
BERNARDO UNGRIA
D.P.





ESCALA VARIABLE
Madrid, 27 Febrero 1.985
BERNARDO UNGRIA