



ESPAÑA

① ES	①① NUMERO	①② Y
	②①	
	②② FECHA DE PRESENTACION	
		27 Febrero 1.985

16 JUN. 1985

**MODELO DE UTILIDAD**

Como divisional del Modelo Utilidad 281.185  
solicitado el 21 Agosto 1.984

③① PRIORIDADES:	③② FECHA	③③ PAIS	
③① NUMERO			
153434/1983	22 Agosto 1983	Japón	••••• ••••• •••••
104238/1984	22 Mayo 1984	Japón	

④⑦ FECHA DE PUBLICIDAD	⑤① CLASIFICACION INTERNACIONAL	
	B62B 9/12	•••••

⑤④ TITULO DE LA INVENCIÓN	
"BASTIDOR PERFECCIONADO DE CUNA DE COCHECITO PARA NIÑO"	••••• ••••• ••••• •••••

⑦① SOLICITANTE (S)
KASSAI KABUSHIKIKAISHA

DOMICILIO DEL SOLICITANTE
16-1 Higashishimizu-machi, Minami-ku, OSAKA-SHI, Osaka-fu, JAPON

⑦② INVENTOR (ES)

⑦③ TITULAR (ES)

⑦④ REPRESENTANTE
D. BERNARDO UNGRIA GOIBURU

RESUMEN DESCRIPTIVO

1 Se describe aquí un bastidor de cuna de cocheci-  
to para niño que permite realizar la transformación de la  
cuna de cochecito para niño entre una forma en la cual pue-  
5 de ser utilizada como cuna y otra forma en la cual puede  
ser utilizada como asiento. El bastidor incluye un elemen-  
to de soporte frontal (15) y unos elementos de soporte pos-  
teriores (16, 17) para soportar una parte de fondo delan-  
tera y una parte de fondo posterior de una pared de fondo  
10 de la cuna de cochecito de niño respectivamente desde la  
parte inferior de la misma, y un elemento lateral izquier-  
do fijo (11, 18) y un elemento lateral derecho fijo dis-  
puestos de manera fija en ambos lados de la parte poste-  
rior de la cuna de cochecito de niño para constituir su-  
15 perficies laterales izquierda y derecha que comunican con  
la parte de fondo posterior. Los elementos de soporte pos-  
teriores (16, 17) están montados a través del elemento la-  
teral izquierdo fijo (11, 18) y el elemento lateral dere-  
cho fijo. La estructura incluye además un elemento lateral  
20 deslizable izquierdo (13, 26) y un elemento lateral dere-  
cho deslizable montados de manera deslizable con respecto  
al elemento lateral izquierdo fijo (11, 18) y al elemento  
lateral derecho fijo respectivamente. El elemento de so-  
porte frontal (15) está montado a través del elemento la-  
25 teral izquierdo deslizable (13, 26) y a través del elemen-  
to lateral derecho desliza te (27).

ANTECEDENTES DE LA INVENCION

Ambito de la Invención

30 La presente invención se refiere a un bastidor  
para soportar una cuna de cochecito para niño, y más par-

1 ticularmente se refiere a una estructura de bastidor para  
una cuna de cochecito para niño que puede ser plegada de  
tal manera que la parte destinada a contener el bebé en el  
cochecito tenga básicamente la forma de una cuna y pueda  
5 tener la forma de un asiento cuando se desea.

#### Descripción de la Técnica Anterior

Originalmente, o por lo menos cuando se ha pro-  
puesto por primera vez el cochecito para niño, era del tí-  
po de "caja" en el cual un bebé está tumbado confortab-  
10 mente en el cochecito. Por consiguiente, para los bebés el  
tipo de caja es preferible desde el punto de vista de su  
crecimiento y es superior respecto a comodidad de vida y  
confort. Sin embargo, con el paso del tiempo se ha produ-  
cido un distanciamiento respecto a este concepto de diseño  
15 basado en el bebé y se ha dado más importancia a la conve-  
niencia de los cochecitos para niño como medio para trans-  
portar los bebés. Por ejemplo, el tipo de asiento ha pre-  
dominado en los cochecitos para niño, y además, en razón  
de la utilización de medio de transporte, y a los cocheci-  
20 tos para niño plegables y de tamaño reducidos son los más  
populares. Se trata de una consecuencia inevitable de los  
varios cambios en el estilo de vida y es una de las nece-  
sidades de la época.

Es innegable que un punto importante en el desa-  
25 rrollo de un nuevo cochecito para niño es la conveniencia  
de realizar cochecitos para niño que sirven como medio pa-  
ra transportar los niños, tal y como se ha descrito más  
arriba. Sin embargo, parece necesario volver al punto ini-  
cial y reflexionar sobre las características de construc-  
30 ción que un cochecito para niño debe presentar para no per-

1       judicar el crecimiento del niño o reducir las propiedades  
del confort del cochecito para niño, y sobre la construc-  
ción que conviene utilizar.

RESUMEN DE LA INVENCION

5       Un objeto de la presente invención consiste en  
proporcionar una estructura de bastidor destinada a ser  
aplicable a una cuna de cochecito para niño que no perju-  
dica el crecimiento del bebé ni deteriora el confort de  
este cochecito, tal y como se ha descrito más arriba. De  
10       acuerdo con la estructura de bastidor de la presente in-  
vención la cuna de cochecito para niño está adaptada para  
transformarse en una forma de asiento de utilización como-  
da.

15       De acuerdo con la presente invención, la forma  
de una cuna de cochecito para niño que consiste por lo me-  
nos en una pared de fondo y una pared posterior se ajusta  
desde el exterior con la adición de una pluralidad de pa-  
redes, obteniéndose finalmente una cuna o un asiento para  
un cochecito para niño del tipo "caja". Una parte de fon-  
20       do delantera que forma la parte frontal de la pared de fon-  
do de la cuna del cochecito para niño puede plegarse res-  
pecto a su parte de fondo posterior que forma la parte pos-  
terior de la pared de fondo. La estructura de bastidor de  
acuerdo con la presente invención se aplica a una cuna de  
25       cochecito para niño de este tipo. Esto quiere decir que la  
estructura de bastidor se adapta para contener la cuna de  
cochecito para niño a partir de ambos lados al mismo tiempo  
que soporta la pared de fondo desde la parte inferior, y  
para hacer pasar la parte de fondo delantera de una posi-  
30       ción horizontal a una posición orientada hacia abajo, trans-

1 formando así la cuna de cochecito para niño de una forma  
apropiada para ser utilizado como cuna a una forma apro-  
piada para ser utilizada como asiento.

5 Más particularmente, la estructura de bastidor  
incluye un elemento de soporte delantero y un elemento de  
soporte posterior para sostener la parte de fondo delante-  
ra y la parte de fondo posterior de la pared de fondo de  
la cuna de cochecito para niño desde la parte inferior,  
respectivamente. La estructura de bastidor incluye además  
10 un elemento izquierdo fijo y un elemento derecho fijo si-  
tuados de manera fija en ambos lados en la parte posterior  
de la cuna del cochecito para niño con el fin de consti-  
tuir unas superficies laterales izquierda y derecha que  
comunican con la parte de fondo posterior. El elemento de  
15 soporte delantero está montado a través de los elementos  
laterales izquierdo y derecho fijos. Además están inclu-  
dos un elemento deslizante izquierdo y un elemento desli-  
zante derecho dispuestos en ambos lados de la parte delan-  
tera de la cuna de cochecito para niño de modo que estén  
20 montados de manera deslizante hacia adelante respecto a  
los elementos laterales izquierdo y derecho fijos respec-  
tivamente, constituyendo así unas superficies laterales iz-  
quierda y derecha que comunican con la parte delantera  
cuando esta última está en posición horizontal. El elemen-  
25 to de soporte delantero está montado a través de los ele-  
mentos deslizantes laterales izquierdo y derecho. En un mo-  
do de realización preferido de la presente invención, una  
pared delantera está montada de manera giratoria en los ex-  
tremos inferiores delanteros respectivos de los elementos  
30 laterales deslizantes izquierdo y derecho. Un dispositivo

1 de fijación en posición vertical está dispuesto para sujetar la parte delantera en una posición orientada hacia arriba a lo largo de los bordes delanteros respectivos de los elementos laterales deslizantes izquierdo y derecho.

5 El dispositivo de fijación en posición vertical está asociado, durante su funcionamiento, con el movimiento deslizante de los elementos laterales deslizantes izquierdo y derecho de tal manera que la pared frontal se sitúe automáticamente en posición orientada hacia arriba cuando los elementos laterales deslizantes izquierdo y derecho se deslizan hacia adelante, con lo cual la parte delantera de la pared de fondo de la cuna del cochecito para niño se sitúa en una posición horizontal para presentar la forma de una cuna.

15 Se ha previsto un dispositivo de aflojamiento de la posición vertical para aflojar la fijación realizada por el dispositivo de fijación en posición vertical respecto a la pared frontal. En estas condiciones, se suprime selectivamente la posición vertical de la pared frontal por medio del dispositivo de aflojamiento de posición vertical según las necesidades.

20 De acuerdo con la presente invención, una cuna de cochecito para niño y su estructura de bastidor están asociadas para presentar una cuna o un asiento para cochecito para niño en forma de caja en su conjunto. De este modo un bebé puede situarse confortablemente en la cuna del cochecito para niño, lo que es preferible desde el punto de vista del crecimiento y del confort del bebé. Además, la cuna del cochecito para niño puede transformarse fácilmente desde su forma básica de cuna en una forma de asiento

1 conservando sin embargo los elementos utilizados original-  
mente relacionados con otros elementos, sin que sea preci-  
so añadir elementos preparados por separado o retirar o  
5 separar elementos dispuestos originalmente para formar par-  
te de la cuna o del asiento.

Esto quiere decir que se hace deslizar simple-  
mente hacia adelante los elementos laterales deslizantes  
izquierdo y derecho, con lo cual los elementos que forman  
la parte delantera de la cuna se desplazan hacia adelante  
10 para dar convenientemente al cochecito para niño la forma  
de una cuna, mientras que la parte de fondo delantera que  
forma la parte delantera de la pared de fondo de la cuna  
del cochecito para niño puede situarse hacia abajo hacien-  
do deslizar hacia atrás los elementos deslizantes izquier-  
15 do y derecho, con lo cual el cochecito para niño toma la  
forma de un asiento. De este modo no existe ningún peligro  
de pérdida de elementos separables como podría producirse  
en la cuna de cochecito para niño de tipo convencional.  
Además, en una construcción preferida, puede preverse una  
20 pared delantera giratoria y un dispositivo de fijación en  
posición vertical para sujetar la pared delantera en una  
posición orientada hacia arriba con el fin de cerrar la  
parte delantera de la cuna del cochecito para niño hacien-  
do deslizar hacia adelante los elementos laterales desli-  
25 zantes izquierdo y derecho, mientras que se abre la parte  
frontal de la cuna del cochecito para niño haciendo desli-  
zar hacia atrás los elementos laterales deslizantes iz-  
quierdo y derecho y situándose hacia abajo la pared delan-  
tera.

30 En una construcción más preferida, un dispositi-

1 vo de aflojamiento de la posición vertical puede preverse  
para hacer que la pared delantera abandone su posición  
orientada hacia arriba según las necesidades cuando la cu-  
na del cochecito para niño tiene la forma de una cuna, pa-  
5 ra abrir la parte delantera de la cuna del cochecito para  
niño. Por tanto, particularmente durante el verano, la cu-  
na del cochecito para niño puede ser ventilada perfecta-  
mente de modo que el bebé esté en las condiciones preferi-  
bles en este momento. Por otra parte, la totalidad de la cuna  
10 puede ser alargada y ensanchada sustancialmente abriendo la  
parte delantera cuando el cochecito para niño tiene la for-  
ma de una cuna, lo que facilita el cambio de los pañales y  
el tratamiento del bebé, y permite además adaptar la cuna  
al crecimiento del bebé. En otras palabras, puesto que el  
15 bebé crece en el transcurso de los días, la cuna del coche-  
cito para niño puede ser demasiado estrecha, por ejemplo en  
el caso de un bebé de un año y medio, si la parte delantera  
permanece cerrada. Por tanto, cuando la parte delantera de  
la cuna del cochecito para niño se abre, el bebé puede es-  
20 tar tumbado más confortablemente en la cuna. Puesto que la  
seguridad de la cuna del cochecito para niño está asegura-  
da por los elementos dispuestos en sus lados derecho e iz-  
quierdo, no se producirá ninguna perturbación al ser abier-  
ta la parte frontal del cochecito para niño cuando tiene la  
25 forma de una cuna.

Los objetos, las características, los aspectos  
y las ventajas de la presente invención, así como otros, po-  
drán entenderse más claramente leyendo la siguiente descrip-  
ción detallada de la presente invención tomada conjuntamen-  
30 te con los dibujos adjuntos, en los cuales:

BREVE DESCRIPCION DE LOS DIBUJOS

1 La figura 1 es una vista en alzado de la parte lateral derecha de un cochecito para niño, representándose una cuna 1 de cochecito para niño en forma básica de cuna;

5 La figura 2 es una ilustración similar a la figura 1, en la cual la cuna 1 del cochecito para niño ha sido transformada en asiento;

10 La figura 3 es una vista en perspectiva que representa los componentes que han de ser montados en barras fijas izquierda y derecha 18 y 19 del cochecito para niño que se ilustra en la figura 1;

La figura 4 es una vista en perspectiva que representa un elemento de tope 62;

15 La figura 5 es una ilustración en la cual el elemento de tope 62a representado en la figura 4 se utiliza como dispositivo de alojamiento de la posición vertical;

20 La figura 6 es una ilustración similar a la figura 5, en la cual el elemento de tope 62a se ha hecho girar en la dirección horaria y una barra de tracción izquierda 54 se ha hecho deslizar hacia adelante a partir de las posiciones de la figura 5.

DESCRIPCION DETALLADA DE LOS DIBUJOS

25 El bastidor para cuna de cochecito para niño de acuerdo con la presente invención está adaptada para modificar la forma de la cuna 1 del cochecito para niño que se transforma de la manera indicada más arriba, y además proporcionar paredes necesarias para la cuna 1 del cochecito para niño.

30 Las figuras 1 y 2 son vistas que representan una parte de la estructura de bastidor, que está formada por

1 una pared lateral izquierda fija 11, una pared lateral de-  
recha fija y unas paredes laterales deslizantes izquierda  
y derecha 13 montadas en las paredes laterales fijas iz-  
quierda 11 y derecha respectivamente de manera que puedan  
5 deslizarse hacia adelante. La figura 3 es una vista en  
perspectiva que representa otra parte de la estructura de  
bastidor, la cual está formada por el elemento de soporte  
delantero 15 y un par de elementos de soporte posteriores  
16 y 17.

10 Como puede verse en las figuras 1 y 2, las pa-  
redes laterales izquierda y derecha fijas 11 están situa-  
das en ambos lados de la parte posterior de la cuna 1 del  
cochecito para niño de manera fija respecto al cuerpo del  
cochecito para niño. Las paredes laterales izquierda y de-  
15 recha fijas 11 están anotadas para extenderse y definir  
asi unas superficies laterales izquierda y derecha que co-  
munican con la parte de fondo posterior 7 de la pared de  
fondo. Las partes delanteras respectivas de las paredes  
laterales izquierda y derecha de la cuna 1 del cochecito  
20 para niño están sujetas en las paredes laterales fijas  
izquierda y derecha 11 respectivamente. Las paredes late-  
rales fijas izquierda y derecha 11 tienen ambas una sección  
en forma de C, definiendo asi unos espacios destinados a  
recibir las paredes laterales deslizantes izquierda y de-  
25 recha 13 respectivamente, de modo que puedan deslizarse  
hacia adelante y hacia atrás. Las paredes laterales desli-  
zantes izquierda y derecha 13 están provistas respectiva-  
mente de ranuras 20 que se extienden a lo largo de las di-  
recciones frontal y posterior mientras que las paredes la-  
30 terales fijas izquierda y derecha 11 están dotadas respec-

1 tivamente de pares de pasadores 22, 23, destinados a pasar  
a través de las ranuras 20. Las ranuras 20 y los pasadores  
22 y 23 se acoplan mutuamente para limitar la amplitud del  
movimiento de deslizamiento de las paredes laterales des-  
5 lizantes izquierda y derecha 13.

Como puede verse en la figura 3, las barras fi-  
jas izquierda y derecha 18 y 19 están constituidas ambas  
por tubos huecos destinados a recibir las barras deslizan-  
tes izquierda y derecha 26 y 27, respectivamente y a man-  
10 tenerlas de manera que puedan deslizarse. El elemento de  
soporte frontal 15 está montado a través de las barras des-  
lizantes izquierda y derecha 26 y 27 y está formado prefe-  
rentemente por una correa flexible. Un elemento de soporte  
posterior 16 está retenido por unas ménsulas 28 y 29 que  
15 están montadas en las extremidades delanteras respectivas  
de las barras fijas izquierda y derecha 18 y 19. En otras  
palabras, ambas extremidades del elemento de soporte pos-  
terior 16 están soportadas por unos pasadores 30 y 31 de  
manera giratoria respecto a las ménsulas 28 y 29. El otro  
20 elemento de soporte posterior 17 está retenido por unas  
ménsulas 32 y 33 que están montadas en unas partes situa-  
das relativamente hacia atrás respecto a las barras fijas  
izquierda y derecha 18 y 19. Esto quiere decir que ambas  
extremidades del elemento de soporte posterior 17 están  
25 soportadas por pasadores 34 y 35 de manera giratoria res-  
pecto a las ménsulas 32 y 33. Los elementos de soporte  
posteriores 16 y 17 pueden plegarse respectivamente en sus  
partes centrales. Por tanto los elementos de soporte pos-  
teriores 16 y 17 están contruidos de manera plegable con  
30 el elemento de soporte frontal 15 formado por la correa

1 flexible respecto a la estructura plegable del cochecito  
para niño. Esto quiere decir que en la cuna del cochecito  
para niño de acuerdo con la presente invención, la distan-  
cia entre las barras fijas izquierda y derecha 18 y 19 cam-  
5 bia con la operación de plegado, y el elemento de soporte  
frontal 15 está formado de manera flexible y los elementos  
de soporte posteriores 16 y 17 están contruidos de manera  
que puedan ser plegados para permitir este cambio de la dis-  
tancia en cuestión. Igualmente, la cuna 1 del cochecito pa-  
10 ra niño está hecha preferentemente en forma de estructura  
plegable con las líneas de plegado definidas en porciones  
revestidas con material de núcleo duro para permitir esta  
operación de plegado del cochecito para niño.

Las barras fijas izquierda y derecha 18 y 19 es-  
15 tán provistas de agujeros 36 y 37 respectivamente en sus  
partes de extremidad posterior, que corresponden a un pasa-  
dor 38 que se representa en las figuras 1 y 2 que penetra  
en el agujero 36. Igualmente, las ménsulas 28 y 29 están  
dotadas de agujeros 39 y 40 respectivamente en posiciones  
20 que corresponden a un pasador 41 que se representa en las  
figuras 1 y 2, y que penetra en el agujero 39.

Unos botones de accionamiento 42 y 43 que sobre-  
salen hacia abajo están montados en las partes de extreni-  
dad delantera de las barras deslizantes izquierda y dere-  
25 cha 26 y 27, respectivamente. Los botones de accionamiento  
42 y 43 están provistos en su superficie superior de salien-  
tes en forma de tronco de pirámide 42 y 45.

Como se desprende claramente de la construcción  
descrita más arriba, las paredes laterales deslizantes res-  
pectivas 13 y las barras deslizantes 26 y 27 conectadas me-  
30

1 cánicamente de manera integral las unas con las otras pueden combinarse en elementos únicos para definir un elemento lateral deslizante izquierdo y un elemento lateral deslizante derecho respectivamente. Por ejemplo, las barras deslizantes izquierda y derecha 26 y 27 pueden ser omitidas de modo que los elementos laterales deslizantes izquierdo y derecho estén constituidos exclusivamente por las paredes laterales deslizantes izquierda y derecha 13. Haciendo de nuevo referencia a la figura 3, se ve que una barra izquierda 51 de montaje de pared delantera y una barra derecha 52 de montaje de pared delantera están montadas de manera giratoria en los botones de accionamiento 42 y 43, respectivamente, por unos pasadores 49 y 50 situados en los botones de accionamiento 42 y 43, de tal manera que la pared frontal 53 esté definida entre las barras de montaje de pared delantera izquierda y derecha 51 y 52. La pared frontal 53 está formada preferentemente por un tejido flexible por un motivo similar al motivo por el cual el elemento de soporte frontal 15 está formado por una correa flexible y los elementos de soporte posteriores 16 y 17 están contruidos de manera plegable. Puesto que los pasadores 49 y 50 que soportan de manera giratoria a la pared frontal 53 están situados en las partes de extremidad delantera de las barras deslizantes 26 y 27, la pared delantera 53 está montada de manera giratoria en las extremidades delanteras inferiores respectivas de los elementos laterales deslizantes izquierdo y derecho.

30 Al exterior de las barras deslizantes izquierda y derecha 26 y 27 están dispuestas respectivamente una barra de tracción izquierda 54 y una barra de tracción dere-

1 cha 55 de modo que la barra de tracción izquierda 54 esté  
retenida por la ménsula 28 de modo que pueda deslizarse en  
la misma dirección que la barra deslizante izquierda 28,  
5 y la barra de tracción derecha 53 esté retenida por la mén-  
sula 29 de modo que pueda deslizarse en la misma dirección  
que la barra deslizante derecha 27. Las barras de tracción  
54 y 55 están dotadas respectivamente, en sus extremidades  
delanteras, de partes bifurcadas 56 y 57, de tal manera  
que los pasadores 58 y 59 dispuestos en ellas estén conec-  
10 tados con las extremidades de los cables 60 y 61.

Se observará que la barra de tracción derecha 55  
está construída de la misma manera que la barra de tracción  
izquierda 54 aunque no se ilustra esta construcción.

15 Haciendo de nuevo referencia a la figura 1, se  
representa la cuna 1 del cochecito para niño en la forma  
básica de cuna. La parte de fondo delantera 6 está soporta-  
da desde abajo por el elemento de soporte frontal 15 que se  
extiende a través de las barras deslizantes izquierda y de-  
20 recha 26 y 27 que han sido desplazadas hacia adelante para  
situarse en posición horizontal. Por otra parte, la mitad  
posterior de la parte de fondo trasera está retenida por un  
elemento de soporte 64 de la parte posterior de cuna de mo-  
do que se sitúe en posición horizontal, mientras que el ele-  
25 mento de soporte 64 de la parte posterior de cuna está re-  
tenido con una palanca principal 65 y por una palanca auxi-  
liar 66. Un elemento de articulación 68 de ajuste de incli-  
nación está conectado entre la palanca principal 65 y una  
empuñadura de empuje 67 del cochecito para niño para suje-  
tar la posición de la palanca principal 65, fijando así la  
30 posición del elemento de soporte 64 de la parte posterior

1 de cuna. En estas condiciones, el elemento de soporte 64  
de la parte posterior de cuna sostiene desde la parte infe-  
rior la parte trasera de la parte del fondo posterior para  
mantenerla en posición horizontal. El borde superior de la  
5 pared trasera está montado en la extremidad superior del  
elemento de soporte 64 de la parte posterior de cuna. El  
elemento de soporte 64 de la parte posterior de cuna puede  
estar provisto de una capota 69.

10 Cuando la cuna 1 del cochecito para niño tie-  
ne la forma ilustrada en la figura 2, la pared de fondo es-  
tá rodeada en tres direcciones por la pared posterior, las  
paredes laterales izquierda y derecha 4 mientras que su par-  
te delantera está abierta. Por tanto, las paredes laterales  
deslizantes izquierda y derecha 13 desplazadas hacia ade-  
15 lante y la pared frontal 53 se sitúan para formar una pared  
en la parte en cuestión, dando así a la cuna 1 del cocheci-  
to para niño la forma completa de una caja. Respecto al em-  
plazamiento de la pared frontal 53, se encuentra en el es-  
tado ilustrado en la figura 2 cuando las barras deslizantes  
20 izquierda y derecha 26 y 27 han sido desplazadas hacia ade-  
lante. Esto quiere decir que las barras deslizantes izquier-  
da y derecha 26 y 27 se desplazan de manera deslizante ha-  
cia adelante seguidas por las barras de tracción izquierda  
y derecha 54 y 55 arrastradas por los cables 60 y 61 de mo-  
25 do que sean extraídas hasta que su desplazamiento sea limi-  
tado por el elemento de tope 62, mientras que las barras  
deslizantes izquierda y derecha 26 y 27 se deslizan hacia  
adelante todavía más para situar las barras izquierda y de-  
recha 51 y 52 del montaje de pared delantera, es decir la  
30 pared delantera 53 en la posición orientada hacia arriba

1 mediante la tensión de los cables 60 y 61. En estas condi-  
ciones, las barras izquierda y derecha 51 y 52 de montaje  
de pared delantera están respectivamente en contacto con  
los bordes delanteros de las paredes laterales deslizantes  
5 izquierda y derecha 13 y 14 lo que impide su rotación su-  
plementaria, con lo cual la pared frontal 53 que está suje-  
ta en la posición orientada hacia arriba.

Para hacer pasar la cuna 1 del cochecito para ni-  
ño de la forma ilustrada en la figura 1 a la forma de asien-  
10 to que se representa en la figura 2, por ejemplo, se accio-  
na manualmente los botones de accionamiento 42 y 43 para  
desplazar hacia atrás las barras deslizantes izquierda y de-  
recha 26 y 27, con lo cual las barras deslizantes 26 y 27  
se sitúan en las posiciones ilustradas en la figura 6. La  
15 tensión de los cables 60 y 61 se afloja, con lo cual las  
barras izquierda y derecha 51 y 52 de montaje de pared de-  
lantera se desplazan hacia abajo acompañadas por el movi-  
miento descendente de la pared delantera 53, mientras que,  
simultáneamente, las barras de tracción izquierda y dere-  
20 cha 54 y 55 se desplazan hacia atrás. Puesto que el elemen-  
to de soporte delantero 15 se desplaza también hacia atrás,  
la parte de fondo delantera 6 deja de estar soportada y se  
desplaza hacia abajo como se representa en la figura 2.

Se observará que, en la figura 6, se ha hecho gi-  
25 rar la barra izquierda 51 de montaje de pared delantera to-  
davía más en la dirección antihoraria a partir de su posi-  
ción vertical, para ilustrar el hecho de que la longitud  
del cable 60 se determina teniendo en cuenta este espacio.  
Por ejemplo, cuando el cochecito para niño está plegado  
30 (no ilustrado), la barra de tracción izquierda 54 está in-

1 clinada hacia arriba en la dirección orientada hacia la iz-  
quierda de la figura 6. Haciendo girar la barra izquierda  
5l de montaje de pared delantera para que forme el ángulo  
ilustrado en la figura 6, puede ser absorbida de manera sa-  
5 tisfactoria en el volumen del cochecito para niño que está  
plegado.

En la figura 2, la parte posterior de la cuna 1  
del cochecito para niño está elevada verticalmente para de-  
finir un respaldo en la cuna 1 en forma de asiento. Aunque  
10 esta construcción no es necesaria, la mitad posterior de  
la parte de fondo trasera se sitúa preferentemente en posi-  
ción elevada para definir el respaldo con la pared poste-  
rior cuando la parte del fondo delantera 6 está situada de  
modo que se extienda hacia abajo como se representa en la  
15 figura 2 para presentar una forma apropiada utilizable co-  
mo asiento. Para mantener la cuna del cochecito para niño  
con esta forma, el elemento de articulación 68 de ajuste  
de inclinación se dobla para fijar el ángulo de la cuna 1  
del cochecito para niño, con lo cual la palanca principal  
20 65 se fija en posición vertical. De este modo el elemento  
de soporte 64 de la parte posterior de cuna se desplaza ha-  
cia arriba y su posición se controla por medio de la palan-  
ca auxiliar 66 para elevar la pared posterior, mientras que  
la mitad posterior de la parte de fondo trasera está sopor-  
25 tada por la parte posterior. En este momento las paredes  
laterales izquierda y derecha se doblan de manera apropia-  
da en sus mitades posteriores.

Para definir el respaldo mencionado más arriba,  
según se representa por medio de líneas de trazo mixto en  
30 la figura 1, un elemento de pared 70 que forma parte de la

1 pared de fondo puede situarse de modo que se eleve hacia  
arriba, estando soportado en posición vertical por un ele-  
mento de soporte apropiado 71.

5 En las figuras 4 a 6 se representa el dispositi-  
vo de aflojamiento de la posición vertical. Como puede ob-  
servarse un elemento de tope 62a que se representa en la  
figura 4, se utiliza para limitar el movimiento de desli-  
zamiento hacia adelante de las barras de tracción izquier-  
da y derecha 54 y 55. El elemento de tope 62a tiene una  
10 forma alargada hacia adelante y hacia atrás, y una parte  
de extremidad delantera 100 del mismo presenta la forma de  
una U mientras que su parte de extremidad posterior 101 es-  
tá montada de manera giratoria en la extremidad posterior  
de la barra de tracción izquierda 54 por medio de un eje  
15 102. En el estado representado en la figura 5, la parte de  
extremidad delantera 100 del elemento de tope 62a está en  
contacto con una ménsula 28, con lo cual se limita el mo-  
vimiento hacia adelante de la barra de tracción izquierda  
20 54. En razón de la tracción del cable 60, una barra iz-  
quierda 51 de montaje de pared delantera, es decir, la pa-  
red delantera 53, se sitúa en posición vertical. Cuando el  
elemento de tope 62a gira en la dirección horaria a partir  
de esta posición, se forma un intervalo entre el elemento  
de tope 62a y la ménsula 28. A continuación la barra de  
25 tracción izquierda 54 se desliza hacia adelante para lle-  
nar el intervalo, con lo cual se afloja la tensión del ca-  
ble 60 para presentar finalmente el estado representado en  
la figura 6.

30 Se entenderá que la descripción y la ilustración  
detallada de la presente invención tienen un carácter me-

1 ramente ilustrativo y de ejemplo y no presenta ningún ca-  
rácter limitativo puesto que el alcance y el espíritu de la  
invención están limitados solamente por los términos de las  
reivindicaciones adjuntas.

5 En resumen, el presente Modelo de Utilidad que se  
solicita, recaerá sobre las siguientes:

- REIVINDICACIONES -

10 1.- Bastidor perfeccionado de cuna de cochecito  
para niño que incluye por lo menos una pared de fondo y una  
pared posterior, pudiendo doblarse una parte de fondo delan-  
tera que forma la parte frontal de dicha pared de fondo res-  
pecto a una parte posterior de fondo que forma la parte pos-  
terior de dicha pared de fondo conteniendo dicha estructura  
de bastidor dicha cuna de cochecito de niño a partir de sus  
15 dos lados para soportarla desde un puesto situado debajo de  
dicha pared de fondo, pudiendo ser cambiada la posición de  
la parte frontal de fondo desde una posición horizontal has-  
ta una posición que se extiende hacia abajo para transfor-  
mar dicha cuna de cochecito para niño de una forma apropia-  
da para ser utilizada como cuna a una forma apropiada para  
20 ser utilizada como asiento, incluyendo dicha estructura de  
bastidor:

25 un elemento de soporte frontal y unos elementos  
de soporte posteriores para soportar dicha parte frontal de  
fondo y dicha parte posterior de fondo de dicha pared de  
fondo de dicha cuna de cochecito para niño desde la parte  
inferior de la misma respectivamente;

30 un elemento lateral izquierdo fijo y un elemento  
lateral derecho fijo dispuestos de manera fija en ambos la-  
dos de la parte posterior de dicha cuna del cochecito para

1 niño para constituir superficies laterales izquierda y de-  
recha que comunican con dicha parte posterior de fondo,  
estando montados dichos elementos de soporte posteriores a  
través de dicho elemento lateral izquierdo y de dicho ele-  
5 mento lateral derecho fijo; y

un elemento lateral izquierdo deslizante y un  
elemento lateral derecho deslizante dispuestos en ambos la-  
dos de la parte frontal de dicha cuna del cochecito para  
niño de modo que puedan montarse de manera deslizante en la  
10 parte delantera respecto a dicho elemento lateral izquierdo  
fijo y a dicho elemento lateral derecho fijo respectivamen-  
te, para constituir superficies laterales izquierda y dere-  
cha que comunican con dicha parte frontal de fondo cuando  
dicha parte frontal de fondo está en posición horizontal,  
15 estando montado dicho elemento frontal de soporte a través  
de dicho elemento lateral izquierdo deslizante y dicho ele-  
mento lateral derecho deslizante;

una pared frontal montada de manera giratoria en  
los respectivos extremos frontal inferior de dicho elemento  
20 lateral izquierdo deslizante y de dicho elemento lateral de  
recho deslizante, y

un dispositivo de fijación en posición orientada  
hacia arriba que incluye unas varillas de tracción desli-  
zantes orientadas hacia adelante y hacia atrás un elemento  
25 de retención para limitar el movimiento deslizante hacia  
adelante de dichas barras de tracción y unos alambres co-  
nectados entre dichas varillas de tracción y dicha pared  
frontal de tal manera que dicho elemento lateral izquierdo  
deslizante y dicho elemento lateral derecho deslizante se  
30 deslicen hacia adelante, con lo cual dichas varillas de

1 tracción son desplazadas por dichos alambres para ser ex-  
traídas hasta que su movimiento sea limitado por dicho ele-  
mento de retención, deslizando además hacia adelante di-  
cho elemento lateral izquierdo deslizando y dicho elemento  
5 lateral derecho deslizando para situar dicha pared frontal  
en una posición orientada hacia arriba por medio de la ten-  
sión de dichos alambres.

2.- Bastidor perfeccionado de cuna de cochecito  
para niño según la reivindicación 1, caracterizado porque:

10 dicho elemento de retención está dispuesto de ma-  
nera desplazable para cambiar la posición de limitación de  
dicho movimiento de deslizamiento hacia adelante de dichas  
varillas de tracción, con lo cual dicho elemento de reten-  
ción sirve también como dicho dispositivo de liberación de  
15 la posición orientada hacia arriba, estando además el ele-  
mento de retención constituido por un tope que tiene una  
forma alargada hacia adelante y hacia atrás y una parte de  
extremidad delantera del mismo presenta forma en U, mien-  
tras que su parte de extremidad posterior está montada de  
20 manera giratoria en la extremidad posterior de la barra de  
tracción izquierda por medio de un eje.

3.- Se reivindica por último como objeto sobre  
el que ha de recaer el Modelo de Utilidad que se solicita:  
"BASTIDOR PERFECCIONADO DE CUNA DE COCHECITO PARA NIÑO".

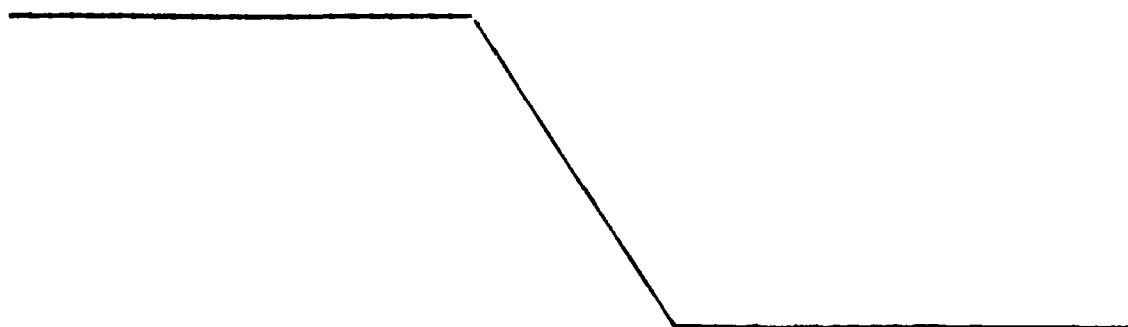

1                    Todo conforme queda descrito y reivindicado en la  
presente Memoria descriptiva que consta de veintidós pági-  
nas mecanografiadas y dibujos adjuntos.

5                    Madrid, 27 de Febrero de 1.985

BERNARDO UNGRIA

P.B.



10

2

15

3

20

4  
5  
6  
7

25

30

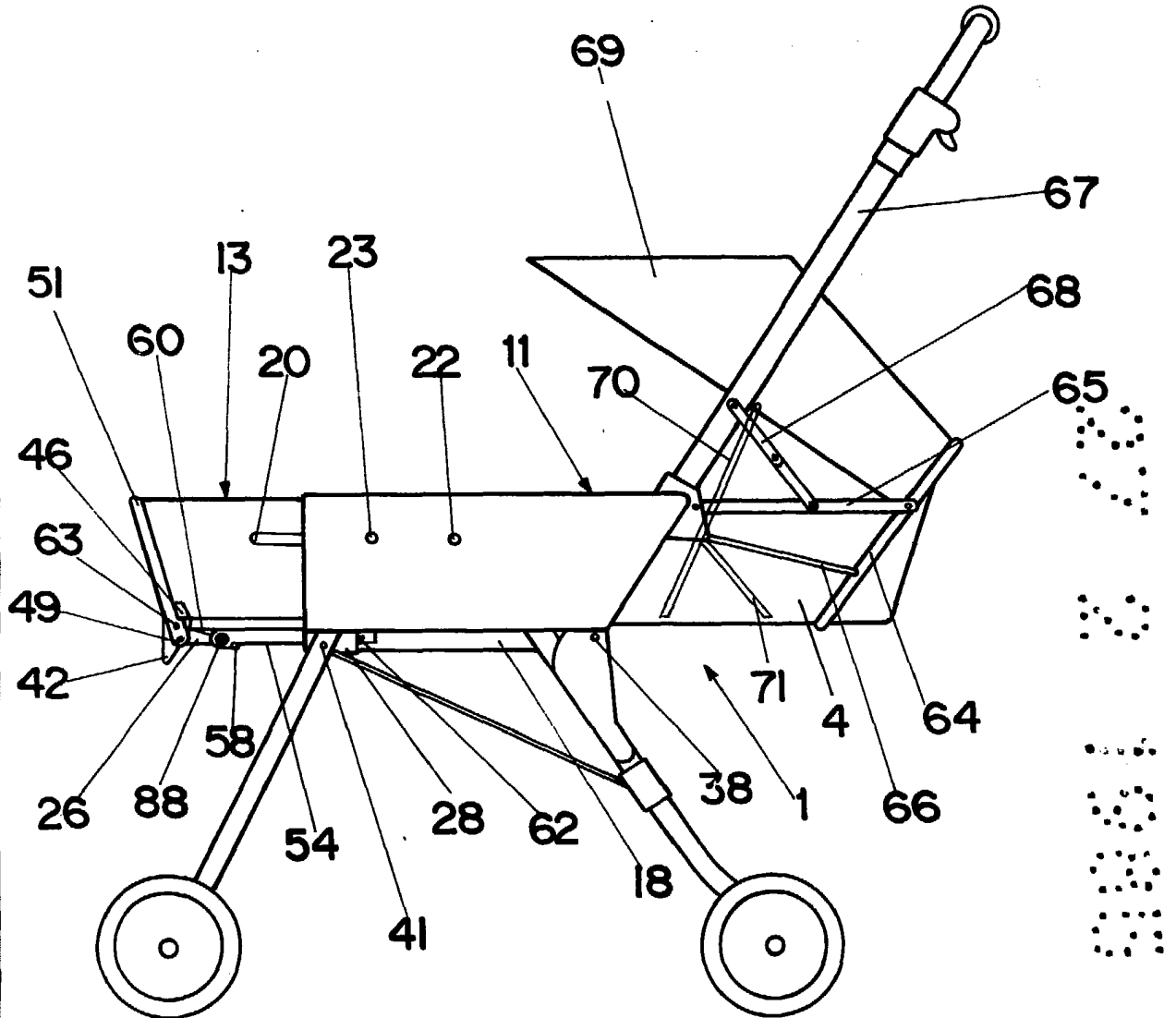

FIG. - 1

ESCALA VARIABLE  
Madrid, 27 Febrero 1.985  
BERNARDO UNGRIA

P.P.  
*[Handwritten signature]*

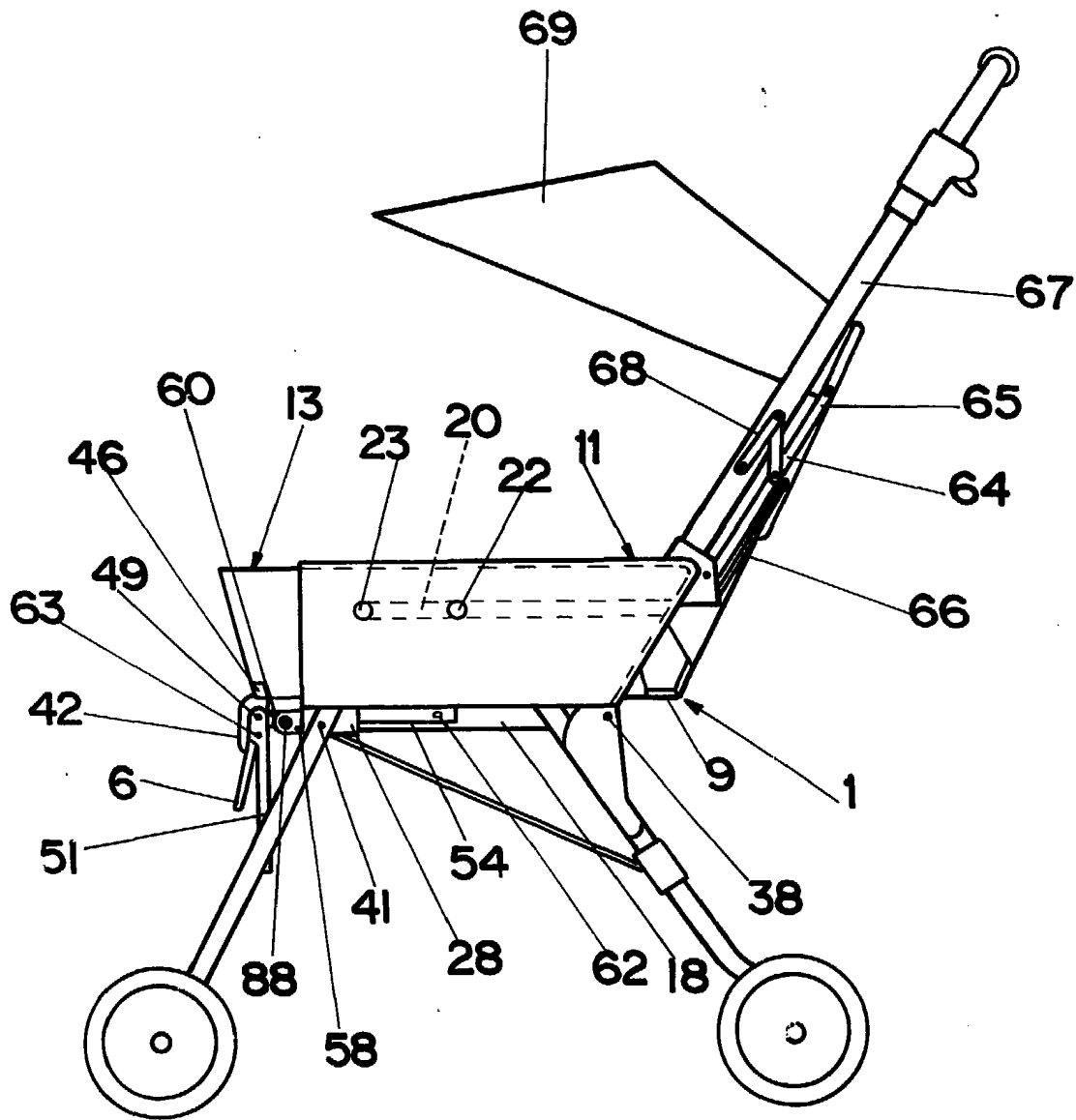

FIG. - 2

ESCALA VARIABLE  
Madrid, 27 Febrero 1.985  
BERNARDO UNGRIA

A handwritten signature in black ink, appearing to be 'Bernardo Ungria', written over the typed name and date.

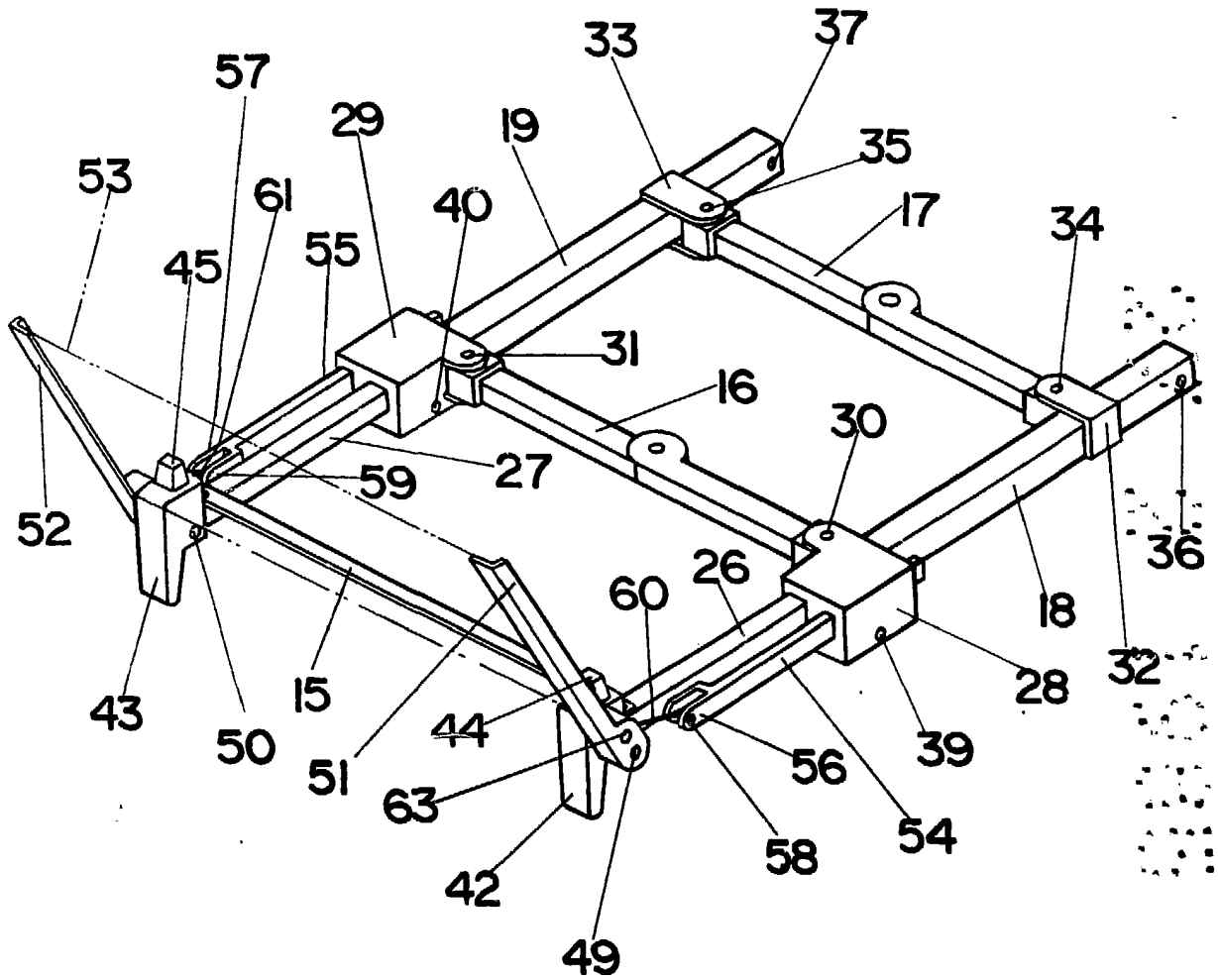
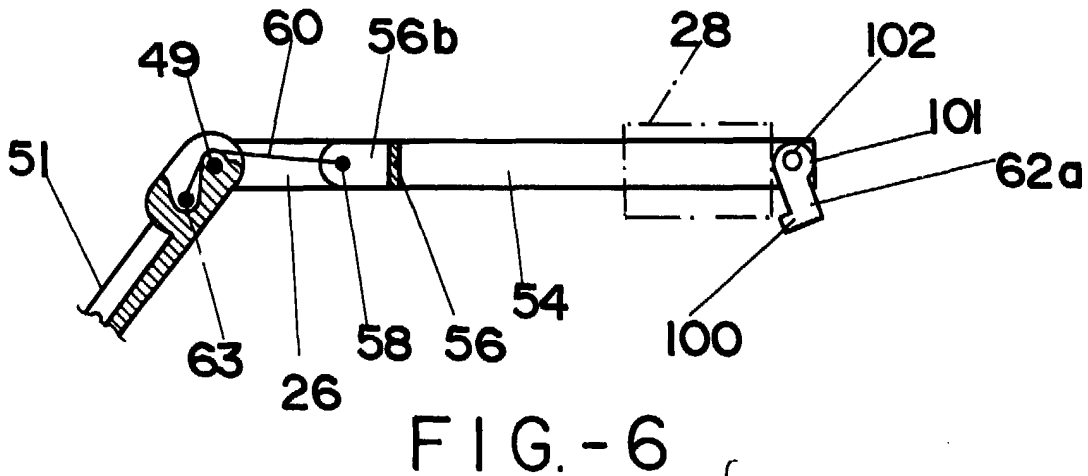
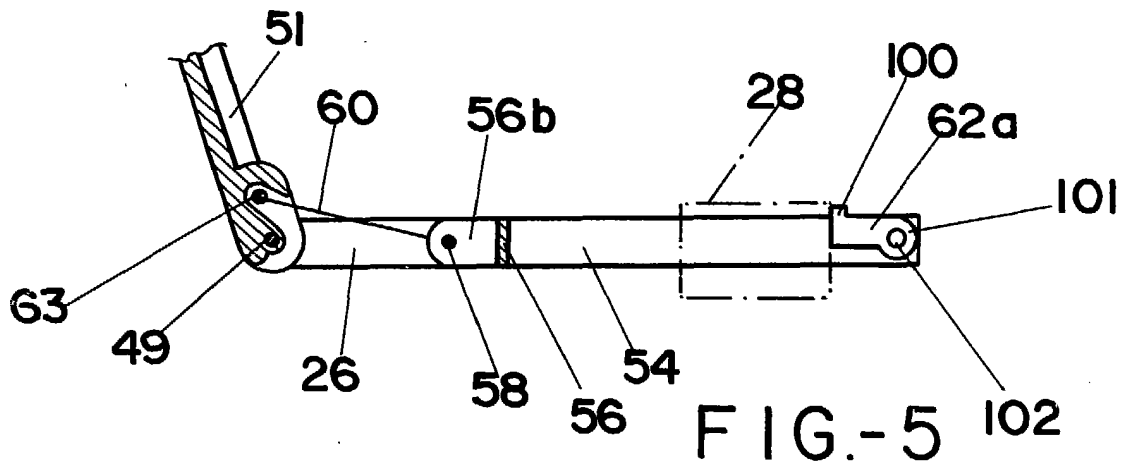
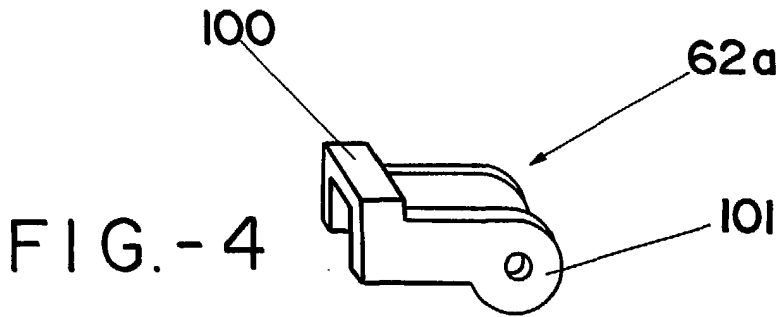

FIG.- 3

ESCALA VARIABLE  
Madrid, 27 Febrero 1.985  
BERNARDO UNGRIA  
E.P.



ESCALA VARIABLE  
Madrid, 27 Febrero 1.985  
BERNARDO UNGRIA