

284 945.

20.208

- 1 -

8 FEB.



284945

## *Memoria Descriptiva*

*para*

una patente de INVENCIÓN, por veinte años,

*a favor de la*

SOCIEDAD ESPAÑOLA DE PLÁSTICOS Y METALES, S.A.

" P Y M S A "

-soc. española-

*residente en*

MADRID - Gustavo Fernandez Balbuena, 15 y 17

*por:*

"MEJORAS EN LA CONSTRUCCION DE MESAS PLEGABLES Y

TRANSPORTABLES".

Inventor: D. Francisco Fernandez Agudo, español.

Bat.-



284945

5 La presente patente de invencion se refiere a mejoras en la construccion de mesas plegables y transportables, carros para té y de servicio, mediante cuyas mejoras se establece una mesa que, armada, presenta dos bandejas utilizables para recibir objetos y, recogida, totalmente plegada, sostiene a las mismas colgadas, a uno y otro lado del soporte plegado, formando un conjunto apto, como aplicacion complementaria, para servir de percha.

10 El conjunto establecido de acuerdo con las mejoras que se reivindicacion, comprende:

15 - un soporte plegable, formado por dos piezas en U, articuladas en sus brazos mediante tornillos ejes, con una arandela intermedia entre los mismos, cuyas piezas se doblan en angulo obtuso, para formar las patas de la mesa o del carro, que lleva dispuestas en sus extremos ruedas auto-orientables;

20 - una de las piezas en U es mas baja y al plegar la mesa queda comprendida por la otra, cuya parte superior constituye el asa del conjunto;

25 - ambas piezas en U, en las proximidades de los vertices de los citados dobles en angulo obtuso, llevan fijados travesaños, destinados a servir de apoyo a una bandeja inferior;

30 - la pieza en U de mayor altura tiene, en la proximidad del asa, otro travesaño, que, con la parte superior de la otra pieza en U, constituye los apoyos de la bandeja mas alta;



284945



parcial, una de las piezas giratorias en las que apoyan las bandejas que completan la mesa.

La figura 5 corresponde al travesaño de refuerzo de cada una de las partes del soporte.

5

La figura 6 representa la sección parcial del eje de articulación entre esas dos partes del soporte.

La figura 7 ilustra en perspectiva el soporte abierto.

10

La figura 8 es una representación análoga a la de la figura anterior, con las bandejas que completan la mesa dispuestas sobre sus apoyos.

La figura 9 muestra la vista de frente del soporte recogido y con las bandejas colgadas en él.

15

La figura 10 es la vista lateral del conjunto a que se refiere la figura anterior.

La figura 11 indica la aplicación de la mesa recogida como percha.

20

Con referencia a dichas figuras y a los números que sobre ellas designan las partes y detalles de la mesa representada, que interesan a los fines de esta memoria, la descripción de la misma es como sigue:

25

El soporte de la mesa está constituido por dos piezas análogas 5 y 6 -figuras 1 a 3 y 7- en forma de U, cuyos brazos están articulados por el tornillo 16, que deja al exterior la cabeza 7 en un lado, y en el otro lleva rosca de la tuerca 18, al mismo tiempo que atraviesa la arandela 17 de separación entre los brazos 5 y 6, de cada una de las partes del soporte.



284945

Esos brazos se doblan en ángulo obtuso para formar las patas 10, que llevan montadas en sus extremos las ruedas auto-orientables 11.

5 La pieza en U 5, que forma el soporte, tiene el travesaño 4 -figura 7- encastrado por sus extremos en aquella, que sirve de eje de giro a la pieza 3, en la que apoya la bandeja superior 19 -figura 8-, por intermedio de un juego de dispositivos o apoyos 20 -figura 10-, mientras que con el otro juego de los mismos, apoya en la base 2 de la pieza en 10 U 6.

De modo análogo, en la parte inferior, en correspondencia con el vértice del ángulo obtuso que forman las patas 10 -figura 7-, con los brazos 5 o 6, van montados otros travesaños 9, sobre las que ruedan las piezas 8 de apoyo de las bandejas inferiores 19. 15

Las dos partes en U 5 y 6 tienen -figura 1- distinta altura, la 5 abarca a la 6, y en su parte 1, correspondiente a la base de la U, sirve de asa al conjunto, mientras que la 2 recibe los soportes 20 de la bandeja, cuando la mesa está armada -figura 8-, y cuando la misma está recogida -figura 9-. 20

En la figura 5 se detalla el montaje de los soportes 8 de la bandeja inferior, los vastagos 9 terminan en los extremos roscados 13, que entran en los orificios 15 de los brazos, y el tornillo 14 fija el apoyo 8 en dicho vastago 9. 25

De modo análogo, el vastago 4 entra por el orificio 12 en los brazos 5.



284945

Finalmente, la figura 11 indica la aplicación del conjunto de la mesa recogida para colgar una chaqueta 21 o cualquier otra pieza, y la corbata 22 en la misma.

---



N o t a.

284945

Este registro consta de las siguientes reivindicaciones;

5  
10  
1.- Mejoras en la construcción de mesas plegables y transportables, caracterizadas porque su soporte plegable está formado por dos piezas en U, cuyos brazos van articulados mediante tornillos ejes, con una arandela intermedia entre ellos, y se doblan en ángulos obtusos, formando patas verticales, que llevan dispuestas en sus extremos ruedas auto-orientables; de cuyas piezas en U, una es de mayor altura que la otra, a la cual abarca cuando está recogido el soporte, sirviendo la parte superior de la mayor de asa del conjunto.

15  
20  
2.- Mejoras según la reivindicación anterior, caracterizadas porque ambas piezas en U, inmediatamente debajo de los vértices de los dobleces en ángulo obtuso, llevan encajados los extremos de vastagos transversales, y perpendiculares, los cuales atraviesan piezas cilíndricas, que sirven de apoyos a los soportes fijados al efecto en el reverso de una bandeja, que hace de entrepaño de la mesa.

25  
3.- Mejoras según las reivindicaciones anteriores, caracterizadas porque la pieza en U de mayor altura, lleva montado del mismo modo otro travesaño, en la posición necesaria para corresponderse con la base de la otra U como apoyos, para una bandeja que hace de tablero de la mesa y también está dotada en su reverso de dispositivos soportes, por intermedio de los cuales descansa en dichos apoyos trans-



284945

versales.

5  
4.- Mejoras segun las reivindicaciones anteriores, caracterizadas porque el soporte plegado, con las patas cruzadas, presenta los travesaños de la pieza en U de mayor altura, y la parte superior de la otra pieza en U y su travesaño, enfrentados, determinando planos paralelos entre si y con los de las bandejas que se cuelgan, por sus dispositivos de la parte posterior, en el travesaño superior de la pieza en U mayor y en la base de la menor.

10  
5.- Mejoras en la construcción de mesas plegables y transportables. -

Segun se describe y reivindica en esta memoria descriptiva.

15  
Se detalla e ilustra con los planos que a la misma se acompañan.

Y cuya memoria descriptiva consta de 8 hojas, foliadas y escritas a maquina por una sola de sus caras.

Madrid, 8 febrero 1963.

CARLOS ROES  
RCS

FIG. 6

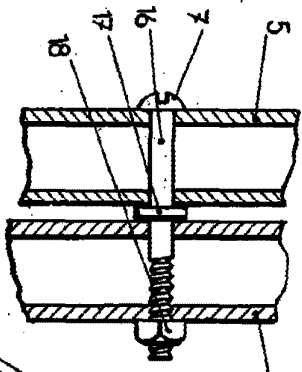

FIG. 8

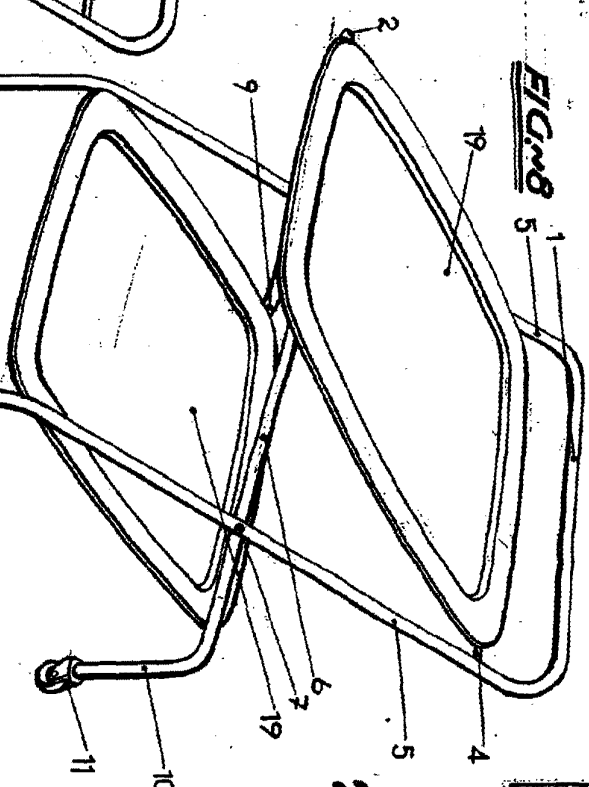

FIG. 7

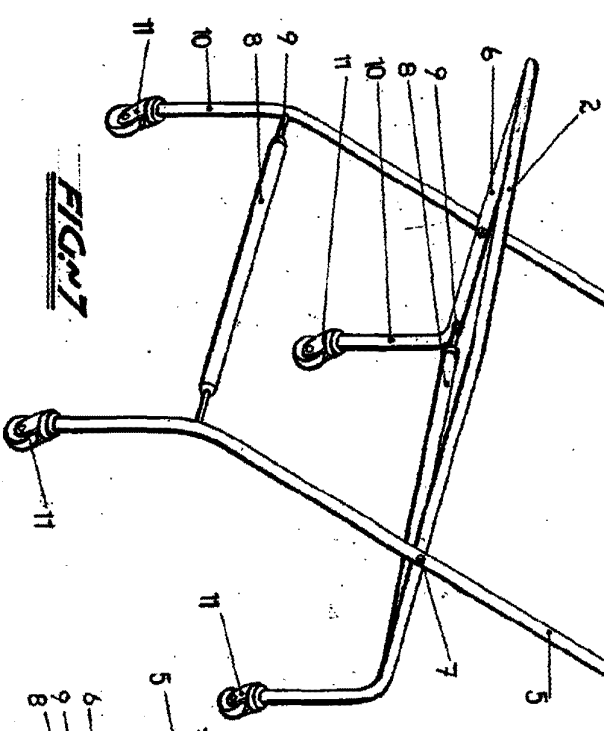

FIG. 9

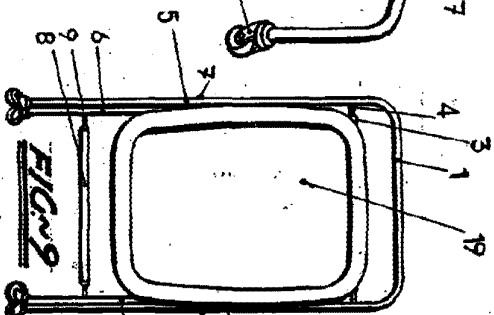

FIG. 10

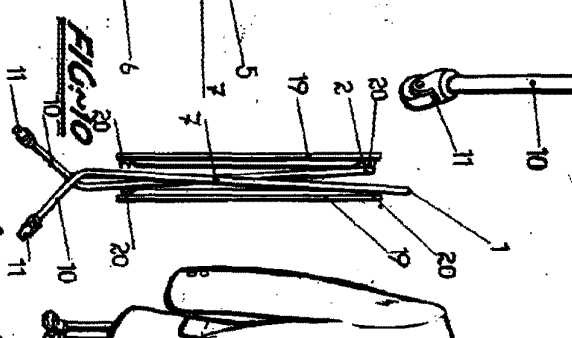
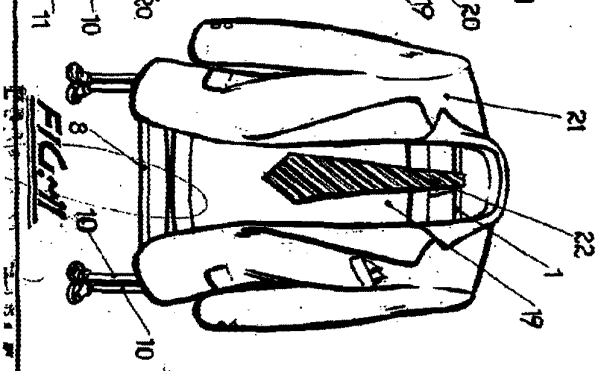
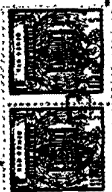

FIG. 11



284945





284940

FIG. 1

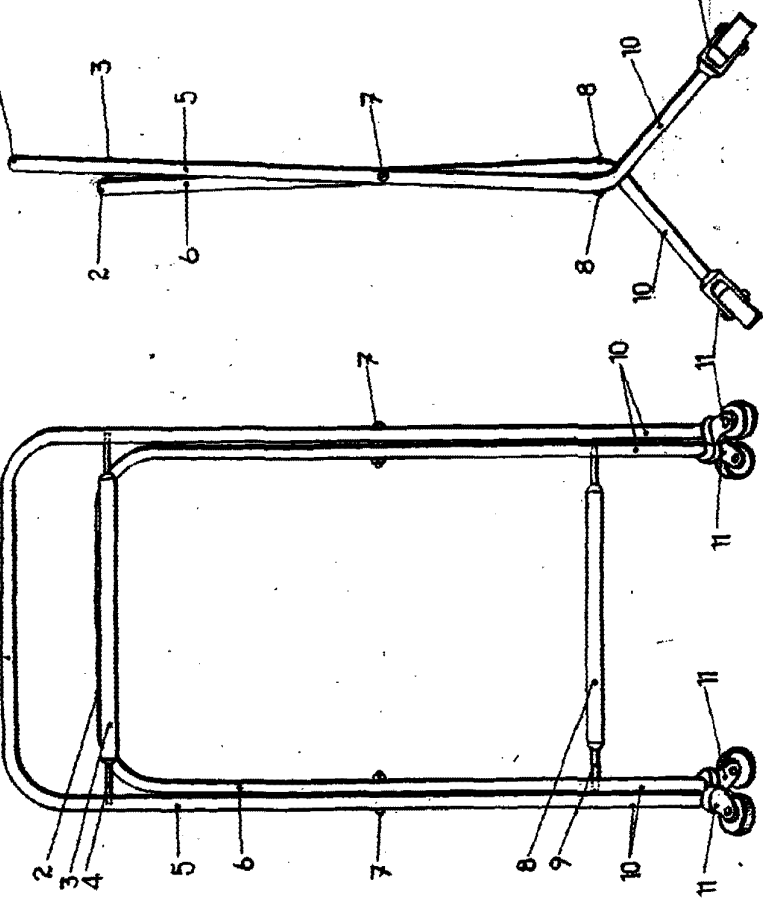

FIG. 2

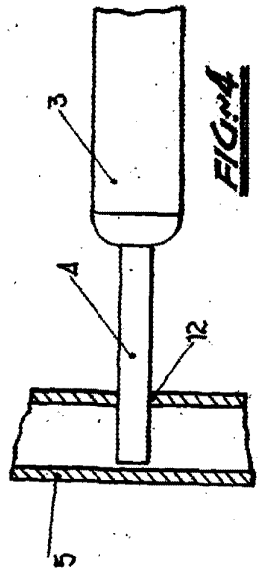
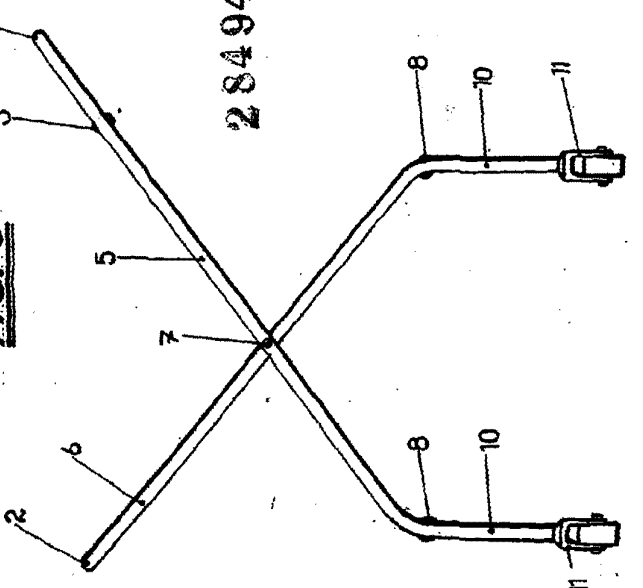

FIG. 4

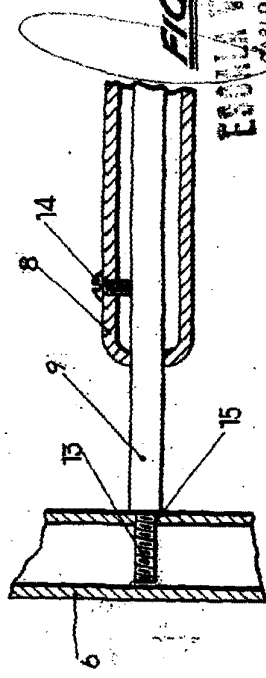

FIG. 5

ESQUEMA VARIABLE  
A LOS ROLES