

19 ES 21 22	NUMERO <b>284927</b>	10 Y
	FECHA DE PRESENTACION <b>27 FEB. 1985</b>	



ESPAÑA

**MODELO DE UTILIDAD**

16 JUN. 1985

30 PRIORIDADES: 31 NUMERO	32 FECHA	33 PAIS
------------------------------	----------	---------

47 FECHA DE PUBLICIDAD	51 CLASIFICACION INTERNACIONAL <b>B 60J 3/02</b>
------------------------	---

54 TITULO DE LA INVENCION  <p style="text-align: center;"><b>"BISAGRA PARA VISERAS-QUITASOL DE VEHICULOS"</b></p>
---

71 SOLICITANTE (SI) <b>ARA Guarnecidos, S.A.</b>
---

DOMICILIO DEL SOLICITANTE <b>C/. La Ribera, s/nº; 09007-BURGOS</b>
---

72 INVENTOR (ES)
------------------

73 TITULAR (ES)
-----------------

74 REPRESENTANTE <b>D. JOSE RAMON TRIGO PEREZ</b>
--

AMP.-

1           La presente Memoria descriptiva tiene como finali-  
dad la declaración del objeto sobre el cual se solicita el  
Privilegio de explotación industrial y comercial exclusiva -  
en el territorio nacional, de un Modelo de Utilidad, de -  
5           acuerdo con las normas que sobre el particular contiene el  
vigente Estatuto sobre Propiedad Industrial. Este Modelo -  
de Utilidad bajo título: "BISAGRA PARA VISERAS-QUITASOL DE  
VEHICULOS" viene a perfeccionar las técnicas conocidas, -  
plasmándolo en soluciones que aventajan las convencionales,  
10           tal y como enumeraremos a lo largo de esta Memoria.

          Dentro del campo de la fabricación de las viseras  
quitasoles para vehículos automóviles, se realizan normal--  
mente unas viseras a base de un cerco de varilla metálica -  
15           cerrado posteriormente por un cuerpo de gomaespuma o simi--  
lar, en que uno de los extremos del cerco de varilla, que -  
hace de eje de abatimiento de la visera, está controlado --  
por una grapa metálica a modo de muelle o resorte. Esta -  
20           grapa metálica al actuar sobre el eje de varilla, y en un  
tiempo no excesivo, erosionaba al eje, de forma que la gra-  
pa al no poder controlar la presión sobre el eje, ocasiona-  
ba una falta de estabilidad de la visera quitasol, y eviden-  
temente un funcionamiento defectuoso.

          Idénticos problemas se producían en las viseras -  
realizadas totalmente en plástico, e incluso más acentuado,  
25           puesto que la grapa ejercía su presión sobre un eje de plás-  
tico, el que se utilizaba con más rapidez que el metálico.

          El dispositivo que se presenta en la siguiente es-  
pecificación se trata de una bisagra, aplicable tanto a vi-  
30           seras de cerco metálico como a viseras totalmente de plásti-  
co, que se caracteriza básicamente porque el eje de giro de

1 la visera, y el muelle productor del par para los movimien-  
tos, se encuentran separados, lógicamente sin contacto di-  
recto entre ambos, de manera que se aumenta la vida útil de  
la visera consiguiendo en todos los casos un funcionamiento  
5 correcto de la misma en el abatimiento hacia abajo y hacia  
arriba.

La bisagra en cuestión es un cuerpo, preferentemente  
no metálico, adaptable a viseras del tipo citado, tanto a  
las de cerco metálico como a las realizadas en plástico, la  
10 que se lleva a cabo por inyección o extrusión de materia  
plástica, presentando una forma rectangular en su alzado.  
La bisagra presenta una orificación pasante longitudinal de  
sección más o menos circular, y otra orificación también  
longitudinal de sección preferentemente rectangular, en que  
15 ambas orificaciones están separadas por una membrana. Las  
caras exteriores de este cuerpo de bisagra están dotadas de  
los correspondientes entrantes y/o salientes necesarios pa-  
ra su adaptación a una visera de cerco metálico o a una rea-  
lizada en plástico.

20 En la orificación superior, de forma circular, con su  
base achaflanada, se aloja el eje de giro de la visera, qui-  
tasol, constituido por una pieza acodada que permite el gi-  
ro de toda la visera hacia la ventanilla lateral del vehicu-  
lo, en uno de sus movimientos, y sobre el extremo de uno de  
25 sus brazos, mientras que facilita asimismo el abatimiento  
del cuerpo de la visera sobre el otro brazo cuya sección -  
transversal se acomoda a la de la orificación de la bisagra.

30 En la orificación inferior, se aloja una ballesta o mue-  
lle que actúa sobre la membrana de separación, de manera que  
esta actuación, se transmite al brazo correspondiente del eje

1 de giro de la bisagra, y todo ello sin contacto directo entre la ballesta y el eje de giro. En la posición normal de la visera, la ballesta actúa sobre la membrana separadora y ésta sobre el brazo de la pieza acodada, produciendo un par de arranque o inicial que es necesario vencer para iniciar el giro o abatimiento del conjunto. Una vez superado este par de arranque, la visera y la bisagra pueden girar con mayor facilidad sobre el brazo de giro puesto que la actuación de la ballesta se ejecuta sobre la porción redondeada del brazo de la pieza de giro.

5  
10 La membrana separadora puede ser constitutiva del mismo material que el de la propia bisagra, y obtenida, por ejemplo, en la misma operación de inyección o extrusión por la que se obtiene dicha bisagra. De igual forma, dicha membrana podría ser de otro material diferente, de manera que se colocaría una vez constituida la bisagra según los tipos de visera quitasol, la bisagra puede llegar a formar un todo único con dicha visera, o por el contrario estar doblada de los alojamientos adecuados para la sujeción entre ambos.

15  
20 Se destaca el hecho de la separación material entre el eje de giro de la bisagra, o lo que es lo mismo de la visera quitasol, y el muelle productor del par, y que esa separación se realiza mediante la disposición de una membrana intermedia.

25 Todo ello se apreciará con mayor detalle en la hoja de planos que se acompaña, en la que a título meramente orientativo, se representa lo siguiente, a saber:

30 La Figura 1ª, es una vista esquemática de una visera quitasol.

La Figura 2ª, es un alzado de dicha visera.

1 La Figura 3ª, es un alzado de la bisagra, objeto de la invención.

La Figura 4ª, es una vista en sección de la anterior, desde la izquierda.

5 Las Figuras 6ª y 5ª, muestran respectivamente el alzado de la pieza o eje de giro de la visera, y la sección AA' practicada en ella.

La Figura 7ª, muestra dicha sección ampliada con los tres puntos que delimitan el par de acción de la ballesta sobre dicha pieza.

La Figura 8ª, finalmente, muestra una ampliación de la porción superior de la bisagra.

De conformidad con estas figuras, comenzaremos señalando como en la fig. 1ª se señala una vista lateral de una visera (2) que gira sobre un punto (3) a fin de que, según la flecha (M), pueda ocupar la posición de esta fig. 1ª la que corresponde a la de la fig. 2ª en la que la visera - está dispuesta tapando la parte superior del cristal, (4) - del vehículo en su posición de abatida hacia abajo.

20 La bisagra (5) objeto de la invención, se describe en las figs. 3ª y 4ª, y presenta una forma rectangular en su alzado, con medios a modo de encajes (8)-(9) para ser conectada a un cuerpo de visera quitasol cualquiera. La bisagra (5) presenta según se advierte, una orificación (6) longitudinal superior, y otra orificación inferior (7) para la recepción de una ballesta no representado. La sección del alojamiento longitudinal superior (6), es coincidente con la de la pieza (12) (fig. 6ª) en su sección AA' representada en la fig. 5ª, de manera que este eje de giro (12) penetra en el alojamiento (6).

25

30

1 El eje de giro (12), por su parte, presenta la por-  
ción (13) sobre la que la visera puede efectuar un giro, una  
vez abatida a la posición de la fig. 2ª, en sentido lateral  
hacia una de las ventanillas. La porción (11) que presenta  
5 el chaflán (14), se acomoda según se señalaba, en la base --  
del hueco (6) en una posición estable mientras no exista una  
solicitud exterior en contrario.

Según la fig. 7ª, la sección (11) de dicho eje de  
giro, presenta los puntos extremos (A) y (B) que delimitan -  
10 la sección y la zona exterior circular (C). Cuando esta por-  
ción del eje (12) se aloja en la orificación (6), la zona  
(14) del eje queda adosada en la membrana (10) de separación  
del alojamiento (6) y del alojamiento inferior (7), de mane-  
ra que el fleje o ballesta que se introduce en (7) proporcio-  
15 na una teórica tensión hacia arriba que se traduce en un par.  
Este par inicial o de arranque, se mantiene hasta que se so-  
brepasan los puntos (A) ó (B) en el giro, para posteriormen-  
te ser la superficie (C) la que quede del lado de la membra-  
na (10) con una fuerza a vencer que denominaremos par de ma-  
20 niobra.

Estas solicitudes son soportadas por la flexibili-  
dad de la membrana intermedia (10), la que evita el contacto  
entre la parte metálica de la ballesta y el eje (12), aumen-  
tando la vida útil del conjunto de la bisagra y consecuentemente  
25 de la visera quitasol.

Conviene resaltar, una vez descritas la naturaleza  
y ventajas de este invento, el carácter no limitativo del mis-  
mo, por cuanto los cambios en la forma, materia o dimensiones  
de sus partes constitutivas, no alterarán en modo alguno su  
30 esencialidad, en tanto no supongan una sustancial variación -

1 en el conjunto.

5 Asimismo, el solicitante adhiriéndose a los Convenios Internacionales sobre Propiedad Industrial, hace constar su derecho a la extensión de esta solicitud a los Países extranjeros, reivindicando la prioridad de la misma.

N O T A

10 Los puntos de invención, nuevos en España, que se presentan para que sean objeto de Modelo de Utilidad, deberán recaer sobre "BISAGRA PARA VISERAS-QUITASOL DE VEHICULOS", de acuerdo con las siguientes:

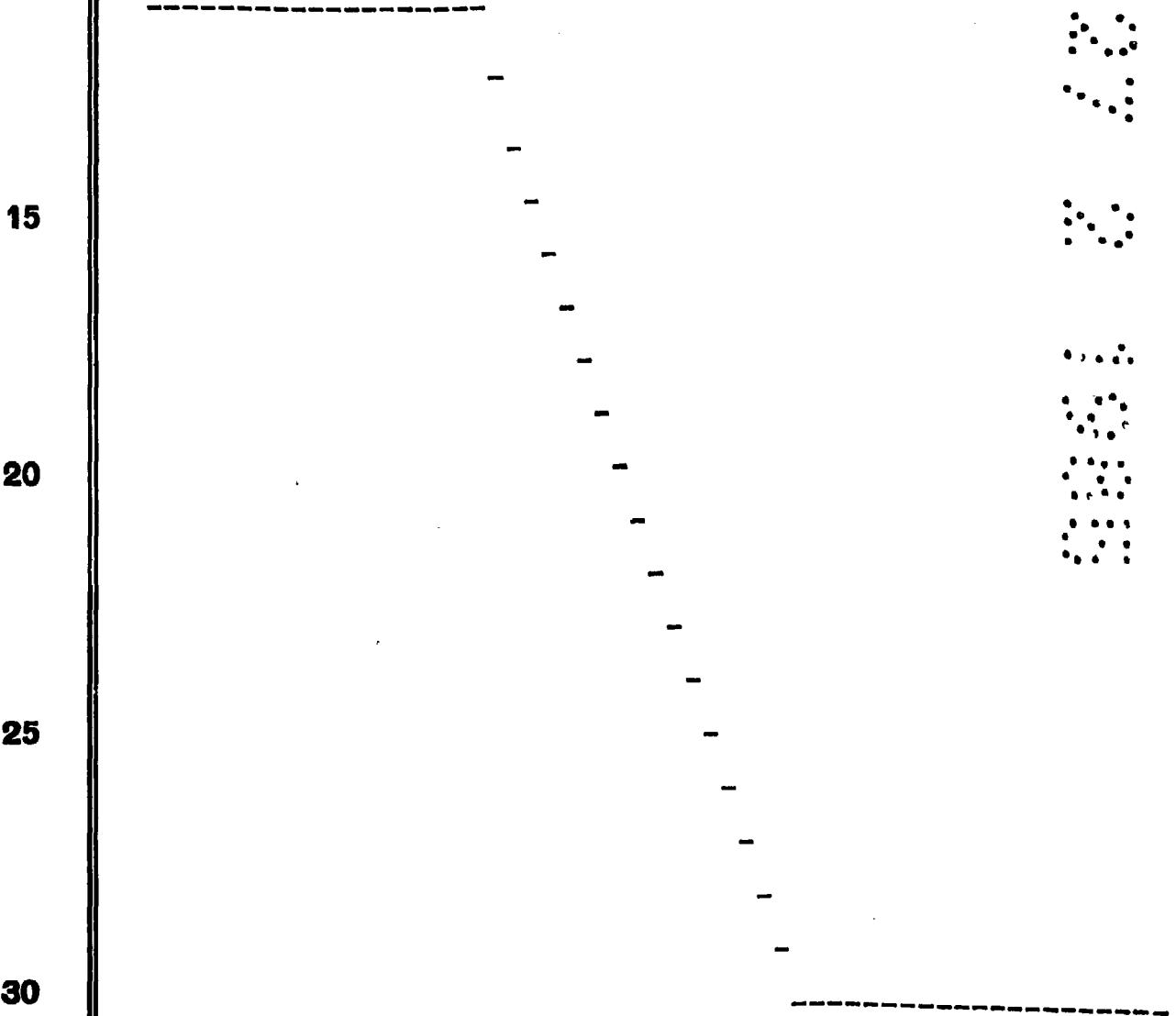

REIVINDICACIONES

1  
5  
10  
15  
20  
25  
30

1ª.- "BISAGRA PARA VISERAS-QUITASOL DE VEHICULOS" fabricada en material plástico, por inyección o extrusión, esencialmente caracterizada porque presenta un orificio longitudinal para el alojamiento del eje de giro de la visera, y otro orificio también longitudinal por debajo de aquél en el que se aloja la ballesta o fleje proporcionadora del par, en que ambos orificios están separados por una membrana dotada de cierta flexibilidad, sobre cuya membrana se asientan el brazo del eje de giro, por un lado, y la ballesta por otro, evitando el contacto directo entre dicha ballesta y dicho eje de giro, en que la membrana es, preferentemente, del mismo material que el de la bisagra, y obtenida, en la misma operación de construcción de la bisagra, disponiendo la bisagra de los medios de sujeción adecuados para su conexión a la visera quitasol.

2ª.- "BISAGRA PARA VISERAS-QUITASOL DE VEHICULOS" según la anterior reivindicación, caracterizado porque la membrana separadora es de material diferente al del cuerpo de la bisagra y se aloja en su interior una vez constituida dicha bisagra.

3ª.- "BISAGRA PARA VISERAS-QUITASOL DE VEHICULOS" según la 1ª reivindicación, caracterizada porque la bisagra forma un todo único con el bastidor de la visera quitasol.

4ª.- "BISAGRA PARA VISERAS-QUITASOL DE VEHICULOS".

-----  
-  
-  
-  
-----



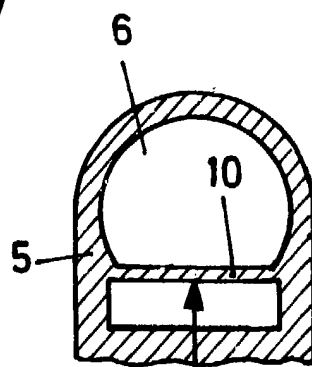
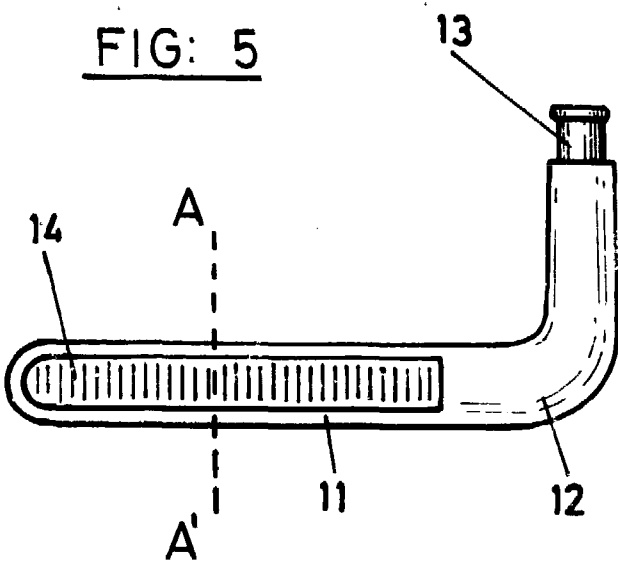
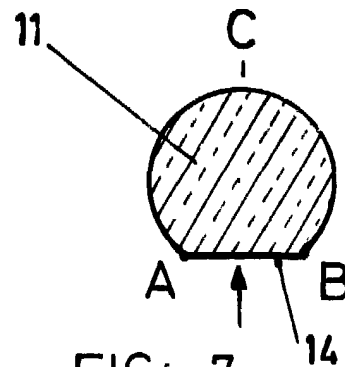
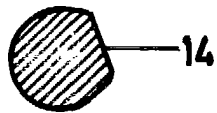
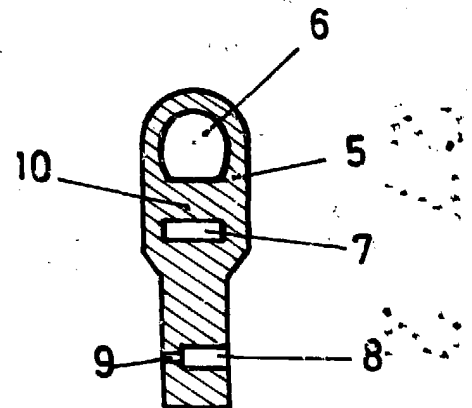
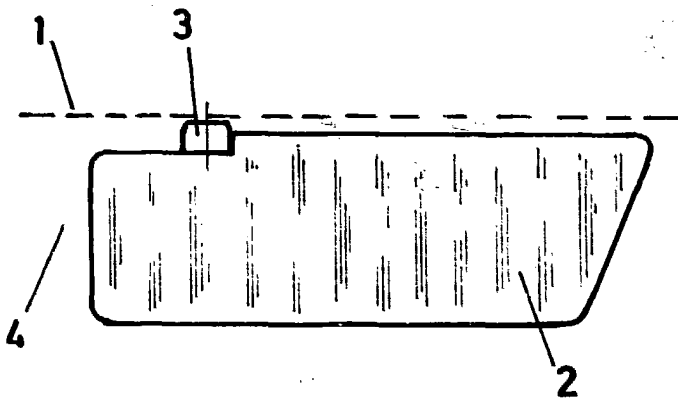
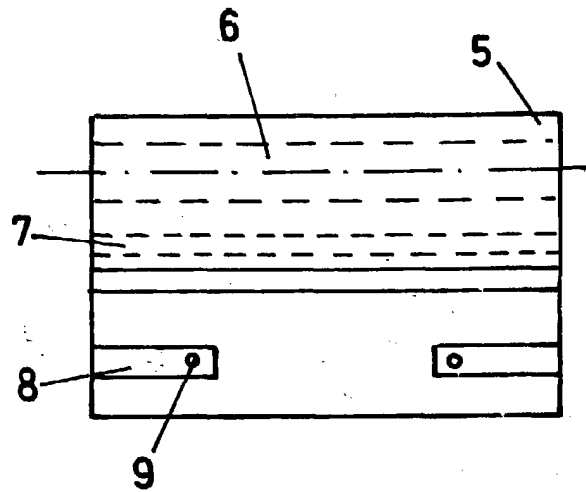
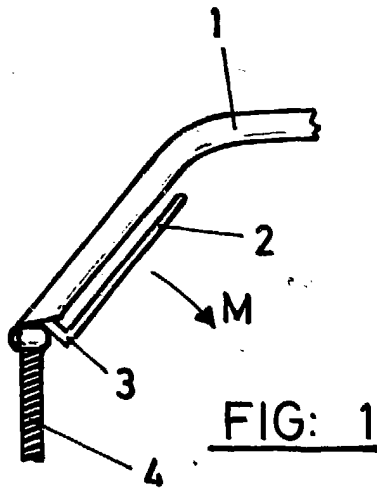

27 FEB. 1955