

(10) ES (11) 234894 (12)	NUMERO <b>234894</b>	(16) Y
	FECHA DE PRESENTACION <b>26 FEB. 1985</b>	



ESPAÑA

**MODELO DE UTILIDAD**

**16 JUL. 1985**

(30) PRIORIDADES:	(31) NUMERO	(32) FECHA	(33) PAIS
-------------------	-------------	------------	-----------

(47) FECHA DE PUBLICIDAD	(51) CLASIFICACION INTERNACIONAL
	F24C 15/10

(54) TITULO DE LA INVENCIÓN
"ENCIMERA PARA PLACAS DE COCINA ELECTRICA"

(71) SOLICITANTE (S)
ULGOR S. COOP.

BOMICILIO DEL SOLICITANTE
Bº San Andrés, s/n - MONDRAGON (Guipúzcoa)

(72) INVENTOR (ES)

(73) TITULAR (ES)
ULGOR S. COOP.

(74) REPRESENTANTE
JULIO HERRERO 314/X

MEMORIA DESCRIPTIVA

5 La presente invención se refiere, según se expresa en el enunciado de esta memoria descriptiva, a un encimera para placas de cocina electricas, especialmente concebida para conseguir una rápida y óptima fijación de la placa electrorresistente a la encimera propiamente dicha.

10 Convencionalmente, en las encimeras de cocina para placas electrorresistentes, en correspondencia con cada una de las placas electrorresistentes, se practica un orificio de diámetro acorde con el propio de la placa, de manera que  
15 esta resulta acoplable en la embocadura de tal orificio, a través de la cara superior de la encimera, hasta una situación límite en la que el aro adaptado a la placa incide sobre la periferia del citado orificio.

20 Es evidente que las placas electrorresistentes deben quedar perfectamente montadas y posicionadas en sus respectivos huecos de alojamiento previstos en la encimera, de forma inamovible en sentido vertical, tanto ascendente como descendente,  
25 te, y con absoluta imposibilidad de giro sobre su propio eje.

Para conseguir este efecto son conocidos

diversos sistemas. Uno de los más utilizados, especialmente por su economía, consiste en disponer por debajo de la encimera, adecuadamente sujetos, tirantes metálicos dotados de orificios para recibir el vástago de sujeción de la placa y el pitón antigiro.

En cada uno de estos tirantes suelen montarse, generalmente, dos placas adyacentes.

Este sistema comentado, tiene el inconveniente de que la parte inferior de la placa queda materialmente al aire y, por tanto, se produce una fuga de calor importante hacia todos los elementos y estructuras situadas debajo de la placa electrorresistente, lo cual conlleva a un considerable derroche de energía calorífica y el riesgo de dañar todas aquellas partes y materiales vulnerables a las altas temperaturas, que, obviamente, se producen debajo de la placa electrorresistente.

Otro sistema, más caro y engorroso que el anterior, consiste en utilizar una cazoleta complementaria, cuya embocadura es sensiblemente superior al diámetro del orificio de ubicación de la placa y cuya profundidad es suficiente como para alojar en su interior el cuerpo de la citada placa.

Dicha cazoleta cuenta en su centro, con

un orificio a través del cual pasa el tornillo o vástago de amarre emergente del centro de la placa, de manera que con la colaboración de la correspondiente tuerca se establece el oportuno apriete entre la placa y cazoleta contra la cara inferior de la encimera.

Sin embargo, esta solución que evidentemente inmoviliza perfectamente la placa en sentido vertical, resulta inoperante ante la posibilidad de esfuerzos de giro suministrados a la placa, concretamente durante su limpieza o por cualquier otra maniobra sobre la misma, de manera que esta podría girar.

Para evitar el problema de giro de la placa, la cazoleta antes comentada se asocia radialmente a un brazo, brazo que, con su otro extremo se fija a otra placa actuando dicho brazo como elemento rigidizador que impide el giro de las cazoletas y, consecuentemente, el giro de la placa electrorresistente.

En cualquier caso y como es evidente, esta solución resulta constructivamente cara y complicada desde el punto de vista de montaje.

La disposición que la invención propone ha sido especialmente concebida para solucionar esta problemática a plena satisfacción, de manera que con ella se eliminan los tirantes, cazoletas

o cualesquiera otros elementos, complementarios, consiguiéndose una perfecta fijación, totalmente inamovible, para cada placa electrorresistente y un montaje directo de la placa a la encimera.

5           Adicionalmente se consigue un buen aislamiento térmico de la placa respecto a los elementos dispuestos debajo de la misma, aislamiento que puede potenciarse mediante un esmaltado opcional.

10           Para ello y de forma más concreta, la disposición que la invención propone, centra sus características en la configuración de la propia encimera de chapa metálica, en correspondencia con cada zona de ubicación de una placa electrorresistente, de una embutición equivalente al clásico orificio de ubicación de la placa, embutición formal y dimensionalmente acorde con la geometría de la placa electrorresistente que ha de recibir y que su embocadura determina un reborde para acoplamiento del clásico aro solidario a la placa, sobre cuyo aro apoya el reborde perimetral de la placa electrorresistente.

25           Es evidente que, dado que se trata de una embutición profunda, el proceso de embutido debe efectuarse de forma progresiva en dos o más fases para evitar que la chapa rompa y para conseguir un espesor uniforme en la zona embutida.

Además, la citada embutición, está provi-  
ta de cuatro orificios, obtenidos durante las fa-  
ses de embutición, uno central destinado al torni  
llo de fijación, convencional que porta la placa  
5 electrorresistente, dos excéntricos destinados  
al acoplamiento de pitones antigiro, también con-  
vencionales, emergentes de la base inferior de  
la placa y que al acoplarse los respectivos orifi  
cios impedirán el giro de la placa, y un cuarto  
10 orificio, de mayores dimensiones, más bien una  
ventana, a través de las que emergen las conexio-  
nes para la alimentación, regulación y control  
de la placa.

Según la estructura descrita, cada placa  
15 queda alojada en la embutición prevista al efecto  
y, en consecuencia, aislada de los elementos y  
estructuras situadas debajo de la encimera por  
la aludida embutición. Este aislamiento se poten-  
cia por el propio esmaltado de la encimera, que  
20 puede ascenderse a las paredes y fondo de la embu  
tición.

Se deduce de lo anteriormente expuesto que  
la encimera, de acuerdo con la disposición perfec  
cionada que se preconiza, se obtiene en una o más  
25 operaciones consecutivas de embutido (preferente-  
mente dos) con un esmaltado posterior opcional  
por su cara frontal, esmaltado que se hace exten-

sible a la zona embutida. Este esmaltado, evidentemente, en las zonas libres visibles de la encimera, tiene la misión de embellecer y proteger, como es convencional en tanto que, al aplicarlo también en la zona embutida, se potencia el aislamiento térmico de esa zona.

En la encimera así fabricada y constituida se montan las placas, en su respectivas embuticiones, de forma sumamente rápida y sencilla, sin más que posicionar dichas placas en las correspondientes embuticiones, en la posición correcta para el enfrentamiento del tornillo de anclaje y pitones antigiro con los orificios receptores previstos en el fondo de la embutición.

Para complementar la descripción que se está realizando y con objeto de ayudar a una mejor comprensión de las características del invento, se acompaña a la presente memoria descriptiva como parte integrante de la misma, de una hoja única de planos en la que con carácter ilustrativo y no limitativo, se ha representado lo siguiente:

La figura 1.- Muestra una vista parcial en planta de una encimera de cocina, provista de una placa electrorresistente, realizada de acuerdo con la disposición perfeccionada objeto de la presente invención.

La figura 2.- Muestra el mismo conjunto de la figura 1 según la planta inferior.

5 La figura 3.- Muestra, finalmente, una sección transversal del mismo conjunto, de acuerdo con la línea de corte A-B de la figura 1, y en la que, además se ha representado un detalle ampliado de la chapa constitutiva de la encimera, en el que se observa el recubrimiento del esmalte por la cara frontal.

10 A la vista de estas figuras puede observarse como de acuerdo con la invención que se preconiza, la encimera 1, obtenida de chapa de espesor adecuado, que puede ser de cualquier configuración y estar dotada de cualquier número de placas  
15 electrorresistentes, presenta como característica fundamental el hecho de que, en correspondencia con cada una de las placas electrorresistentes  
2, incorporan una embutición 3, generalmente cilíndrica y de escasa altura, formal y dimensional  
20 mente acorde con la propia placa 2 que ha de recibir, a la vez que en la misma fase operativa en la que se obtiene la embutición 3, se obtiene la embocadura 4, que queda sensiblemente sobreelevada, definiendo un borde perimetral prominente de  
25 apoyo del aro 6, sobre cuyo aro apoya el escalón 5 de la propia placa 2.

En las misma fases operativas de obtención

de la embutición 3, se obtienen en el fondo de la embutición los orificios y ventanas necesarios para el posicionamiento, anclaje y conexión eléctrica de la placa. En concreto, en el fondo de la embutición se define, centralmente, un orificio 7 para el paso del vástago roscado 8 emergente de la placa electrorresistente 2, a través de cuyo vástago, con la colaboración de la tuerca 9, se sujeta la placa al fondo de la embutición.

10 En el fondo de la embutición existe, asimismo, una pareja de orificios excéntricos 10, en los que se acoplan los pitones 11, emergentes excéntricamente de la placa, cuya misión es posicionar el montaje de la placa e imposibilitar su giro una vez montada.

15 Por último y también en el fondo de la embutición 3, existe una ventana 12, a través de la que emergen los contactos de alimentación, regulación y control de la placa electrorresistente referenciados con 13.

20 En definitiva, pues, sin la necesidad de utilizar ningún elemento adicional o complementario, la placa electrorresistente queda perfectamente anclada a la encimera más concretamente al fondo de la embutición prevista en la encimera, de una manera directa y rápida, sin posibilidad de moverse en sentido vertical y sin posibilidad

25

de poder girar.

La encimera así constituida, como antes se señalaba, puede ser sometida a un proceso de esmaltado de tipo conocido. La configuración con-

5 t<sup>u</sup>nua de la encimera permite que el esmaltado pue-  
da hacerse extensivo a las paredes y fondo de  
la embutición o embuticiones, donde actua como  
elemento aislante, en tanto que en el resto de  
la encimera será un clásico elemento embellecedor  
10 y protector.

En el detalle representado en la figura 3, como puede observarse la capa del esmalte 14 cubre la embutición por su parte frontal.

Con independencia de la sencillez de monta-

15 je de la placa de la encimera, que ha quedado pa-  
tente a lo largo de esta descripción, es claro  
que la placa queda ubicada en un recinto cerrado,  
separada de los posibles elementos y materiales  
próximos a la encimera, es decir, aislada, mejo-

20 rándose el aislamiento térmico de la misma median-  
te el esmaltado.

No se considera necesario hacer más exten-  
sa esta descripción para que cualquier experto  
en la materia comprenda el alcance de la inven-

25 ción y las ventajas que de la misma se derivan.

Los materiales, forma, tamaño y disposición de los elementos serán susceptibles de variación siempre y cuando ello no suponga una alteración a la esencialidad del invento.

5            Los términos en que se ha redactado esta memoria deberán ser tomados siempre en sentido amplio y no limitativo.

10



15



20



25

REIVINDICACIONES

1.- ENCIMERA PARA PLACAS DE COCINA ELECTRICAS, esencialmente caracterizada porque la encimera en correspondencia con cada una de las placas electrorresistentes, presenta una embutición, obtenida por estirado progresivo del material en varias fases operativas de embutido, formal y dimensionalmente acorde con la placa electrorresistente que ha de recibir, embutición en la que se obtiene simultaneamente un resalto perimetral en correspondencia con la embocadura de la misma, para apoyo de la placa a través de su correspondiente aro, con la particularidad de que en el fondo de la citada embutición, y en una operación de troquelado simultáneo a la fase más avanzada de embutido, se obtiene un orificio central para el vástago de anclaje de la placa, dos orificios excéntricos de acoplamiento de sendos pitones antigitiro, y un ventana para el paso de las conexiones de alimentación y control de la placa.

2.- ENCIMERA PARA PLACAS DE COCINA ELECTRICAS, según reivindicación 1, caracterizada porque la citada encimera, tras el proceso de embutición y corte, recibe por su cara superior un recubrimiento de esmalte o material apropiado, que se extiende al fondo de las paredes de la embutición

en función de elemento potenciador de aislamiento de la placa electrorresistente, con respecto a las estructuras existentes por debajo de la encimera.

5            3.- ENCIMERA PARA PLACAS DE COCINA ELECTRI  
CA, según queda descrito y reivindicado en la pre  
sente memoria, que consta de trece hojas todas  
ellas escritas a máquina por una sola de sus ca  
ras y se representa en los dibujos que se acompa  
10 ñan.

Madrid, 26 FEB 1985  
JULIO HERRERO ANTOLIN.

15

p.p.

*Tala Clau*

20

25

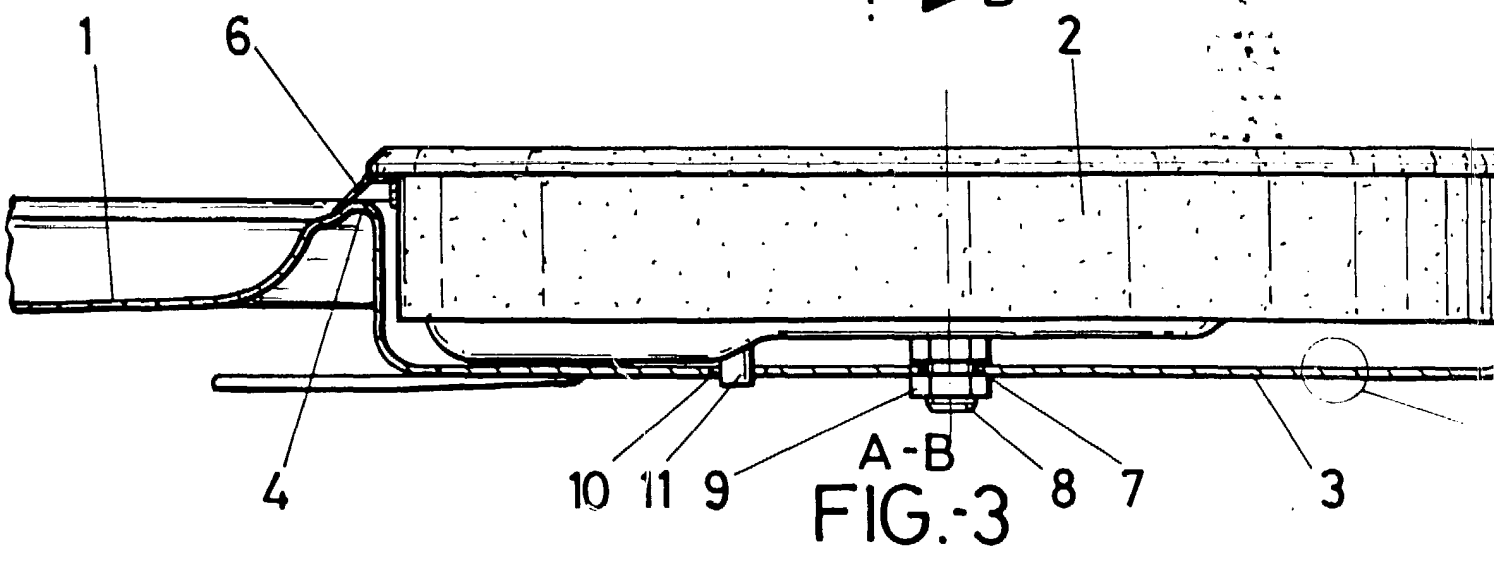
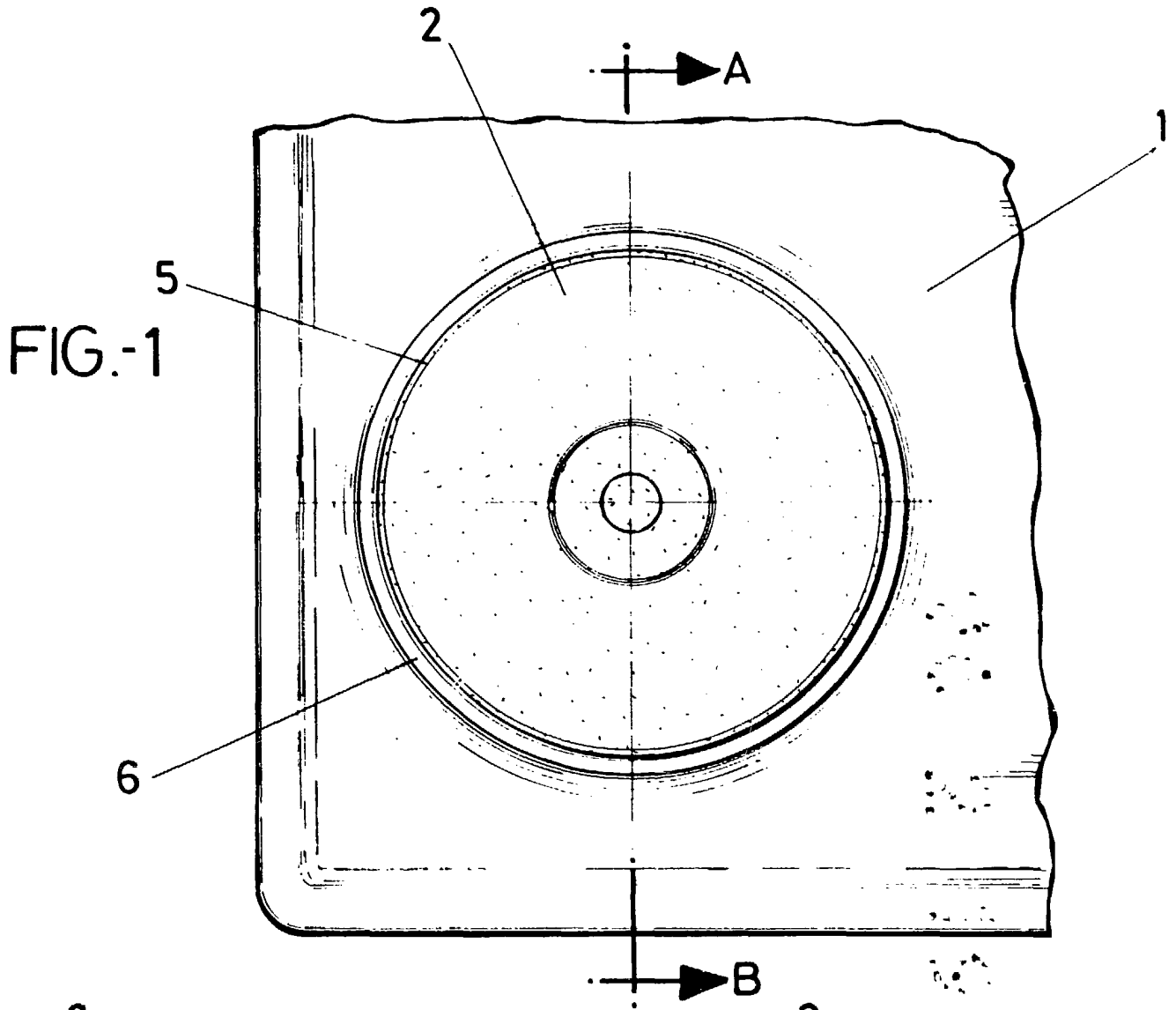

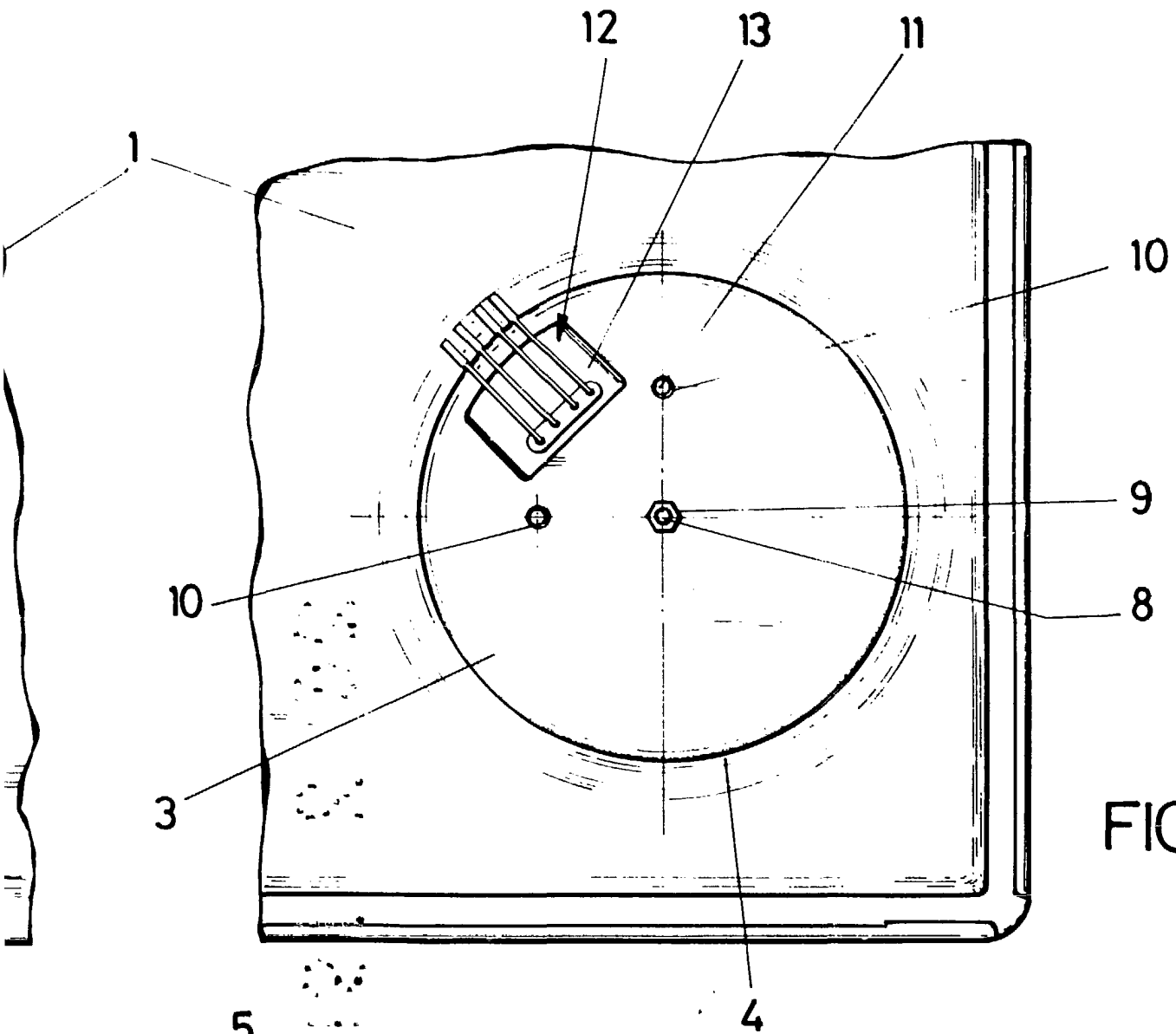
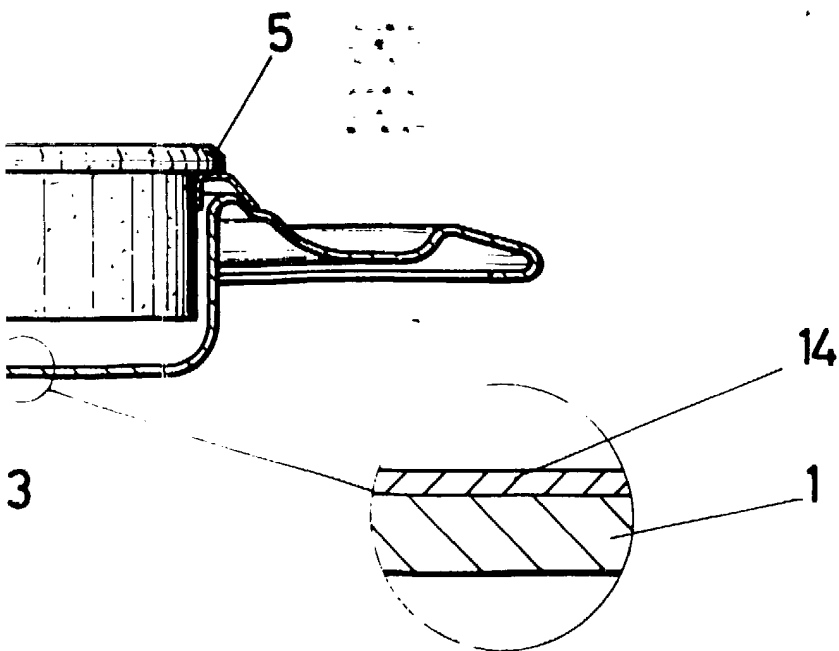

FIG.-2



MADRID 26 FEB. 1985

Julio Herrera  
P. P.

*Tara Saez*