

⑩ ES	⑪ NUMERO	284817	⑩ Y
	⑫ FECHA DE PRESENTACION	22 Febrero 1.985	



ESPAÑA

MODELO DE UTILIDAD

16 JUL. 1985

③① PRIORIDADES: ③② NUMERO	③③ FECHA	③④ PAIS
------------------------------	----------	---------

④⑦ FECHA DE PUBLICIDAD	④⑧ CLASIFICACION INTERNACIONAL G09F 23/06
------------------------	--

④⑨ TITULO DE LA INVENCIÓN PANEL PUBLICITARIO CON SOPORTE DE OBJETOS
--

⑤① SOLICITANTE (S) DON JERONIMO TERRIZA MORO
---

DOMICILIO DEL SOLICITANTE 04001-ALMERIA - Trajano, nº 9
--

⑤② INVENTOR (ES) El solicitante
------------------------------------

⑤③ TITULAR (ES) El solicitante
-----------------------------------

⑤④ REPRESENTANTE M.A. NARANJO MARCOS (275-5), Pº de la Habana, 200, 28036-MADRID
---

MEMORIA DESCRIPTIVA

La presente invencion, recae, sobre panel publicitario con soporte de objetos, colocado en todo tipo de mostradores y preferentemente, en los del ramo de hosteleria, a los cuales se sujeta por medios propios y adecuados.

5 El modelo que se solicita, presenta la gran ventaja de que por su distancia del público y su colocacion forzosamente, son vistos y apreciados por él, con lo que, la publicidad que soporta, llega de forma infalible al público.

10 Es más, aparte de la ventaja de contar con unos objetos de servicio para el público que debe forzosamente de utilizar, apreciando por tanto la publicidad.

Las antes citadas ventajas, se citan con carácter meramente enunciativo y no limitativo.

15 Para mejor comprension de ésta memoria, se acompaña los dibujos adjuntos, que muestran un ejemplo de realizacion, no limitativo, del objeto de la invencion, y en los que se aprecian diversas variantes de realizacion, sin que ello modifique la esencia de la invencion, por cuanto los objetos soportados en el panel son de sobra conocidos en el mercado.

20 En la realizacion de la Fig. 1, se adosa al soporte un recipiente que puede ser papelerera, palillero, cenicero u otro similar.

En la fig. 2, se representa el panel publicitario y

25

su soporte.

En la fig. 3, se adosa al soporte de un servilletero.

En la fig. 4, el panel es redondo, pudiendo ser un contenedor y girar sobre su eje.

30

En la fig. 5, el panel, tiene unos soportes cilindricos que soportan la publicidad y giran sobre su propio eje.

En la fig. 6. el panel se encuentra dentro de un expositor girable.

35

De conformidad con los presentes diseños, el modelo que nos ocupa consta de un panel (1), en el cual, se inscribe una publicidad, que puede ir dotada de medios de reclamo luminosos y/o acusticos.



Dicho panel, va dotado de un eje-soporte (2), que en su parte inferior, consta de una "U" (3), uno de cuyos lados se desplaza mediante una palomilla (4) en forma que puede sujetarse a una superficie plana, mostrador o similar.

40

Su publicidad, puede inscribirse en unos cilindros que giran sobre su propio eje (5) con lo que un panel puede aprovecharse para diversas publicidades.



Asimismo, puede utilizarse más de un panel, en forma de aspa (6) con lo cual, se obtiene una mayor superficie publicitaria.

45

Como tambien hemos indicado, el panel publicitario, puede ser el exterior de un contenedor (fig.4) en el que se venden o expenden diversos productos (cigarrillos, productos comestibles u otros).

50

Sobre el eje-soporte, pueden adosarse diversos objetos de servicio para el público, principalmente relacionados con el local en que se coloca el dispositivo.

55

Finalmente y tras lo descrito, sólo resta señalar que en la presente invencion, cabran cuantas variantes de realizacion como sean posibles, sin que se altere la esencia de lo descrito, pudiendose fabricar su objeto en toda clase de formas, tamaños y materiales sin limitacion.

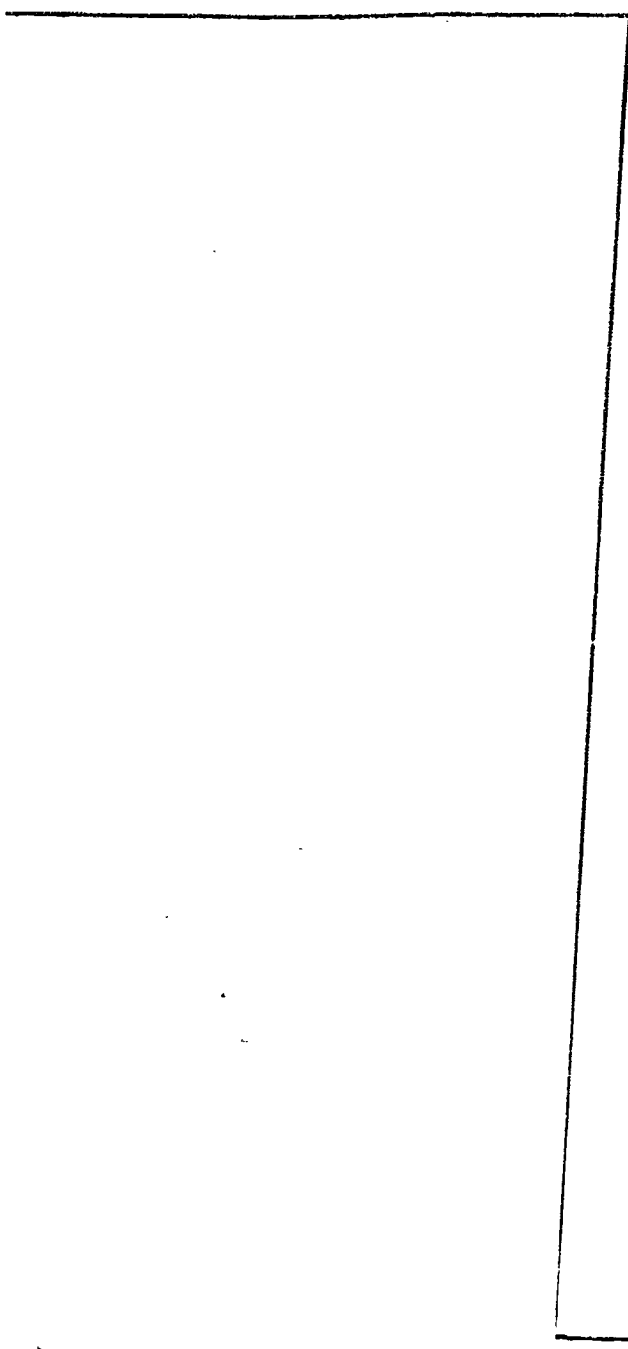

5  
2  
3  
4

60

NOTA: Descrito suficientemente lo que antecede, sólo resta señalar, que lo que se declara propio, nuevo y útil del solicitante, es lo contenido en las siguientes:

REIVINDICACIONES

65

1 - Panel publicitario con soporte de objetos, caracterizado, porque puede ir dotado de medidas para reclamo, acustigas o visuales, que tiene un eje terminado en su parte inferior, en una "U", uno de cuyos lados, se desplaza mediante la acción de una palomilla

70

2 - Panel publicitario, según reivindicación 1a, caracterizado, porque, en el panel pueden colocarse cilindros que giran sobre su propio eje.

3 - Panel publicitario, según reivindicaciones 1 y 2, caracterizado, porque, los paneles pueden ser más de uno, entrecruzados.

75

4 - Panel publicitario, según reivindicaciones anteriores, caracterizado, porque, al panel se le puede adosar, cualquier objeto de servicio para el público, relacionado con la actividad del local, donde se sitúa o de servicio común.

80

5 - Panel publicitario, según reivindicaciones anteriores, caracterizado, porque, el panel, puede ir adosado a un contenedor expendedor de productos.

6 - PANEL PUBLICITARIO CON SOPORTE DE OBJETOS

=====

85 .  
Todo segun queda descrito en la presente memoria que consta de seis hojas foliadas y mecanografiadas por una sola cara, con un total de ochenta y seis lineas y dibujos que se acompañan.

Madrid, 22 febrero 1.985

p.a.

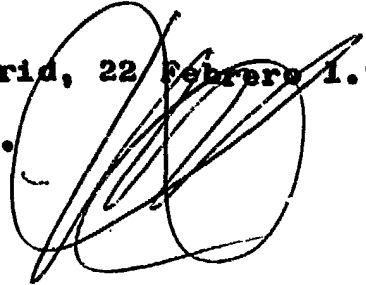
A large, stylized handwritten signature in black ink, consisting of several overlapping loops and lines.

2  
2  
2  
2  
2

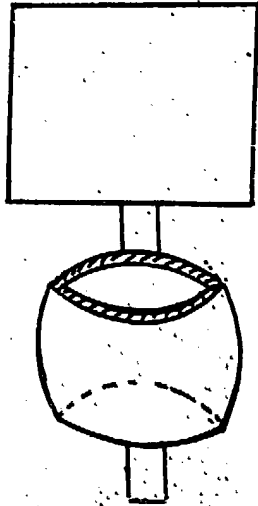

FIG. 1

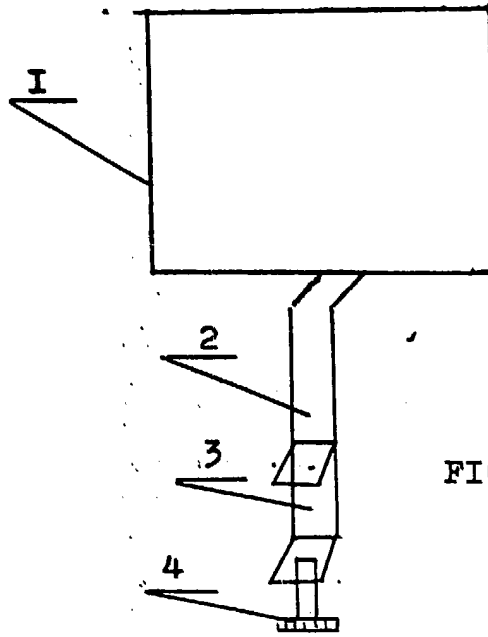

FIG. 2

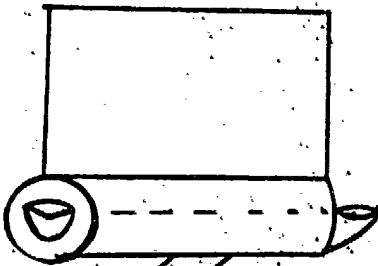

FIG. 3

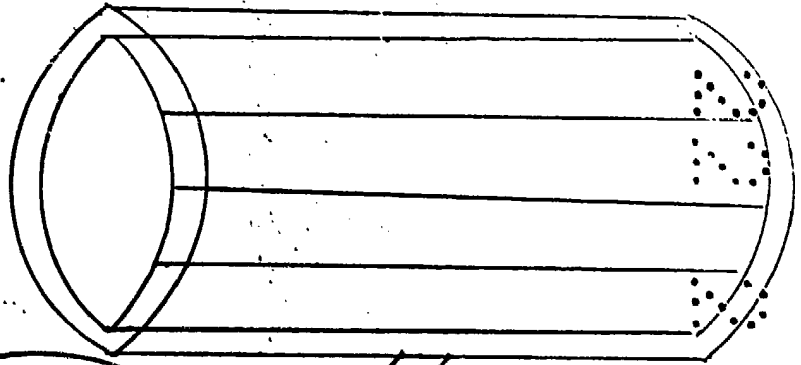

FIG. 4

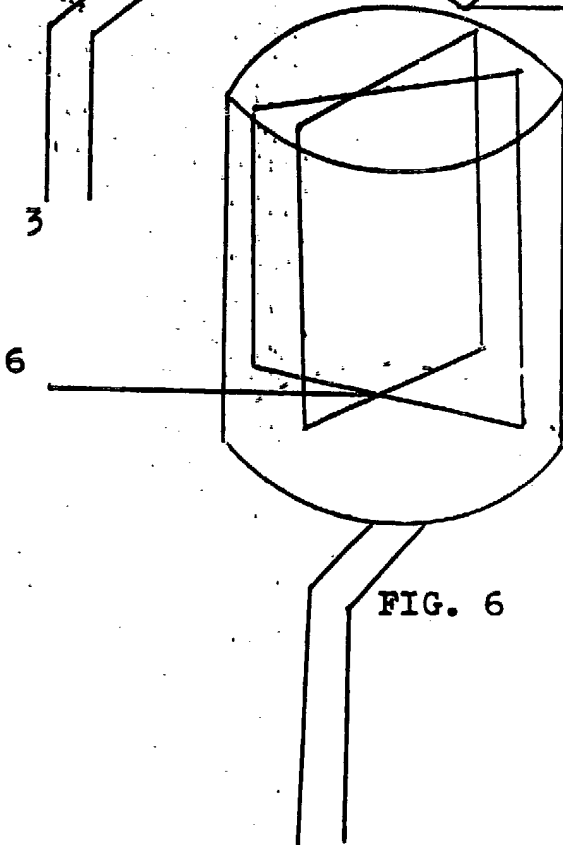

FIG. 6

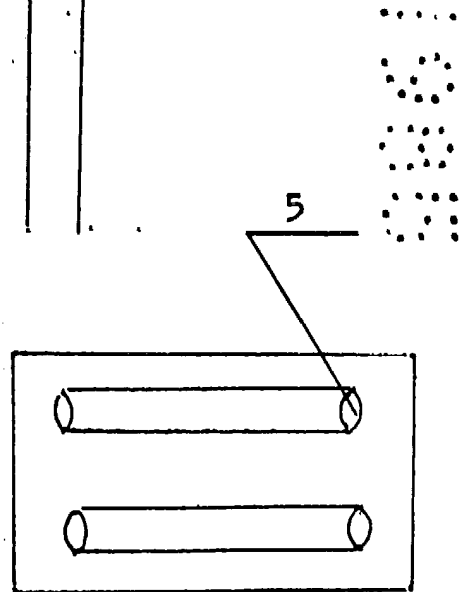

FIG. 5