

(10) ES (11) (12)	NUMERO 284686 (18) Y
	FECHA DE PRESENTACION 18 FEB. 1985



ESPAÑA

MODELO DE UTILIDAD

9- JUL. 1985

(30) PRIORIDADES: (31) NUMERO	(32) FECHA	(33) PAIS
----------------------------------	------------	-----------

(47) FECHA DE PUBLICIDAD	(61) CLASIFICACION INTERNACIONAL D03D15/00
--------------------------	--

(54) TITULO DE LA INVENCIÓN "TOALLA DE BAÑO"	
--	--

(71) SOLICITANTE (S) INDAS, S. A.	
---	--

DOMICILIO DEL SOLICITANTE POZUELO DE ALARCON (28023 Madrid), Segundo Mata, 6.	
---	--

(72) INVENTOR (ES)	
--------------------	--

(73) TITULAR (ES)	
-------------------	--

(74) REPRESENTANTE VICENTE MORILLAS GOMEZ	 (M.U. 2.754)
---	-------------------------

La presente invención, según se expresa en el enunciado de esta memoria descriptiva, consiste en una toalla de baño.

5 En líneas generales, la toalla de baño objeto de la presente invención, se constituye mediante una textura de hilos de nylon, en la que los hilos de trama atraviesan a los hilos de urdimbre, que son de mayor grosor que los de trama. Los hilos de urdimbre presentan una trayectoria a base de desviaciones trapeciales alternativas, cuyos tramos inclinados quedan dispuestos en el conjunto de todos los hilos de urdimbre, mediante alineaciones diagonales, equidistantes y al tres bolillo.

10 A base de esta textura de los hilos, se obtiene una toalla de mínimo espesor y de gran consistencia, - debido a la disposición de las desviaciones trapeciales de los hilos de urdimbre.

15 Para complementar la memoria descriptiva, se acompaña una hoja de dibujos, donde se ha representado lo siguiente:

20 La figura 1, muestra una vista en planta de la toalla objeto de la presente invención.

La figura 2, representa una vista ampliada de una porción de la toalla, en la que se observa la disposición de los hilos de trama y urdimbre.

25 Como se observa en las figuras comentadas, la toalla (1) se constituye mediante una textura de hilos de nylon, en la que los hilos de trama (2) se encuentran atravesando a los hilos de urdimbre (3), que son de mayor grosor que los hilos de trama (2).

30 Los hilos de urdimbre (3) presentan desviaciones

trapeciales (4) alternativas, cuyos tramos inclinados (5), quedan dispuestos en el conjunto de todos los hilos de urdimbre (3), mediante alineaciones diagonales, equidistantes y al tresbolillo.

5 Con esta disposición de los tramos inclinados (5) se constituyen toallas de baño (1) de una gran consistencia y un mínimo espesor.

10 La toalla (1) con esta estructura permite la aplicación de masajes en la piel, que provocan una estimulación propia para una buena circulación de la sangre, desarrollando el metabolismo, realizando una limpieza completa y dejando la piel relajada y fresca.

15 Con la aplicación de una pequeña cantidad de jabón, se produce espuma de una manera instantánea y duradera. El jabón puede ir incorporado a los hilos de nylon durante el propio proceso de fabricación.

20 Este tipo de toallas de baño es de muy especial aplicación en el masaje y limpieza de la espalda por parte del usuario.

25

30

- REIVINDICACIONES -

1.- TOALLA DE BAÑO, que esencialmente se caracteriza por constituirse mediante una textura de hilos de nylon, en la que los hilos de trama se encuentran
5 atravesando a los hilos de urdimbre, que son de mayor grosor que los hilos de trama, presentando los hilos de urdimbre una trayectoria a base de desviaciones trapeciales alternativas, cuyos tramos inclinados quedan dispuestos, en el conjunto de los hilos de urdimbre,
10 mediante alineaciones diagonales equidistantes y al tresbolillo.

2.- Se reivindica como objeto del presente Modelo de Utilidad: TOALLA DE BAÑO.

15 Todo según se describe y reivindica en la presente memoria descriptiva que consta de cuatro páginas y dibujos adjuntos.

Madrid, 18 FEB. 1985

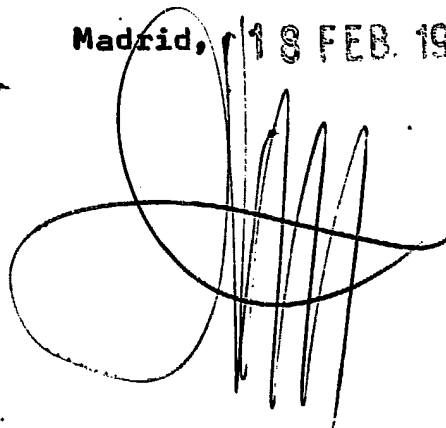
20 

25

30

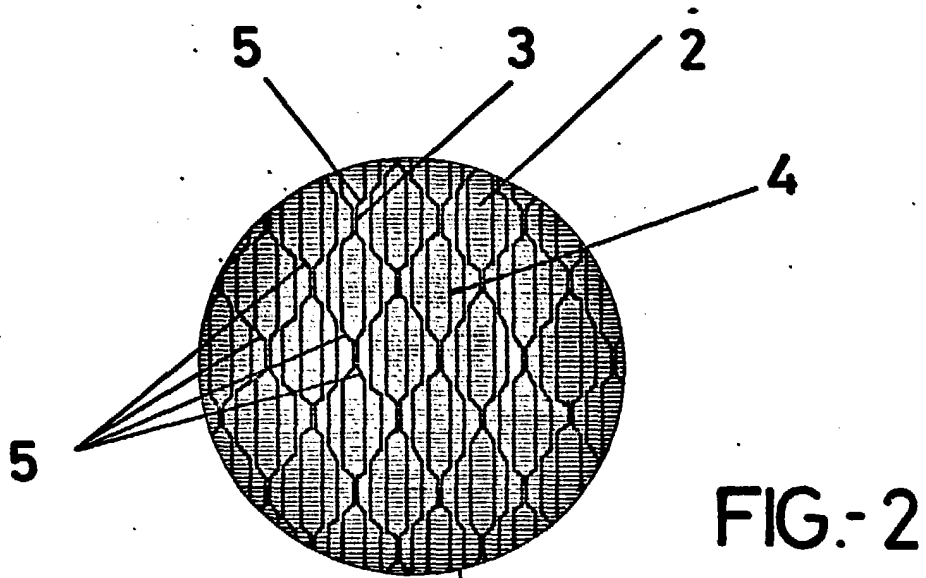

FIG.-2

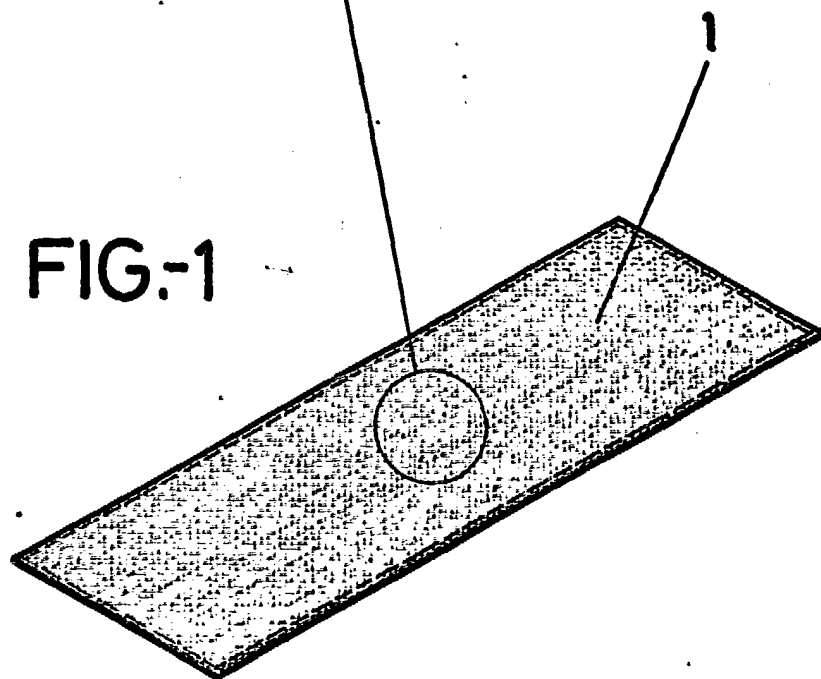
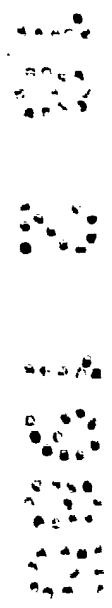

FIG.-1



ESCALA VARIABLE

MADRID 18 FEB. 1985