

MINISTERIO DE INDUSTRIA Y ENERGIA

Registro de la Propiedad Industrial



ESPAÑA

(10) ES (11) (21) (22)	NUMERO <b>284650</b>	(10) Y
	FECHA DE PRESENTACION	

MODELO DE UTILIDAD

1- AGO. 1985

(30) PRIORIDADES:	(32) FECHA	(33) PAIS
(31) NUMERO		

(47) FECHA DE PUBLICIDAD	(51) CLASIFICACION INTERNACIONAL
	G11 B 23/12

(54) TITULO DE LA INVENCION	
ESTUCHE.	

(71) SOLICITANTE (ES)	
Da. Silvia PIE BOADA	

BOMICILIO DEL SOLICITANTE	
BARCELONA, C. de Veciana, 46	

(72) INVENTOR (ES)	

(73) TITULAR (ES)	

(74) REPRESENTANTE	
D. Ignacio PONTI GRAU	

La presente invención se refiere a un estuche, particularmente del tipo que se utilizan para el acondicionamiento de cintas de video, cuyas características permiten utilizarlo como medio acondicionador de artículos diversos.

5 La proliferación de cintas de video de uso en aparatos domésticos, ha hecho muy común la presencia de los consiguientes estuches destinados al acondicionamiento de estas cintas.

10 El estuche de la invención es de este tipo, pero tiene la particularidad de que puede convertirse en un estuche para usos muy diversos, ya sea como plumier, como acondicionador de utensilios de coser a mano, de manicura, de aseo o cualquier otro.

15 Esencialmente el estuche objeto de la invención se caracteriza porque en una de sus mitades, por lo menos, va acoplada en forma ajustada una cubeta moldeada en una sola pieza, provista de una pluralidad de alvéolos de forma y distribución convencionales, así como de resaltes y medios de acoplamiento de artículos diversos, cuya cubeta queda oculta por la tapa del propio estuche en la posición de cerrado.

20 Para la mejor comprensión de cuanto queda descrito en la presente memoria, se acompaña un dibujo en el que, tan sólo a título de ejemplo, se representa un caso práctico de realización del estuche.

25 En dicho dibujo la figura 1 es una vista en perspectiva del estuche abierto con la cubeta separada; y la figura 2 es un detalle a mayor escala y en sección longitudinal que muestra una de las mitades del estuche con la cubeta

incorporada y la tapa en posición de cierre.

El estuche descrito consta en el dibujo de dos mitades -1- y -2- complementarias, vinculadas por un lomo -3- intermedio, a modo de libro, cuyas cubetas presentan la configuración adecuada para el acondicionamiento en el interior del estuche de una cinta de video en forma de casete. Las mitades -1- y -2- presentan una configuración apropiada para su encaje en posición de cierre, y así la mitad -1- presenta un escalonado -4- en el cual ajusta el canto -5- escalonado en forma complementaria de la otra mitad.

En la mitad -2- del estuche se acopla una cubeta -6- moldeada en una sola pieza, con un faldón -7- en "U" invertida, dotado de una pestaña -8- saliente a modo de valona externa, que se apoya en el escalonado -5-, de forma que la cubeta queda centrada en la mitad -2- del estuche.

La cubeta -7- presenta cavidades, huecos, alvéolos o salientes de referencia general -9-, cuya forma y características responden al tipo de objetos que estén destinados a ir alojados en su interior. El ejemplo ilustrado corresponde a un plumier para lápices -10-, pero podría presentar cualquier otra configuración.

Por la observación del dibujo y de todo lo descrito se desprende que el estuche en cuestión es muy útil ya que, aparte de su aplicación primera, puede adaptarse para guardar objetos de cualquier índole, mediante la adición de una cubeta moldeada con las cavidades y salientes adecuados al fin a que se destine.

Serán independientes del objeto de la invención los



## R E I V I N D I C A C I O N E S

1. Estuche, del tipo utilizado para el alojamiento de cintas de video y similares, formado por dos mitades encajables entre sí, vinculadas por un lomo intermedio a modo de libro, caracterizado esencialmente por el hecho de que en una de las mitades, por lo menos, encaja en forma amovible una cubeta moldeada en una sola pieza que ocupa prácticamente toda la superficie de dicha mitad, cuya cubeta presenta el fondo configurado con cavidades y relieves apropiados para el alojamiento de artículos diversos, quedando oculta por la tapa del propio estuche, cuando la misma adopta la posición de cierre.

## 2. Estuche.

La presente memoria descriptiva consta en conjunto de cinco hojas foliadas escritas a máquina por una sola cara.

Barcelona, 15 de febrero de 1.985

Silvia PIE BOADA

a.p. I. PONTI

p.p.

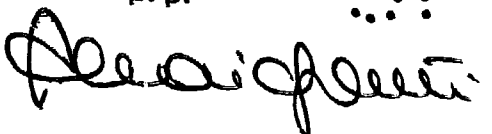

FIG. 1

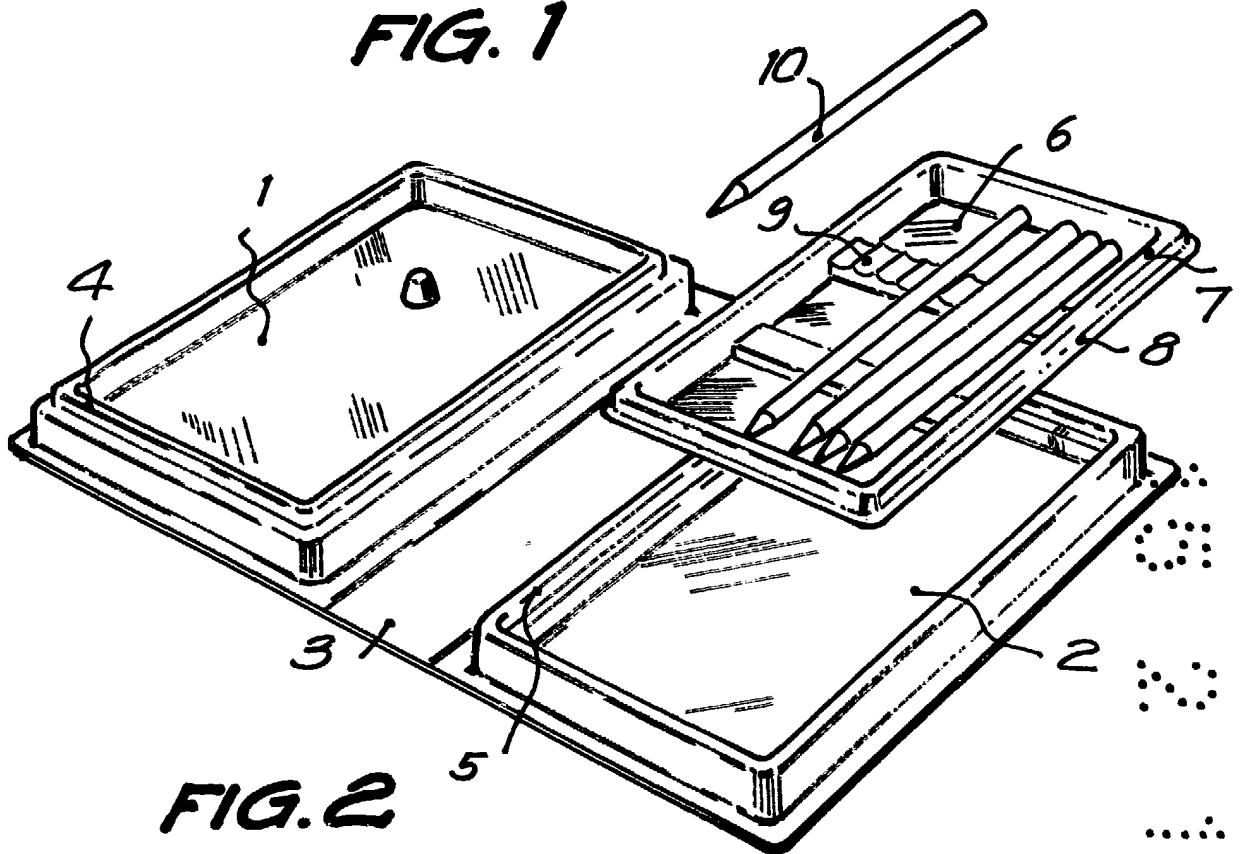
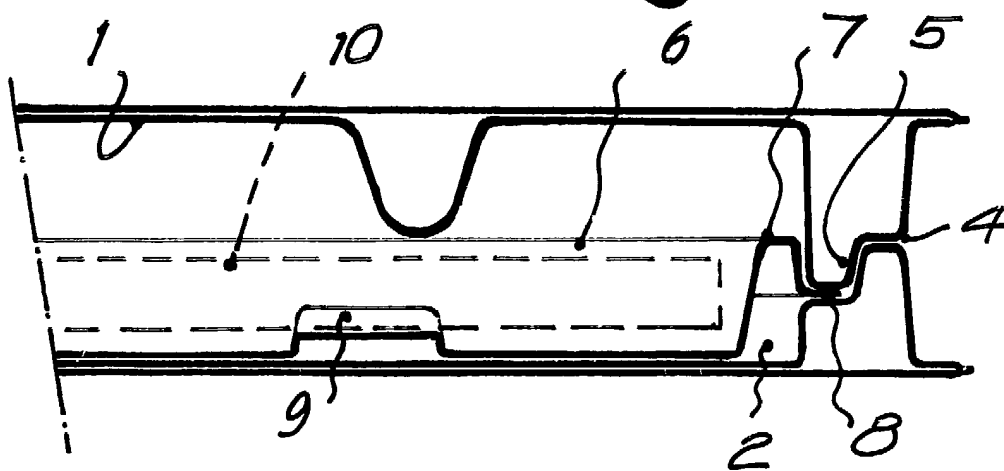

FIG. 2



34193/1

Barcelona, 10 de febrero de 1965

p. a. I. PONTI

p. p.

*I. Ponti*