

(19) ES (21) (22)	NUMERO 284612	(10) Y
	FECHA DE PRESENTACION 7 DICIEMBRE 1983	



ESPAÑA

MODELO DE UTILIDAD

16 ENE. 1986

(30) PRIORIDADES:	(32) FECHA	(33) PAIS
(31) NUMERO		
PV 8947-82	9 diciembre 1982	Checoslovaquia

(47) FECHA DE PUBLICIDAD	(51) CLASIFICACION INTERNACIONAL
	D04B 35/00

(54) TITULO DE LA INVENCION
"Organo de soporte para máquinas y similares"
Transformación de: Solicitud de Patente de Invención 528.236

(71) SOLICITANTE (S)
ZVS, VÝZKUMNĚVÝVOJOVÝ ÚSTAV, KONCERNOVÁ ŮČELOVÁ ORGANIZACE

DOMICILIO DEL SOLICITANTE
Gottwaldova 76, Brno, Checoslovaquia

(72) INVENTOR (ES)
Ervín Partos, Ladislav Bezděk, Robert Chmela, Zdeněk Machaček, Jan Pajgrt y Jirí Novák

(73) TITULAR (ES)

(74) REPRESENTANTE
M. Curell Suñol

3201/Sv/Z/10338

FX-CS

M O D E L O D E U T I L I D A D

por VEINTE años

solicitado en España a favor de ZVS, VÝZKUMNĚVÝVOJOVÝ
ÚSTAV, KONCERNOVÁ ÚČELOVÁ ORGANIZACE, de nacionalidad che-
coslovaca, domiciliada en Gottwaldova 76, Brno, Checoslo-
vaquia, por "Órgano de soporte para máquinas y similares"
con prioridad de la solicitud checoslovaca PV 8947-82 de
fecha 9 diciembre 1982.

MEMORIA DESCRIPTIVA

La presente invención se refiere a un órgano de
soporte para máquinas y similares, particularmente para
bastidores de máquinas textiles, tales como por ejemplo
una base pivotante, un soporte, un plegador o similar, en
una máquina de tejer.

5

Los órganos de soporte para máquinas textiles
hasta ahora conocidos están prevalentemente fabricados por
colado, usualmente de fundición gris o de una aleación a
base de aluminio. La desventaja de los órganos de soporte
así formados consiste en su masa relativamente alta y en
un consumo considerable de material relacionado con aqué-
lla. Esto está particularmente provocado por las necesida-
des de la tecnología del colado en la que, por ejemplo,
se determina el espesor mínimo de pared por las propieda-
des de colado del metal, por las necesidades en cuanto a
propiedades mecánicas de los materiales a utilizar, etc.

10

15

Otra gran desventaja de esta tecnología consiste en que se requiere mucha energía y en que tiene lugar un rendimiento de uso bajo de los metales colados.

5 Otros órganos de soporte para máquinas textiles hasta ahora conocidos se fabrican en forma de conjuntos soldados a partir de semielaborados de acero, tales como por ejemplo planchas metálicas, bandas, barras, materiales perfilados, etc. Aunque es posible reducir la masa de los órganos así formados, no se utilizan las propiedades de
10 atenuación o amortiguación de las piezas coladas de fundición gris y de las aleaciones a base de aluminio, lo que provoca una elevación indeseada del ruido de la máquina. Tampoco es negligible el aumento de mano de obra.

15 Las anteriores desventajas se reducen en un grado considerable por medio del órgano de soporte según la presente invención, cuya característica más destacable consiste en que está formado por lo menos por un par de placas o tableros de soporte dispuestos uno al lado de otro y acoplados por lo menos alrededor de una parte de sus periferias, estando relleno el espacio de entre ellos por
20 un material amortiguador.

25 La principal ventaja del órgano de soporte según la presente invención consiste en su baja masa, mientras que la capacidad de amortiguación y la rigidez corresponden a las de los órganos de soporte colados.

Una realización a título de ejemplo de la presente invención se representa en los planos anexos, en los

cuales la Fig. 1 representa una vista del bastidor lateral de la máquina de tejer, la Fig. 2 una sección transversal a lo largo de la línea A-A del bastidor lateral de la Fig. 1, la Fig. 3 una sección transversal a lo largo de la línea B-B del bastidor lateral de la Fig. 1, la Fig. 4 una sección transversal a lo largo de la línea C-C del bastidor lateral de la Fig. 1; en la Fig. 5, se ilustra una vista del soporte cuya sección transversal se representa en la Fig. 6; las Figs. 7 y 8 representan la palanca de larguero posterior en vista en alzado y en sección transversal.

Los órganos principales de soporte del bastidor de la máquina de tejer son los bastidores laterales. Una realización ejemplificativa de tal pared lateral 1 se ilustra en las Figs. 1 a 4. La pared lateral 1 está constituida por lo menos por un par de placas o tableros 2 y 3 de soporte que están dispuestos uno al lado de otro. Sus periferias 4 están acopladas firmemente, por ejemplo por medio de una soldadura 5. El espacio 6 entre los tableros 2 y 3 de soporte está relleno de un material amortiguador, por ejemplo una mezcla de hormigón, espuma de poliestireno o poliuretano o similar.

Con objeto de aumentar la rigidez del órgano de soporte, en este caso la pared lateral 1, los tableros 2 y 3 de soporte están firmemente acoplados en puntos opuestos. Esto se realiza preferentemente de tal manera que por lo menos uno de los tableros 2 y 3 esté provisto de un hueco 7, cuyo fondo 8 está fijado, por ejemplo por soldadu-

ra, al otro tablero 3 ó 2 de soporte.

En las realizaciones ejemplificativas representadas en los planos anexos, ésto se realiza de tal manera que queden huecos 7 y 9 en puntos situados en oposición de cada uno de los tableros 2 y 3 de soporte, cuyos fondos 8 y 10 están firmemente acoplados. El hueco 7 ó 9 se realiza en el presente caso como un hueco embutido de los tableros 2 y 3. Sin embargo, es también posible formarlo, por ejemplo, como componente independiente en forma de plato que se fije por soldadura en la abertura del tablero 2 ó 3. Es también posible disponer rigidificadores 11, por ejemplo en forma de pasador, en posiciones dispuestas en oposición entre los tableros 2 y 3 de soporte. Las otras partes o piezas operativas de la máquina de tejer se fijan a una pared lateral 1 así formada, directamente a uno de los tableros 2 y 3 de soporte, los rigidificadores 11 y similares. Las partes o piezas que realizan movimientos giratorios o de pivotamiento están montados en bridas o cojinetes 12 que están fijados al tablero 2 ó 3 de soporte. Para mayor facilidad de colocación, el cojinete 12 está formado por el cubo 13 que está montado en por lo menos uno de los tableros 2 y 3 de soporte. En la realización ejemplificativa que se representa en las Figs. 1 y 3, el cubo 13 atraviesa ambos tableros 2 y 3 de soporte en que está fijado. Las piezas complementarias de la máquina de tejer, como por ejemplo las cubiertas, tapas y similares no ilustrados, se fijan por medio de una junta empernada

mediante aberturas roscadas 13. De manera similar a la de la pared lateral 1, se forma el soporte 15 representado en las Figs. 5 y 6. Consiste también en un par de placas o tableros 2 y 3 de soporte, acoplados alrededor de su periferia 4 por una soldadura 5. El soporte 15 es rigidificado por huecos 7 y 9 cuyos fondos 8 y 10 están acoplados firmemente. En la parte superior, se dispone un cojinete 12 para el montaje en rotación, por ejemplo, del árbol principal no ilustrado. El cojinete 12 está formado por el cubo 14 que está firmemente acoplado a los tableros 2 y 3 de soporte.

En las Figs. 7 y 8, se representa una realización ejemplificativa análoga de la palanca 16 de larguero posterior. Está compuesta por un par de tableros 2 y 3 de soporte que también están acoplados alrededor de su periferia 4 por una soldadura 5. Los cojinetes 12 del montaje giratorio están previstos en la parte central y en un extremo y están formados por cubos 14. La rigidificación está compuesta por huecos 7 que en este caso tienen forma longitudinal.

La realización de los órganos de soporte especificada anteriormente tiene sólo obviamente carácter ejemplificativo y son posibles otras variaciones dentro del alcance de la presente invención. Los tableros 2 y 3 de soporte pueden utilizarse en mayor número y no son necesariamente planos sino que pueden ser de varias formas, etc. La presente invención puede utilizarse ventajosamente en

bastidores de máquinas para la industria del cuero, la industria del caucho, la industria del papel, la industria de la impresión y similares.

5

A los efectos consiguientes se declaran de novedad, propiedad y utilidad para España, sus territorios y plazas de soberanía, las reivindicaciones que siguen.

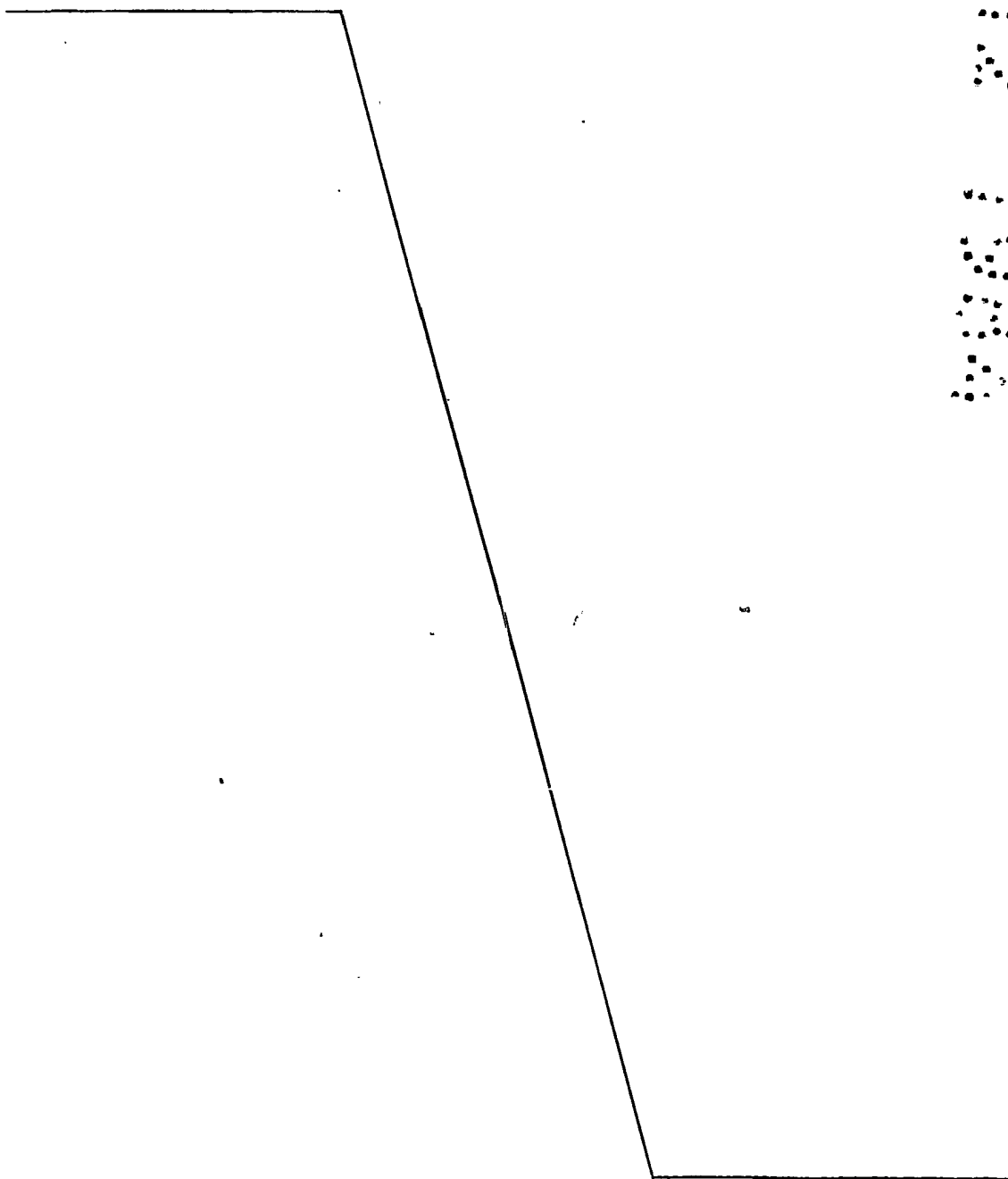

REIVINDICACIONES

1.- Organó de soporte para máquinas y similares, particularmente para bastidores de máquinas textiles, caracterizado porque está formado por lo menos por un par
5 de placas (2, 3) de soporte dispuestas una al lado de otra y acopladas por lo menos alrededor de una parte de sus periferias (4), estando relleno el espacio (6) de entre ellas por un material amortiguador.

2.- Organó según la reivindicación 1, caracterizado porque las placas (2, 3) de soporte están acopladas
10 firmemente en puntos situados en oposición de sus superficies, por lo menos en uno de ellos.

3.- Organó según la reivindicación 2, caracterizado porque por lo menos una de las placas (2, 3) de soporte
15 está provista de un hueco (7) cuyo fondo (8) está fijado a la otra placa (3, 2) de soporte.

4.- Organó según la reivindicación 2, caracterizado porque los puntos situados en oposición de las placas
20 (2, 3) de soporte están acoplados por rigidificadores (11) en su caso en forma de pasador.

5.- Organó según las reivindicaciones 1, 2, 3, caracterizado porque por lo menos una de las placas (2,
3) de soporte está provista de un cojinete (12) en el que está montada rotativamente la parte soportada de la máquina
25 textil.

6.- Organó según la reivindicación 5, caracterizado porque el cojinete (12) para el montaje en rotación

está compuesto por un cubo (14) montado por lo menos en una de las placas (2, 3) de soporte.

7.- "ORGANO DE SOPORTE PARA MAQUINAS Y SIMILARES".

5

Todo ello conforme se describe y reivindica en la presente memoria que consta de ocho hojas foliadas y mecanografiadas por una sola de sus caras y de dos láminas de dibujos que la ilustran.

BARCELONA, 7 DICIEMBRE 1983
P.A. M. CURELL SUÑOL



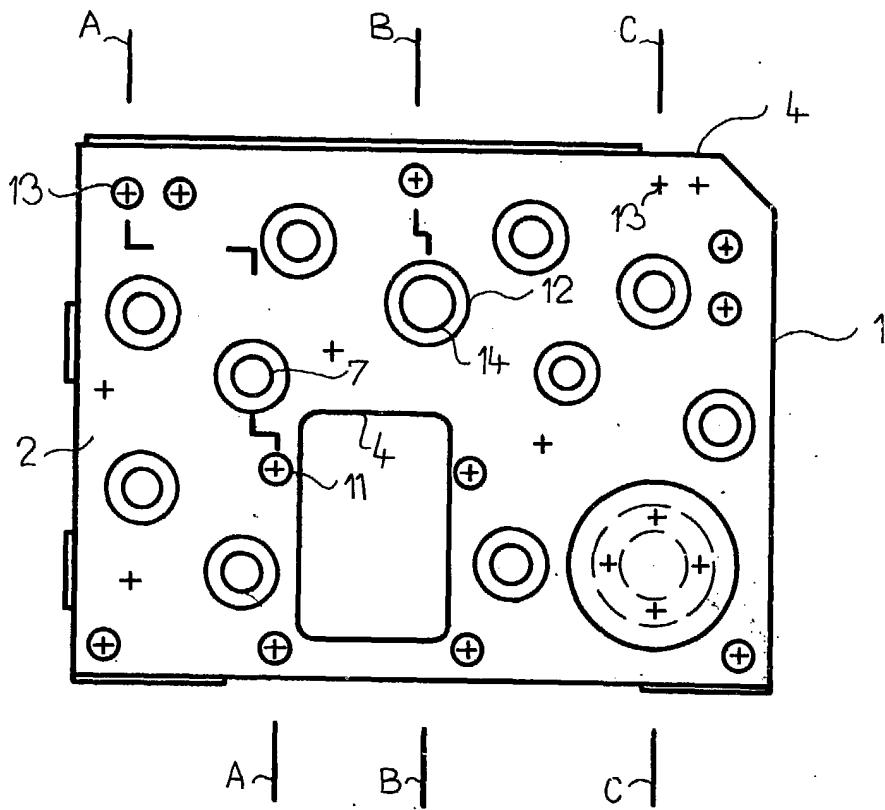

FIG. 1

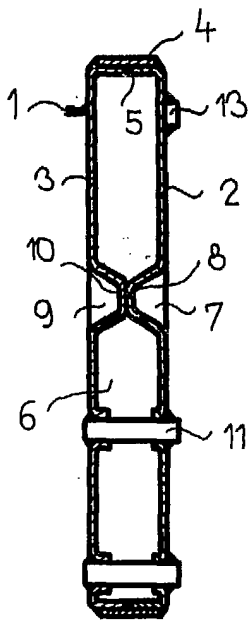

FIG. 2

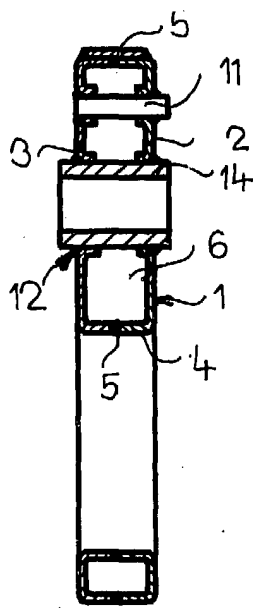

FIG. 3

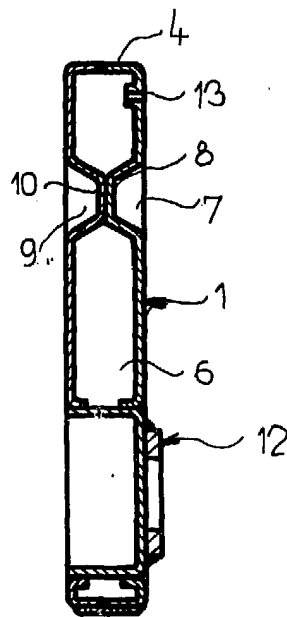

FIG. 4

BARCELONA, 7 DIC. 1983
 P.A. M. CURELL SUÑOL

[Handwritten signature]

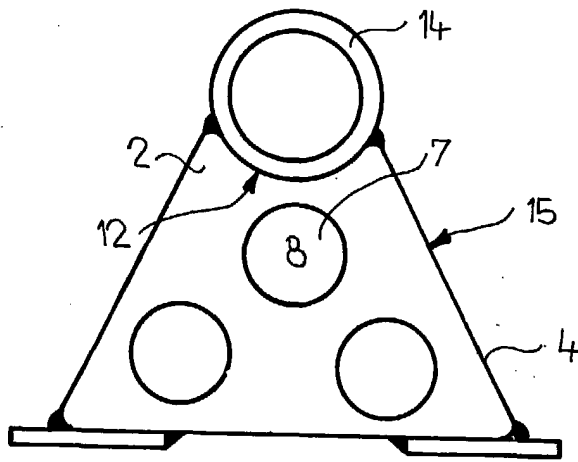

FIG. 5

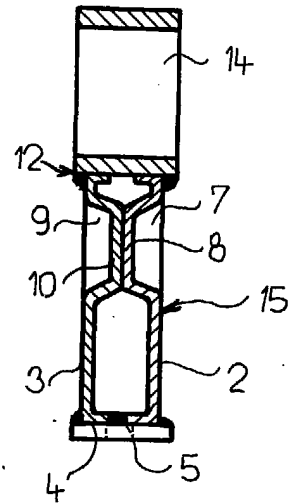

FIG. 6

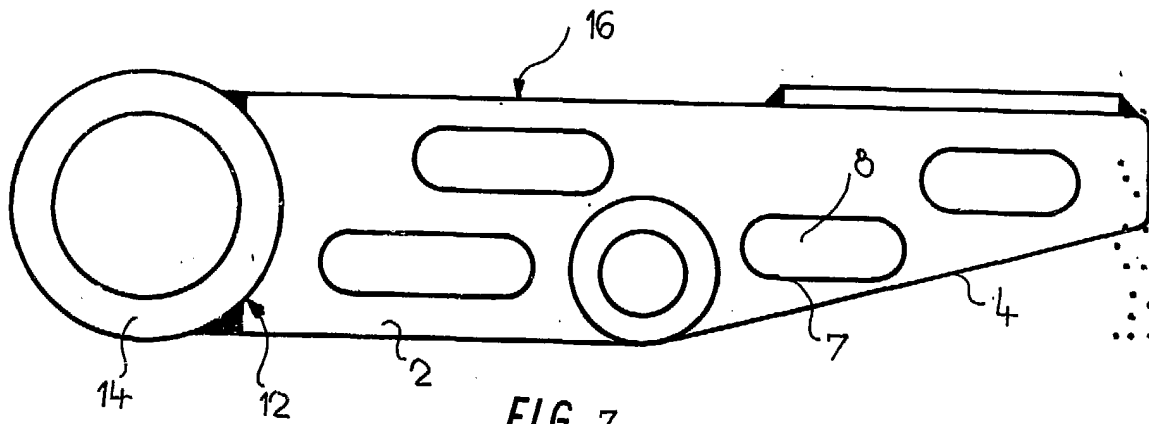

FIG. 7

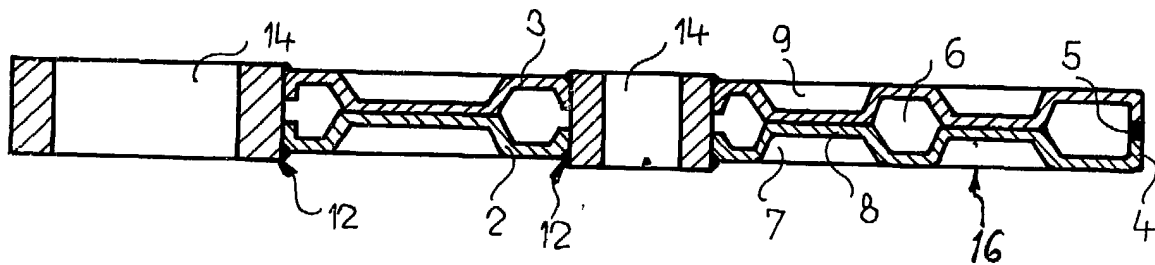

FIG. 8

BARCELONA, 7 DIC. 1983
P. A. M. CURELL SUÑOL

Wm