

(19) ES (11) Y (21) (22)	NUMERO 284.480
	FECHA DE PRESENTACION 8-2-85



ESPAÑA

MODELO DE UTILIDAD

1 - JUL. 1985

(30) PRIORIDADES: (31) NUMERO	(32) FECHA	(33) PAIS
----------------------------------	------------	-----------

(47) FECHA DE PUBLICIDAD	(51) CLASIFICACION INTERNACIONAL F41C17/02
--------------------------	---

(54) TITULO DE LA INVENCIÓN "MECANISMO DE SEGURIDAD PARA PISTOLA"
--

(71) SOLICITANTE (S) LLAMA GABILONDO Y CIA., S.A.
--

DOMICILIO DEL SOLICITANTE Portal de Gamarra, 50.-01013 VITORIA

(72) INVENTOR (ES)

(73) TITULAR (ES)

(74) REPRESENTANTE D. MIGUEL ANGEL URIZAR BARANDIARAN (337/9)
--

UB-109

Memoria descriptiva de un Modelo de Utilidad en exclusiva para España, que por "MECANISMO DE SEGURIDAD PARA PISTOLA", se solicita por veinte años a favor de LLAMA GABILONDO Y CIA., S.A. de acuerdo con las Leyes vigentes sobre Propiedad Industrial, pudiéndose, de acuerdo con los Convenios Internacionales sobre la materia, extender esta solicitud a otros países reivindicando la misma prioridad.

El mecanismo de seguridad para pistola, objeto de la presente invención, se caracteriza porque consta de:

a) una lanzadera accionada por un gatillo y que engarza con un diente inferior del percutor y un diente inferior del fiador que a su vez pueden engarzar entre sí con sus dientes superiores,

b) un recuperador del percutor cuya cabeza tiene dos muescas a izquierda-derecha del eje de giro del percutor que engarzan con una muesca inferior y un pivote del percutor de modo que el percutor, después de cada disparo, quede ligeramente distanciado de la zona de impacto,

c) una aguja trasera que recibe el impacto del percutor y que puede deslizarse en el interior de un seguro con forma de leva y accionable desde el exterior, transmitiéndole la acción de la aguja trasera a una aguja de percusión que tiene un cuerpo trasero y una punta cuya cabeza es una rótula unida articuladamente al cuerpo trasero, y

d) el seguro disponiendo con su forma de leva de superficies de acción que por un lado, en su momento de actuación como seguro, actúan sobre un desconector del fiador y por otro sobre un desconector de la lanzadera.

Para comprender mejor el objeto de la presente invención, se representa en los planos una forma preferente de realización práctica, susceptible de cambios accesorios que no desvirtúen su fundamento.

La figura 1 es una vista esquemática del mecanismo de seguridad de la pistola objeto del invento.

El disparo del arma se produce de la forma que se describe a continuación.

Estando el percutor (320) en posición de descanso, es decir, de no disparo, oprimimos el disparador, con lo que desplazamos hacia adelante la lanzadera (240) que está presionada hacia arriba por el muelle elevador de la lanzadera, poniendo en movimiento el percutor (320) por un dispositivo de engarce excéntrico. A la vez la lanzadera (240) desplaza al fiador (350) del percutor (320). Si seguimos presionando el disparador (300), el percutor (320) gira hasta realizar su recorrido máximo y cae para hacer fuego cuando ha perdido totalmente su conexión con la lanzadera (240).

35

El percutor (320) golpea a la aguja trasera (200) que se desplaza deslizantemente por el interior del seguro de aguja y lanzadera (150) para impactar en la aguja de percusión (180) que tiene una punta (13) que incidirá sobre el proyectil.

40

La punta (13) de la aguja de percusión (180) tiene una cabeza (7) en forma de rotula, unida articuladamente al cuerpo trasero de la aguja de percusión (180) por medio del pasador (8).

45

El muelle de recuperación (190) alojado en el espacio interior hueco devuelve al conjunto a su posición inicial.

Al soltar el disparador la lanzadera (240) vuelve hacia adelante por la acción del muelle deslizamiento de la lanzadera, sin llegar a su posición inicial.

50

En este momento el cerrojo (110) se mueve hacia atrás desconectando la lanzadera (240) y moviendo el percutor (320) hacia atrás colocándolo en situación de disparo. Inmediatamente el cerrojo (110) después de hacer tope en el armazón (100) vuelve hacia adelante, poniendo la lanzadera (240) en posición de actuar sobre el fiador (360).

55

Al soltar el disparador (300), la lanzadera (240) se mueve hacia adelante por la acción del muelle deslizamiento de la lanzadera, sin llegar a su posición inicial permitiendo que el percutor (320) engarce con el fiador (350) mediante el muelle del fiador en la posición de disparo.

60

En estas condiciones con el percutor (320) en la posición de

disparo, hacia atrás, oprimimos el disparador (300) con lo que desplazamos hacia adelante la lanzadera (240). Esta actúa sobre el fiador (350) hasta que se produce el desenganche con el percutor (320) y por lo tanto el disparo.

65 Esta operación se puede repetir tantas veces como se quiera, hasta agotar los cartuchos del cargador

70 Cuando se ha efectuado un disparo y el percutor (320) está hacia adelante, éste ocupa una posición ligeramente retrasada respecto a la corredera (110) (zona de impacto). Esta posición es originada por la acción del recuperador del percutor (340) de manera que el fiador (350) y el percutor (320) están engarzados por el primer diente (18) del percutor (320).

Si se produjera una caída accidental o golpe fortuito sobre el percutor (320) la aguja trasera (200) y por lo tanto la aguja de percusión (180) quedarían protegidos.

75 Tal y como se aprecia, el recuperador del percutor (340) puede girar levemente respecto a la parte trasera (450) de la culata.

El recuperador (340) consta de un vástago (340-1) con su muelle de recuperación (340-2) y una cabeza (340-3) con una muesca primera (19) y una muesca segunda (20).

80 El percutor (320) tiene un primer diente (18) y una muesca inferior (21) y un pivote (22).

85 Todos estos elementos permiten, además de lo ya indicado, la eliminación de la acción manual de posicionamiento del percutor (340) con su primer diente (18) del percutor (340) en el diente (350-1) superior del fiador (350).

90 Se establece una doble conjugación entre la muesca inferior (21) del percutor con la muesca primera (19) y entre el pivote (22) y la muesca segunda (20) con el pivote (22), estando situados la muesca primera (19) y la muesca segunda (20) a izquierda y derecha del eje de giro (330) del percutor (320) y bajo la acción del muelle de recuperación (340-2) se consiguen las

posiciones y acciones descritas y momentos después de cada disparo, la acción de la muesca primera (19) sobre la muesca inferior (21) tiende a volver al conjunto a la posición de la figura con el percutor (320) ligeramente separado de la zona de impacto.

95 Con el objeto de que todo lo anteriormente descrito no pueda producirse si el usuario no lo desea, es decir, para evitar cualquier accidente, se dispone de un seguro de aguja y lanzadera (150) accionable desde el exterior y que tiene forma de leva.

100 El seguro funciona haciéndole girar 60° hacia abajo. Éste actúa con su superficie de leva sobre el desconector del fiador (380) que a su vez acciona sobre el fiador (350) haciendo girar el percutor (320) que se mueve hacia adelante. En esta posición el percutor (320) no llega a tocar la aguja trasera (200) que gira 60° con el seguro de aguja y lanzadera (150) ocultándose en su alojamiento, así mismo, el seguro de aguja y lanzadera (150) actúa
105 mediante el desconector de la lanzadera (270) sobre la lanzadera (240) de forma que la desconecte del percutor (320).

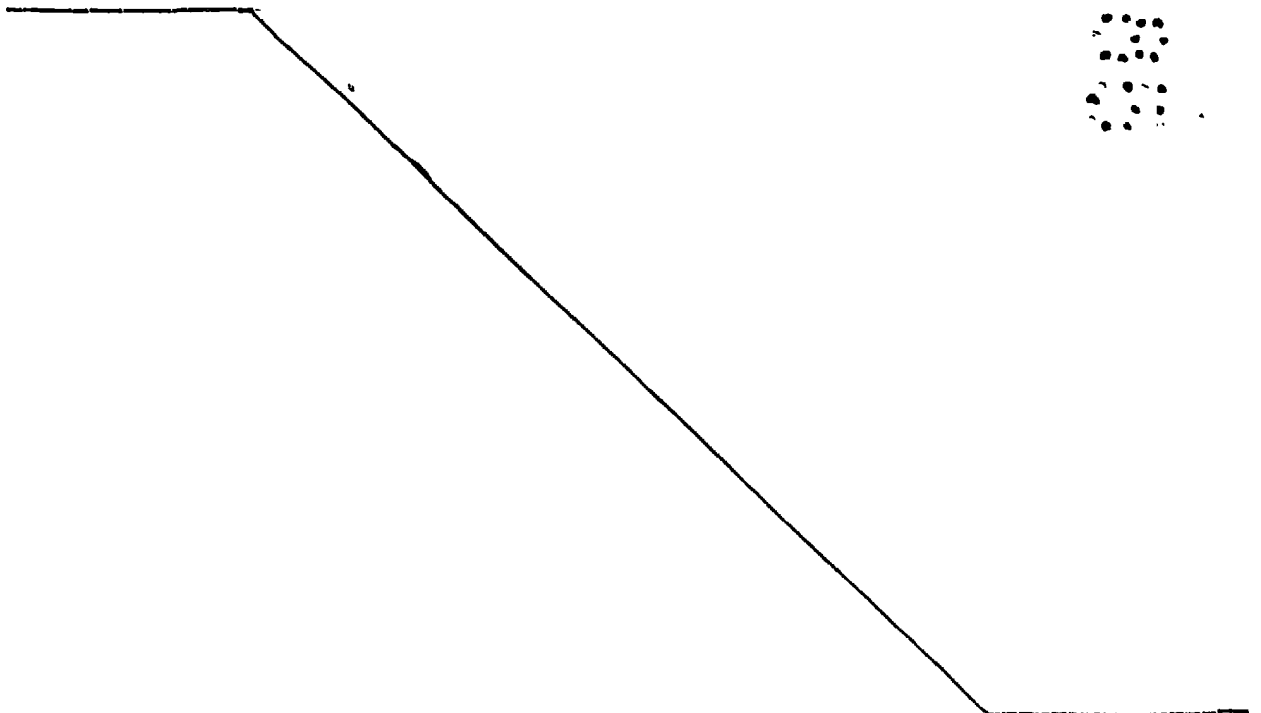

REIVINDICACIONES

1.- Mecanismo de seguridad para pistola, caracterizado por-
que consta de:

110

a) una lanzadera accionada por un gatillo y que engarza con un diente inferior del percutor y un diente inferior del fiador que a su vez pueden engarzar entre sí con sus dientes superiores,

115

b) un recuperador del percutor cuya cabeza tiene dos muescas a izquierda-derecha del eje de giro del percutor que engarza con una muesca inferior y un pivote del percutor de modo que el percutor, después de cada disparo, quede ligeramente distanciado de la zona de impacto,

120

c) una aguja trasera que recibe el impacto del percutor y que puede deslizarse en el interior de un seguro con forma de leva y accionable desde el exterior, transmitiendole la acción de la aguja trasera a una aguja de percusión que tiene un cuerpo trasero y una punta cuya cabeza es una rótula unida articuladamente al cuerpo trasero, y

125

d) el seguro disponiendo con su forma de leva de superficies de acción que por un lado, en su momento de actuación como seguro, actúan sobre un desconector del fiador y por otro sobre un desconector de la lanzadera.

2.- MECANISMO DE SEGURIDAD PARA PISTOLA.

Tal como se ha descrito en la presente memoria de seis hojas y sus planos anexos.

Madrid, - 8 FEB. 1985

El Agente Oficial

MIGUEL ANGEL URIZAR BARANDIYAN

F-1

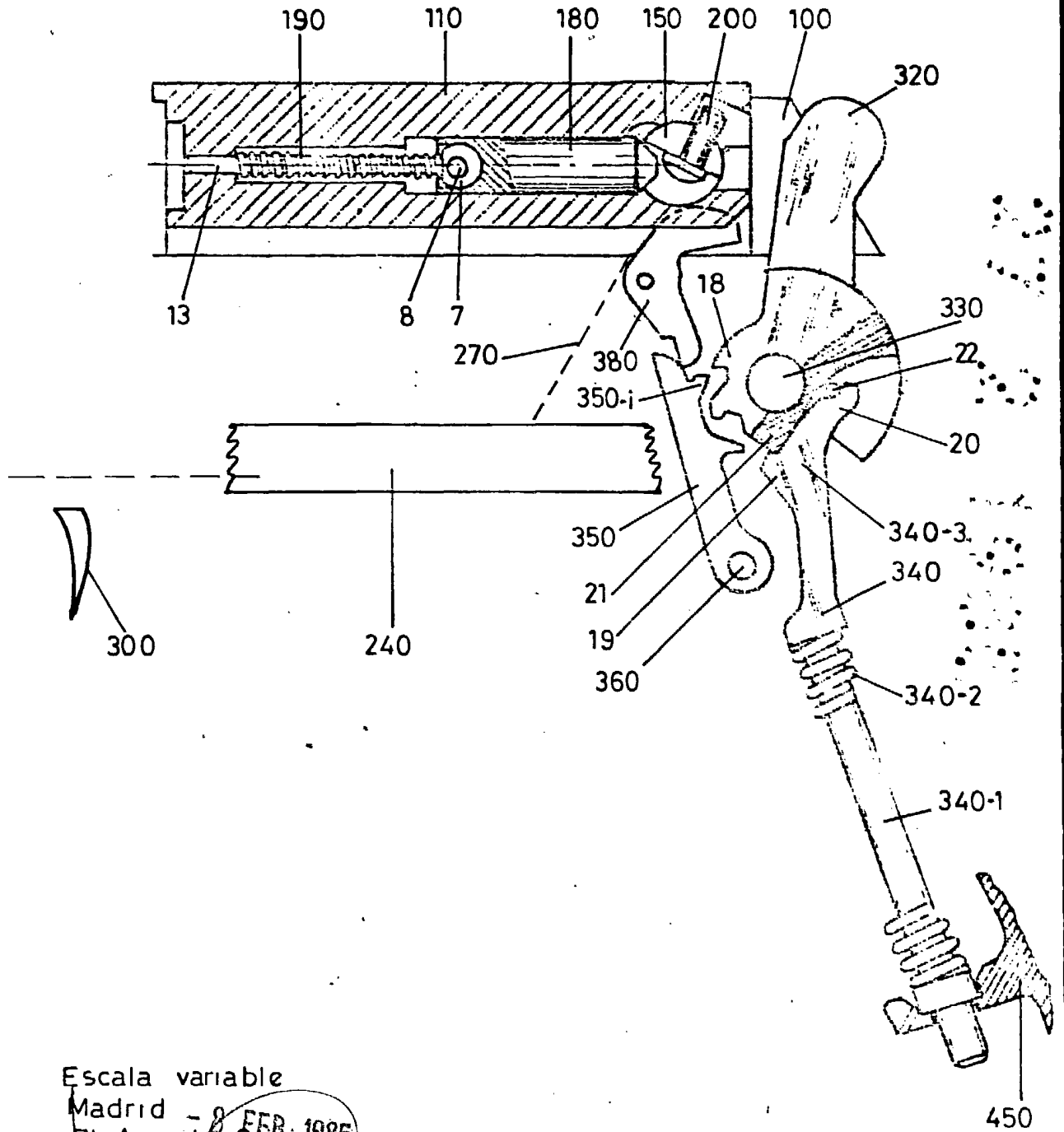

Escala variable
Madrid - 8 FEB. 1985
El Agente Oficial

MIGUEL ANGEL GABILONDO Y CIA S.A.