

(10) ES	(11) NUMERO	(16) Y
(21)	284434	
(22)	FECHA DE PRESENTACION	
	17 FEB	



ESPAÑA

MODELO DE UTILIDAD

1 - JUL. 1985

(30) PRIORIDADES:	(32) FECHA	(33) PAIS
(31) NUMERO		

(47) FECHA DE PUBLICIDAD	(51) CLASIFICACION INTERNACIONAL
	B65D 85/00

(54) TITULO DE LA INVENCIÓN
"ENVASE PERFECCIONADO PARA PRODUCTOS ALIMENTICIOS"

(71) SOLICITANTE (S)
DERIVADOS LACTEOS Y ALIMENTICIOS, S.A.

DOMICILIO DEL SOLICITANTE
Cart. de la Vila s/n. VILADECANS (Barcelona)

(72) INVENTOR (ES)

(73) TITULAR (ES)
DERIVADOS LACTEOS Y ALIMENTICIOS, S.A.

(74) REPRESENTANTE
D. JAIME ISERN CUYAS, Agente Oficial de la Propiedad Industrial

DESCRIPCION

El presente modelo de utilidad se refiere a un envase perfeccionado para productos alimenticios.

5 En la invención se ha ideado un envase del tipo antedicho, el cual presenta unas peculiaridades que lo hacen ventajosamente práctico con respecto a las realizaciones actualmente conocidas en el mercado y destinadas para usos análogos, puesto que en su realización se prevén las condiciones necesarias concebidas para facilitar el desmoldeo de productos en estado semilíquido o helado, mediante acción mecánica presionando desde el fondo del envase.

10

Asimismo, el envase que se preconiza comprende medios de cierre destinados a facilitar la inhibición del fenómeno de capilaridad en el llenado de líquidos, favoreciendo asimismo la hermeticidad del envase.

15

Otro perfeccionamiento que aporta el envase objeto de la invención consiste en la previsión en su pared lateral de un alto o bajo relieve, que determina el nivel de llenado.

20 Con el fin de facilitar la explicación, se acompaña a la presente memoria descriptiva de una lámina de dibujos en la que se ha representado un caso de realización que se cita a título de ejemplo.

En los dibujos:

25 La figura 1, representa una vista del envase en alzado semiseccionada.

La figura 2, es una sección parcial del envase.

La figura 3, corresponde a un detalle del perfil del

labio de embocadura.

La figura 4, muestra el envase visto por su fondo.

Haciendo referencia a las figuras, se aprecia en su
realización un envase, designado en general por -1-, y espe-
5 cialmente concebido para el acondicionamiento de productos alimen-
ticios en estado semifluido o helado, presentando dicho enva-
se una forma generada por un tronco de cono de revolución in-
vertido, correspondiendo su base mayor a la embocadura, en cu-
yo perímetro se prevé un labio al exterior -2-, cuyo perfil
10 comprende en su plano superior uno o más nervios -3- anulares
y concéntricos, de sección triangular escalena, con el lado
menor paralelo al eje de simetría del envase, todo ello con
el fin de que el sistema de cierre previsto corte el fenómeno
de capilaridad en la base de llenado, favoreciendo la hermeti-
15 cidad del envase.

Sobre la superficie lateral del cuerpo tronco-cónico
de revolución -1-, se prevé un alto o bajo relieve -4-, situa-
do a una cierta distancia del plano de embocadura, por el in-
terior o exterior, configurando un anillo circular que deter-
20 mina el nivel de llenado.

El fondo -5- está constituido mediante la unión con-
vergente de la cara lateral con una superficie de forma esfé-
rica u oval cóncava al exterior, con la incorporación de va-
rias hendiduras o nervios -6- de forma geométrica plana arbi-
25 traria, que tienen como misión evitar el enclavamiento de los
envases en su apilado en vacío.

El modelo, dentro de su esencialidad puede ser lle-
vado a la práctica en otras formas de realización que difie-

ran en detalle de la indicada a título de ejemplo en la descripción y a las cuales alcanzará igualmente la protección que se recaba. Podrá pues, construirse en cualquier forma y tamaño, con los materiales y medios más adecuados por quedar
5 todo ello comprendido en el espíritu de las reivindicaciones.

= . =

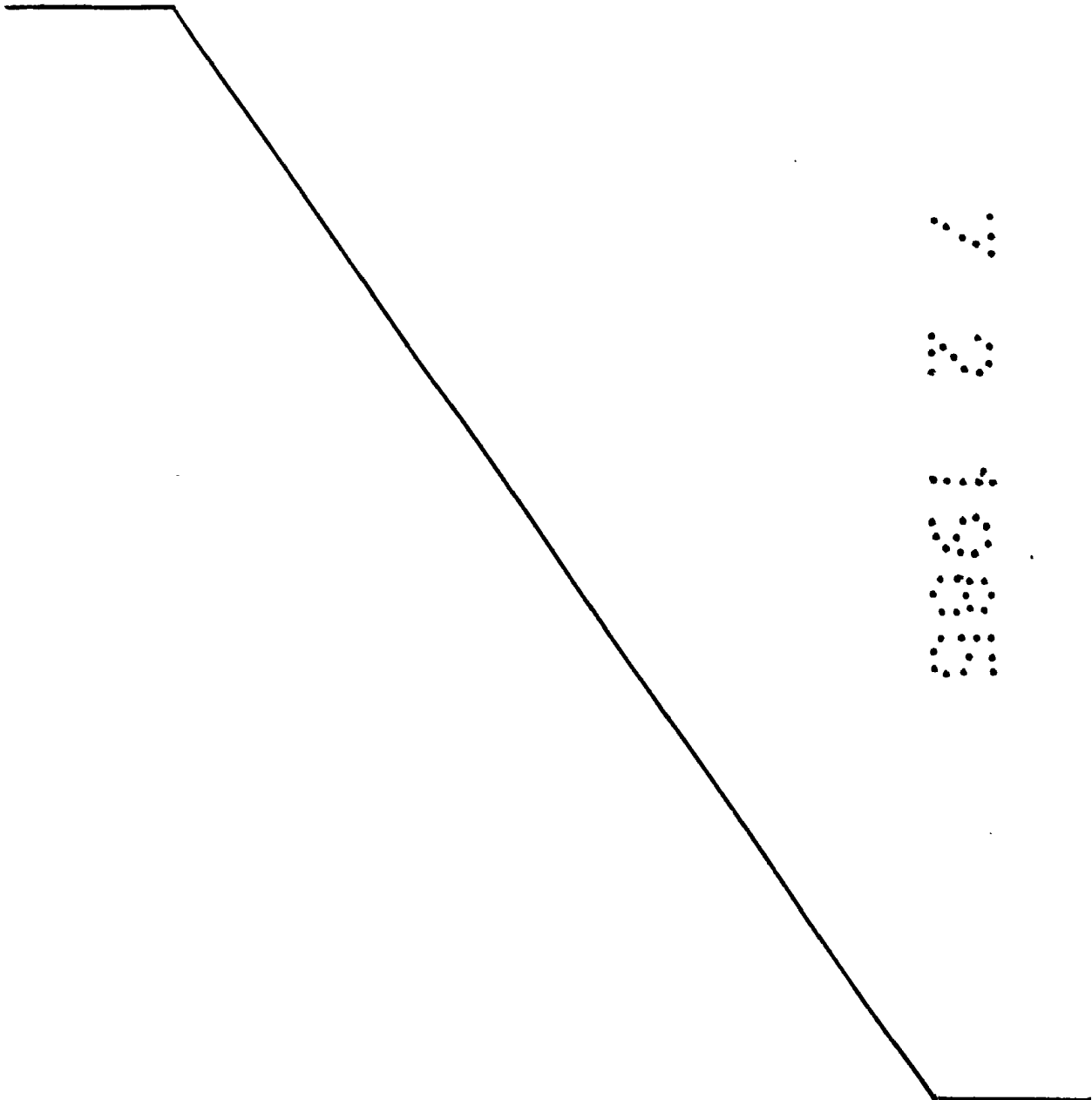

N O T A

Descrito el objeto del presente invento, se declaran como no divulgadas ni practicadas en España las siguientes reivindicaciones.

5

1.- Envase perfeccionado para productos alimenticios, del tipo que comprende una forma generada por un tronco de cono de revolución, caracterizado esencialmente por comprender en la cara superior del labio de embocadura uno o más nervios anulares concéntricos de sección triangular escalena con el lado menor paralelo al eje de simetría del envase, con fines a evitar el fenómeno de capilaridad en el llenado de líquidos y favorecer la hermeticidad del envase.

10

2.- Envase, según la anterior reivindicación, caracterizado esencialmente porque sobre el cuerpo troncocónico de revolución existe un relieve configurando un anillo circular, situado a una cierta distancia de la boca, con fines a determinar un nivel de llenado.

15

3.- Envase, según las reivindicaciones 1 y 2, caracterizado esencialmente porque el fondo del mismo está constituido mediante la unión convergente de la superficie lateral con una superficie de forma esférica u oval cóncava al exterior, con la previsión de varios nervios de forma geométrica plana arbitraria con fines a facilitar el desmoldeo de productos en estado semilíquido o helado, mediante acción mecánica presionando desde el fondo del envase.

20

25

4.- Envase perfeccionado para productos alimenticios.

Según se describe y reivindica en la presente memoria descriptiva que consta de 6 páginas foliadas y escritas a máquina por una sola de sus caras.

Madrid, a

p.a.

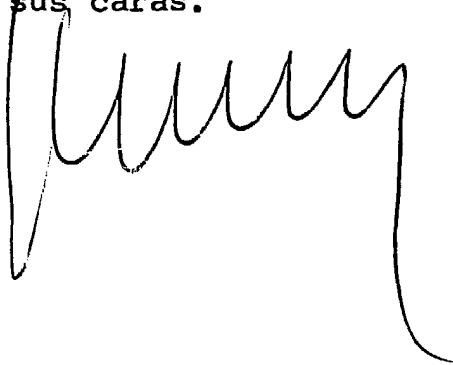
A large, stylized handwritten signature in black ink, consisting of several loops and a long vertical stroke at the end.

pc.

A small cluster of five dots arranged in a V-shape.A small cluster of five dots arranged in a V-shape.A small cluster of five dots arranged in a V-shape.A small cluster of five dots arranged in a V-shape.A small cluster of five dots arranged in a V-shape.A small cluster of five dots arranged in a V-shape.

(1)

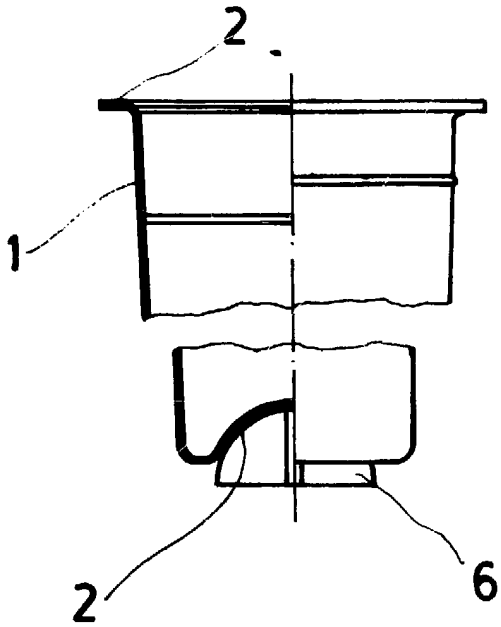

FIG. 1

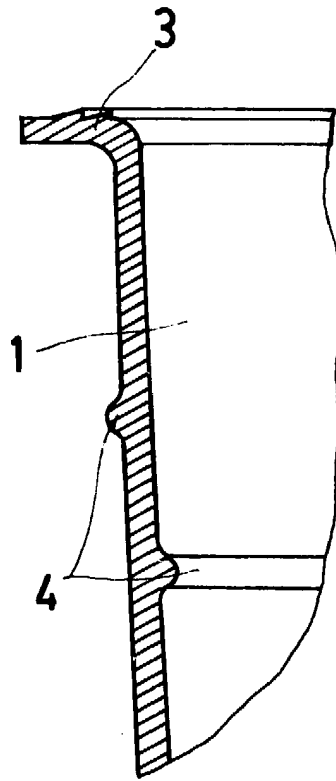

FIG. 2

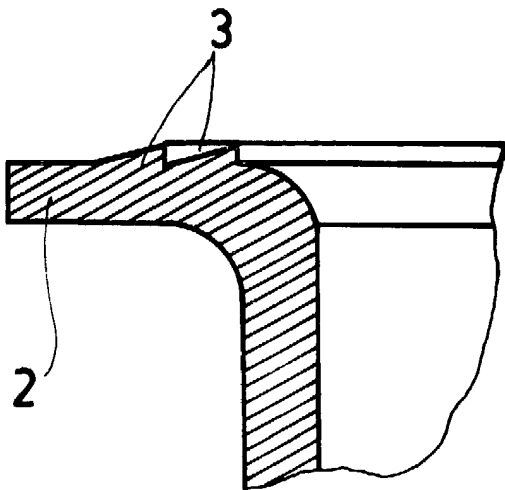

FIG. 3

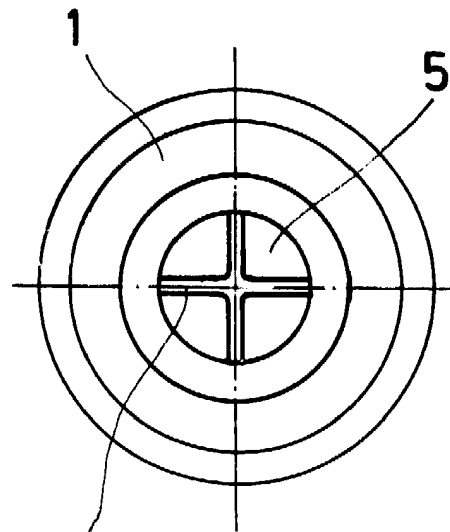

FIG. 4

Madrid, a
p. a.