



ESPAÑA

ES	11	NUMERO	Y
	21	284402	
	22	FECHA DE PRESENTACION	
		6.2.85	

MODELO DE UTILIDAD

1 - JUL. 1985

30 PRIORIDADES	32 FECHA	33 PAIS
31 NUMERO		

47 FECHA DE PUBLICIDAD	51 CLASIFICACION INTERNACIONAL
	FIG F 15/00

64 TITULO DE LA INVENCIÓN
"AMORTIGUADOR PARA ELEMENTOS BASCULANTES"

71 SOLICITANTE (ES)
DON VICENTE JOVER BAREA Y DON MIGUEL JOVER BAREA

DOMICILIO DEL SOLICITANTE
44003 TERUEL.- C/. Mena de Motina, 4

72 INTERESA (ES)
LOS MISMOS SOLICITANTES

73 SOLICITADOR (ES)
LOS MISMOS SOLICITANTES

74 REPRESENTANTE
DON JOSE PONS TORRES

El presente Modelo de Utilidad se refiere a un amortiguador para elementos basculantes, especialmente destinado a relacionar elementos basculantes ligeros o medios.

5 El amortiguador de la invención está especialmente diseñado, aunque no exclusivamente, para su uso en la industria del mueble, por ejemplo para puertas basculantes, muebles p. paneles abatibles, somieres, etc.

10 Los amortiguadores tradicionales para los fines indicados, constituyen elementos de costo relativamente elevado, debido a su fabricación a partir de piezas o componentes no comerciales, de diseño y medidas especiales. Otro inconveniente de estos amortiguadores es su funcionamiento defectuoso, en muchas ocasiones, y su vida relativamente corta, debido a una constitución y montaje complicados.

15 El objeto de la presente invención es conseguir un amortiguador para los fines expuestos, de constitución sencilla, que asegure un funcionamiento perfecto y duradero, y al mismo tiempo de costo reducido, debido al uso de piezas o elementos comerciales, y al reducido número de operaciones necesarias para su fabricación y montaje.

20 De acuerdo con la presente invención, el amortiguador está constituido por dos perfiles parcialmente enchufados, con posibilidad de movimiento telescópico relativo. Preferentemente los dos perfiles serán de sección circular, de características comerciales, de modo que la única operación necesaria para la formación del amortiguador sea el proceder al corte de los perfiles tubulares a la dimensión deseada.

25 En el tramo enchufado, ambos perfiles disponen de topes que impiden su separación, limitando la extracción máxima relativa del perfil interno y con ello el alargamiento máximo

del conjunto.

Estos topes pueden estar constituidos por dos casquillos de sección externa aproximadamente igual a la interna del perfil exterior, y de sección interna aproximadamente igual a la externa del perfil interior. Uno de estos casquillos va unido exteriormente al perfil interior, a partir del extremo enchufado. El otro casquillo va unido interiormente al perfil externo, también a partir de su extremo enchufado.

La unión de los casquillos a los perfiles puede conseguirse por soldadura, remachado, etc.

Las secciones de los casquillos estarán seleccionadas de modo que sirvan de guías para el deslizamiento axial relativo entre los perfiles.

Cuando los perfiles se desplacen en el sentido que producen el alargamiento del conjunto, llegará un momento en que el casquillo fijado al perfil interno chocará contra el casquillo fijado al perfil externo, limitando así el movimiento de los perfiles en este sentido.

Los dos casquillos pueden ser de igual o diferente longitud. Además estos casquillos estarán preferentemente obtenidos de perfiles tubulares comerciales.

El perfil externo dispone además, cerca de su extremo libre, de un tope interno, constituido por ejemplo por un pasador diametral, entre el cual y el perfil interno va montado un resorte helicoidal de compresión que impulsa constantemente a ambos perfiles hacia su posición límite extendida o de menor acoplamiento, definida por los topes antes citados.

Por último, los dos perfiles que componen el amortiguador disponen en sus extremos libres de medios para su anclaje a los elementos basculantes a relacionar.

En el perfil interno, estos medios de anclaje consisten en una tuerca axial fijada al extremo de dicho perfil, por ejemplo mediante soldadura. En esta tuerca se fija un vástago roscado, rematado en una cabeza externa que dispone de un taladro diametral. Mediante este taladro puede fijarse el vástago a uno de los elementos a relacionar, por ejemplo por un pasador que servirá además como eje de articulación. El vástago roscado permite además regular la tensión del amortiguador, mediante una mayor o menor extracción, lo cual se traduce en una variación en la longitud total del amortiguador.

En el perfil externo del amortiguador, los medios de anclaje consisten en un vástago fijado diametralmente a dicho perfil, cerca de su extremo libre. Este vástago sobresale radialmente por un lado del perfil en una porción que lleva fijados dos pasadores separados axialmente y que sirven para el anclaje al otro elemento basculante a relacionar. El vástago citado constituye al mismo tiempo el tope para el resorte helicoidal.

La constitución expuesta se comprenderá mejor con la siguiente descripción, hecha con referencia a los dibujos adjuntos, en los cuales se representa una posible forma de ejecución dada a título de ejemplo no limitativo.

En los dibujos:

La figura 1 es una vista en perspectiva, parcialmente seccionada, de un amortiguador construido de acuerdo con la invención.

Las figuras 2 y 3 corresponden a los detalles A y B de la figura 1, a mayor escala.

La figura 4 es un detalle en perspectiva, a mayor escala, del elemento de anclaje del extremo libre del perfil externo.

Tal y como puede verse en los dibujos, el amortiguador está constituido por dos perfiles tubulares, referenciados con los números 1 y 2, parcialmente enchufados entre si. Para impedir la separación de los dos perfiles, el perfil externo 1, como puede verse en la figura 2, lleva fijado interiormente, a partir de su extremo libre, un casquillo 3. Por su parte, el perfil interno 2 lleva fijado exteriormente, a partir de su extremo enchufado, un casquillo 4.

Los casquillos 3 y 4 son de sección externa aproximadamente igual a la sección interna del perfil 1. Estos casquillos tienen una sección interna que es aproximadamente igual a la externa del perfil 2.

Con la constitución descrita, al tratar de extraer el perfil interno 2 del perfil externo 1, llegará un momento en que el casquillo 4 chocará contra el casquillo 3, sirviendo así de topes. Al mismo tiempo estos casquillos sirven como guía para el deslizamiento relativo entre los dos perfiles.

La unión de los casquillos a los perfiles puede obtenerse por cualquier sistema, por ejemplo por soldadura, etc. Además los casquillos 4 pueden ser de igual o diferente longitud. En cualquier caso los casquillos 3 y 4 estarán obtenidos por cortes a partir de un perfil comercial.

El perfil externo 1 aloja además un resorte helicoidal de compresión 6 que va montado entre el extremo del perfil interno 2 y un tope definido por un vástago 7 montado diametralmente en dicho perfil. Por fuera de este vástago el perfil puede ir cerrado mediante un tapón 8.

El perfil interno 2 va rematado en su extremo libre en un vástago roscado axial 5 que se fija a una tuerca 9 unida al perfil 2. Girando en uno u otro sentido el vástago 5 se consi-

que variar la longitud total del amortiguador y con ello la tensión del mismo.

El vástago 5 queda rematado en una cabeza extrema que dispone de un taladro diametral a través del cual puede introducirse un pasador 10 que servirá como eje de articulación en la fijación del amortiguador a uno de los elementos 11 basculantes que se desean relacionar entre sí.

El vástago diametral 7 montado en el perfil externo 1, cerca de su extremo libre, puede ir dotado de dos pasadores diametrales 12, separados entre sí axialmente, mediante los cuales se consigue la fijación al otro elemento basculante a relacionar, como puede verse en la figura 4. Para esta fijación puede utilizarse una pieza en U 13, dotada de una ventana 14 a través de las cuales se introduce el vástago 7 y uno de los pasadores 12, quedando el segundo pasador del otro lado de la ventana. De este modo, el amortiguador 1 puede oscilar, en el sentido de la flecha, quedando sin embargo retenido a la pieza 13.

Con la constitución descrita se consigue un amortiguador sencillo y económico, de funcionamiento seguro y de fácil montaje.

Descrita suficientemente la naturaleza del invento así como la manera de realizarlo en la práctica, debe hacerse constar que las disposiciones anteriormente indicadas son susceptibles de modificaciones de detalle en cuanto no alteren su principio fundamental.

- REIVINDICACIONES -

1.- Amortiguador para elementos basculantes, caracterizado porque comprende dos perfiles tubulares, uno exterior y otro interior, parcialmente enchufados telescópicamente, con facultad de deslizamiento axial relativo; cuyos perfiles van dotados de topes que limitan la extracción máxima del perfil interior respecto al perfil exterior, así como de medios de anclaje en sus extremos libres para su fijación a los elementos basculantes a relacionar; disponiendo además el perfil exterior, cerca del extremo libre, de un tope entre el cual y el perfil interior va montado a compresión un resorte helicoidal.

2.- Amortiguador según la reivindicación 1, caracterizado porque los perfiles llevan solidarizados, a partir del extremo del tramo enchufado, un casquillo exterior el perfil interior y un casquillo interior el perfil exterior, ambos de sección externa aproximadamente igual a la interna del perfil exterior y de sección interna aproximadamente igual a la externa del perfil interior, cuyos casquillos sirven como topes para limitar la extracción máxima relativa del perfil interno, y con ello el alargamiento máximo del conjunto y como guías para el deslizamiento relativo entre los dos perfiles.

3.- Amortiguador según la reivindicación 1, caracterizado porque los medios de anclaje del perfil interior consisten en una tuerca axial soldada al extremo libre de dicho perfil, en cuya tuerca se fija un vástago roscado, rematado en una cabeza externa dotada de un taladro diametral, para recibir un pasador de articulación y fijación a uno de los elementos basculantes a relacionar.

4.- Amortiguador según la reivindicación 1, caracterizado porque los medios de anclaje del perfil exterior consisten

ten en un vástago fijado diametralmente a dicho perfil, cerca de su extremo libre, cuyo vástago sobresale radialmente del perfil en una porción en la que lleva fijado dos pasadores diametrales, separados entre sí axialmente; actuando el vástago citado como tope para el resorte de compresión.

5

5.- Amortiguador para elementos basculantes, tal y como queda sustancialmente descrito en la presente memoria e ilustrado en los dibujos adjuntos.

Esta Memoria consta de 7 hojas escritas a máquina por una sola cara.

10

Madrid, 6 Febrero de 1.985

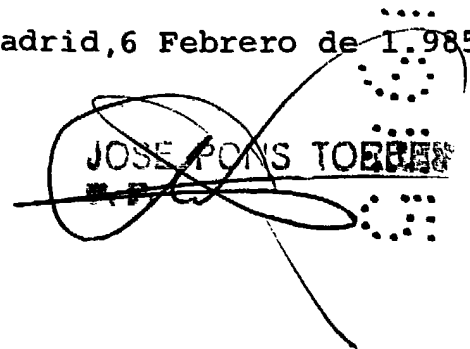
JOSE PONS TORRENS

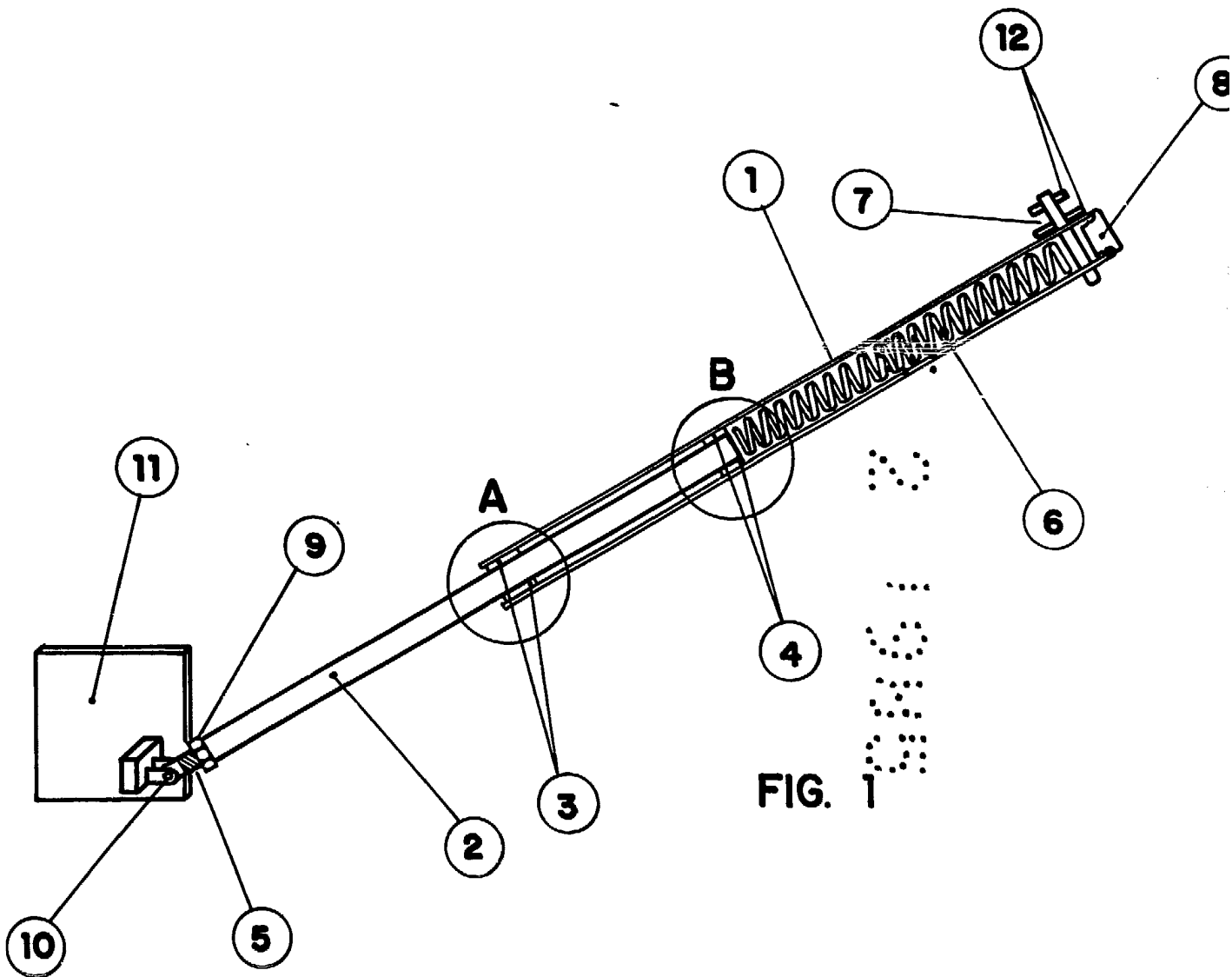

FIG. 1

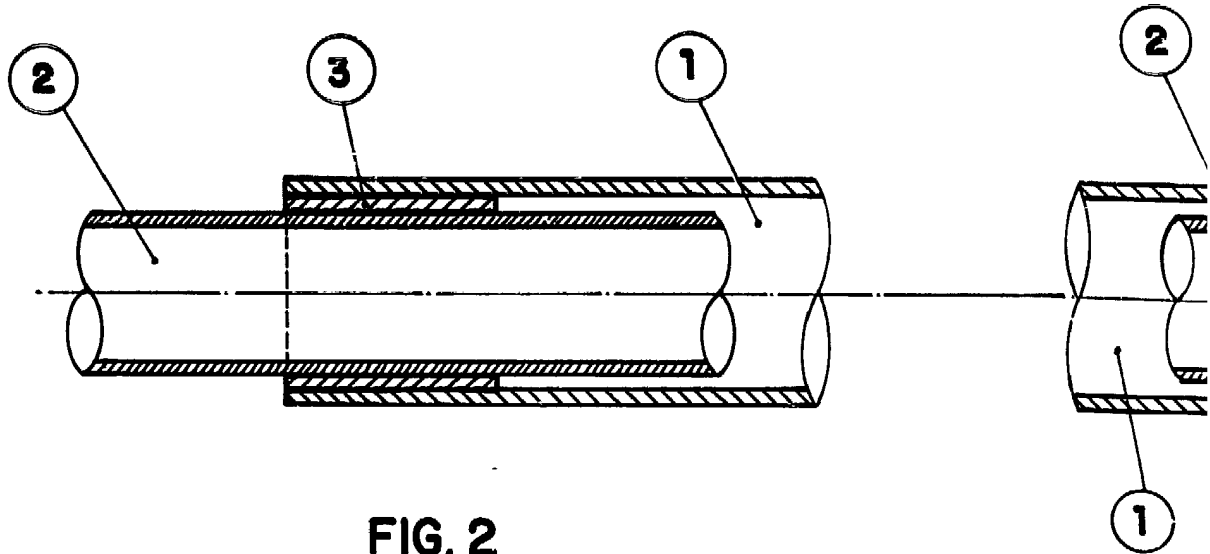

FIG. 2

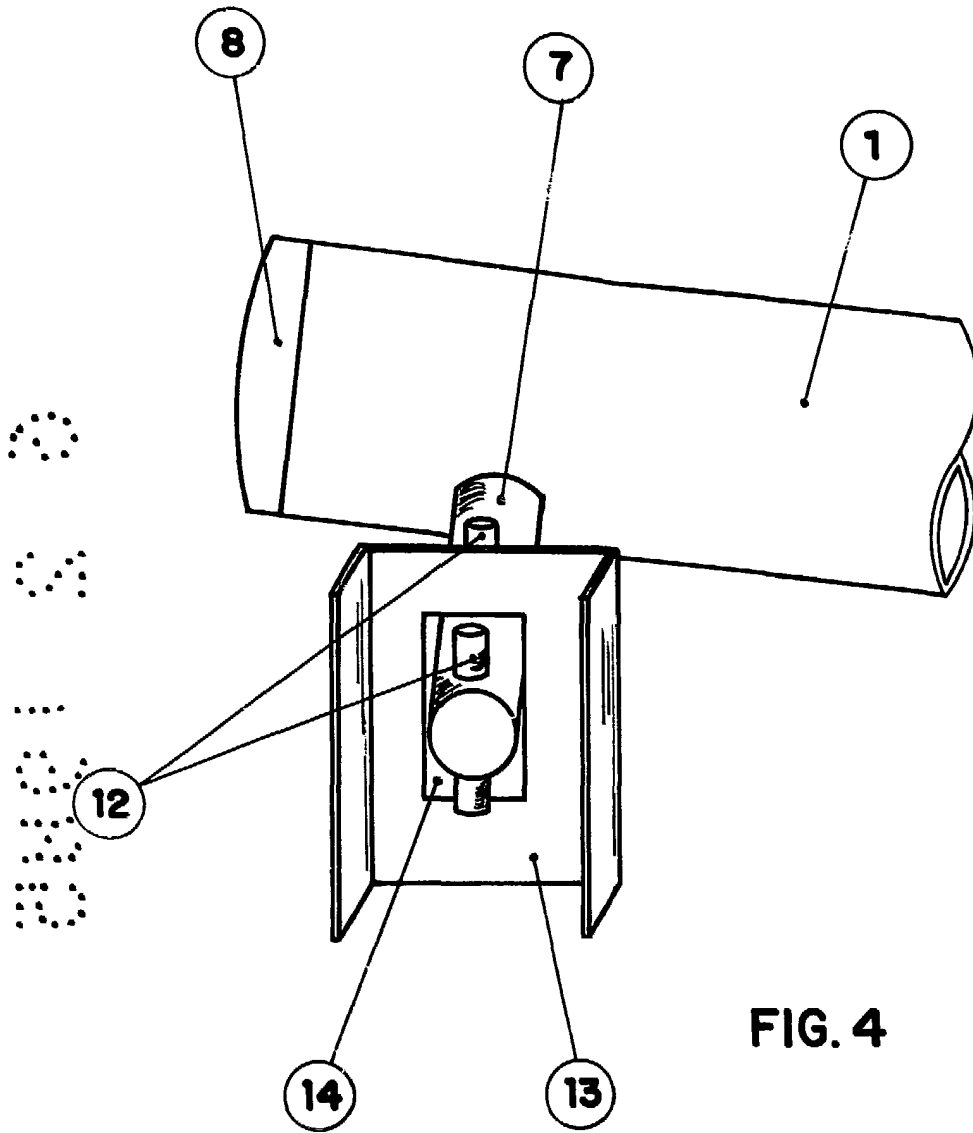

FIG. 4

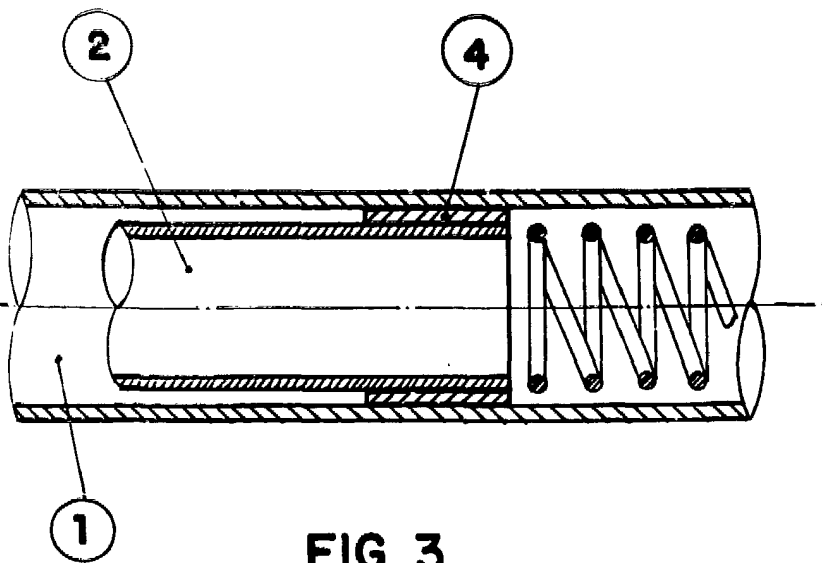
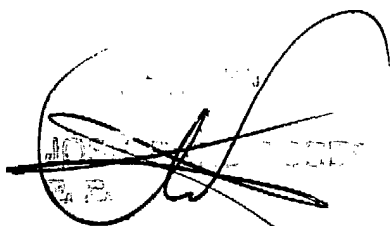

FIG. 3

ESCALA VARIABLE