

(19) ES (21) (22)	(11) NUMERO 284325	(10) Y
	FECHA DE PRESENTACION [REDACTED], 1985	



ESPAÑA

MODELO DE UTILIDAD

1 - JUL. 1985

(30) PRIORIDADES:	(32) FECHA	(33) PAIS
(31) NUMERO		

(47) FECHA DE PUBLICIDAD	(51) CLASIFICACION INTERNACIONAL
	E01F 9/00

(54) TITULO DE LA INVENCIÓN

"CARTEL PUBLICITARIO CON EMISION DE LUZ Y MENSAJES AVISADORES"

(71) SOLICITANTE (S)

Sr. Don Paulo José Gómez de Souza

BOMICILIO DEL SOLICITANTE

C/ Novoa Santos, 23 - 7º drcha. - 15006-LA CORUÑA -

(72) INVENTOR (ES)

el mismo

(73) TITULAR (ES)

el mismo

(74) REPRESENTANTE

D. Manuel Facorro Queimadelos, Abogado y Agente Oficial de la P.I.

El presente Modelo de Utilidad tiene por objeto la declaración sobre la que debe recaer el privilegio de explotación industrial y comercial exclusivos en el territorio nacional de acuerdo con la vigente legislación sobre Propiedad Industrial que como el enunciado indica se trata de un cartel publicitario con emisión de luz y mensajes -- avisadores.

- El modelo que se presenta y describe en la siguiente memoria, consiste en una valla o tablero cartel de superficie frontal plana para la exposición y exhibición de todo tipo de publicidad comercial, pero con la novedad y utilidad práctica, de que también sobre dicho cartel se exponen avisos y recomendaciones haciendo alusión a mensajes del tráfico vial tanto para ciudad como para carretera, con la incorporación sobre dicho tablero de dos faros de automóvil, situados lateralmente dentro de una franja intermedia y que debido a su luz continua o intermitente emitida, llamará la atención a los conductores de vehículos en circulación; tanto por la luz emitida como por el mensaje de servicio público y ayuda que le está proporcionando, estos motivos de atención también hacen que tanto el conductor como los ocupantes centren más intensidad de observación y capten con más profundidad los anuncios publicitarios comerciales que comportan el conjunto del cartel valla, consiguiendose así la gran utilidad práctica mencionada, en el sentido de exposición de todo tipo de mensajes comerciales objeto de este modelo.

La instalación de estos carteles vallas descri-

tos será pues prioritaria en las zonas de atenciones especiales de conducción, tales como entrada y salida de túneles, cascos urbanos de ciudades y sitios en general donde sea aconsejable un mensaje aviso de ayuda y servicio al

5.- conductor, siendo dichos avisos constituidos por frases como, "Atención a sus luces", "Regule sus luces", "Apague sus luces", "Atención luces de carretera", "Atención luces de cruce", etc..., estando estas frases realizadas con letras fosforescentes para mayor afectividad. La luz

10.- emitida por los faros tipo automóvil estará proporcionada por una instalación eléctrica constituida por una batería, una central de intermitencia y el interruptor general, este equipo estará situado cercano al conjunto cartél, debidamente protegida y señalizada para evitar peligros, cum-

15.- pliendo todo tipo de leyes establecidas.

Para mejor comprensión de lo anteriormente expuesto y unicamente a título de ejemplo no limitativo, se acompaña una hoja de plano en la que:

- Fig. 1.

20.-

Representa un conjunto cartél valla, visto en alzado frontal, de constitución simple rectangular mostrando las zonas dedicadas a la publicidad, avisos y situación de los faros de iluminación.

25.-

- Fig. 2.

Representa un conjunto cartél valla, visto en alzado frontal, constituyendo la silueta frontal de un automóvil, mostrando las zonas

dedicadas a la publicidad, avisos y situación de los faros de iluminación.

En estas figuras se han indicado con las referencias que a continuación se relacionan, los siguientes

5.- partes o elementos:

- 1.- Conjunto cartél valla.
- 2.- Faro.
- 3.- Zona para avisos de tráfico.
- 4.- Zona para publicidad.

10.- 5.- Luna frontal de automóvil

Refiriéndonos a las antes citadas ilustraciones que representan una forma esquemática de su realización industrial y que únicamente se incluye con carácter meramente informativo y por consiguiente no limitativo tendremos:

15.-

Cartél publicitario con emisión de luz y mensajes avisadores constituido por un conjunto cartél valla

(1) donde sobre su parte frontal plana se sitúan lateralmente los faros (2) tipo automóvil de iluminación continua o intermitente proporcionada por equipo eléctrico de batería, central de intermitencia e interruptor general y las zonas dedicadas para los avisos de tráfico (3) donde con letras fosforescentes se exponen mensajes de tráfico de ayuda al conductor, así como la zona para la publicidad (5) comercial. Para la mejor representación de la silueta frontal de automóvil, también y sobre el conjunto cartél valla se sitúa y monta una luna frontal de automóvil (5) a modo de parabrisas.

20.-

25.-

Descrita suficientemente la naturaleza del invento, así como su ejemplo de realización práctica solamente debe añadirse que son variables las circunstancias de tamaño, forma y material particularmente referidos a -

5.- cada uno de los elementos que integran el conjunto, en el que podrá ser variado todo aquello que no suponga una alteración de la esencialidad del objeto expuesto en la anterior descripción la cual deberá ser tomada en su más -

10.- amplio sentido y no como una limitación de posibilidades de realización, y siendo, por tanto, lo que se solicita -

Modelo de Utilidad por 20 años en España lo que se recoge en las siguientes:

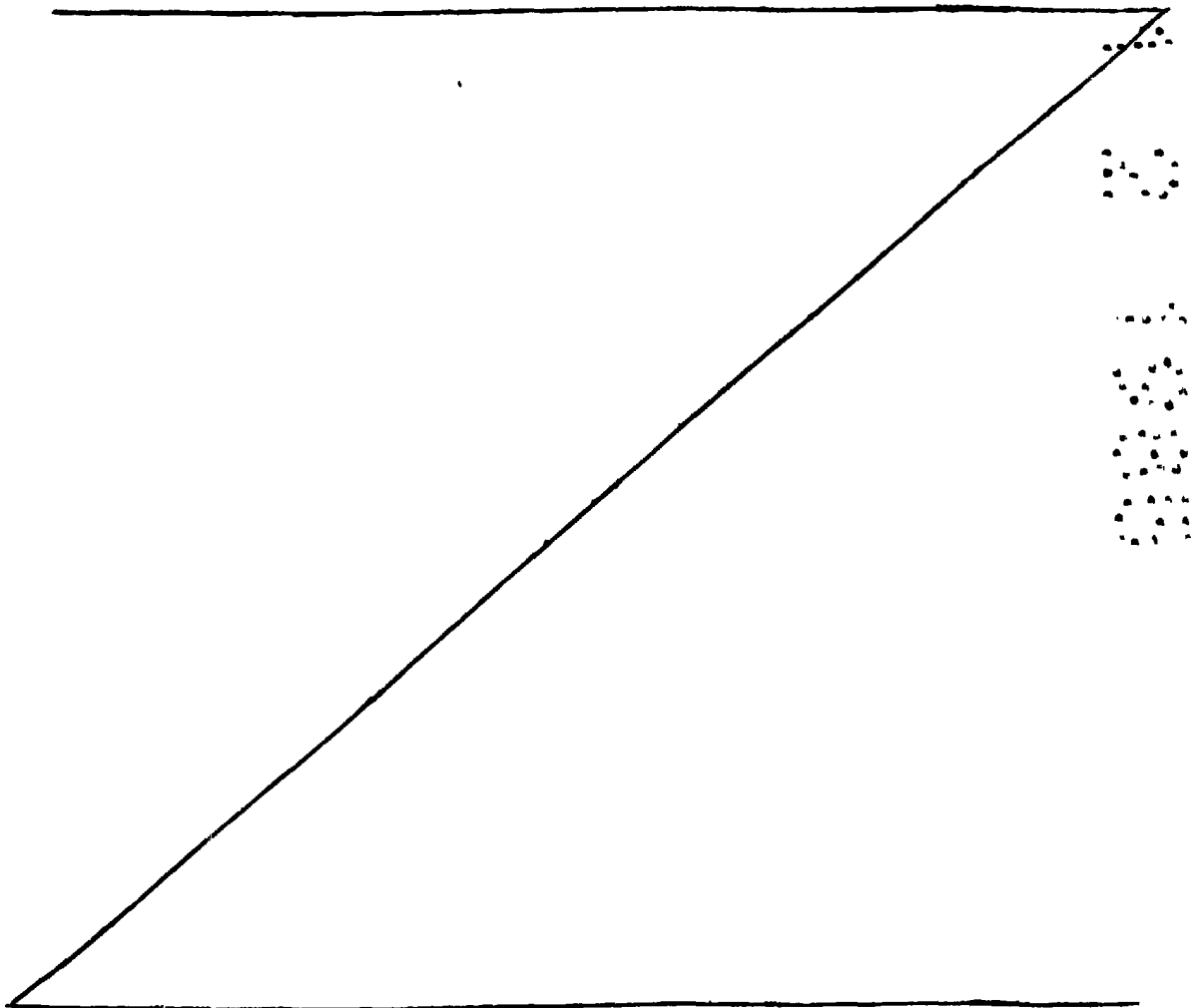

R E I V I N D I C A C I O N E S
=====

- 5.- PRIMERA.- Cartél publicitario con emisión de luz y mensajes avisadores, caracterizado porque está constituido por un conjunto armadura de valla o tablero cartél de forma rectangular o con silueta frontal de automóvil y con superficie plana frontal, donde están distribuidas unas zonas a modo de franjas transversales para insertar en unas, publicidad comercial y en otras, avisos o recomendaciones de servicio público del tráfico vial, para ayuda del conductor.
- 10.- SEGUNDA.- Cartél publicitario con emisión de luz y mensajes avisadores según la primera reivindicación caracterizado porque entre las dos zonas o franjas transversales dedicadas a los avisos de tráfico, existe una tercera franja, donde sobre sus extremos laterales están situados y montados dos faros de iluminación tipo automóvil provistos de luz continua o intermitente.
- 15.- TERCERA.- Cartél publicitario con emisión de luz y mensajes avisadores según la reivindicación segunda caracterizado porque sobre la superficie frontal plana del cartél valla y en la zona superior de la silueta frontal de automóvil se situa y monta una luna de cristal a modo de parabrisas para dar al conjunto valla cartél más realismo y efecto atractivo.
- 20.- CUARTA.- Cartél publicitario con emisión de luz y mensajes avisadores según las anteriores reivindicaciones
- 25.-

ciones caracterizado porque el servicio de energía eléctrica destinada a los faros de iluminación, está constituida por una batería, una central de intermitencia y un interruptor general, todo ello debidamente señalizado y protegido según leyes establecidas.

QUINTA.- CARTEL PUBLICITARIO CON EMISION DE LUZ Y MENSAJES AVISADORES.

Según se describe y reivindica en la presente memoria, que consta de siete hojas escritas a máquina por una sola cara y lámina de dibujo que se acompaña.

Madrid, 31 ENE. 1985

MANUEL FACORRO QUEIMADELOS
P. P.

M. Facorro

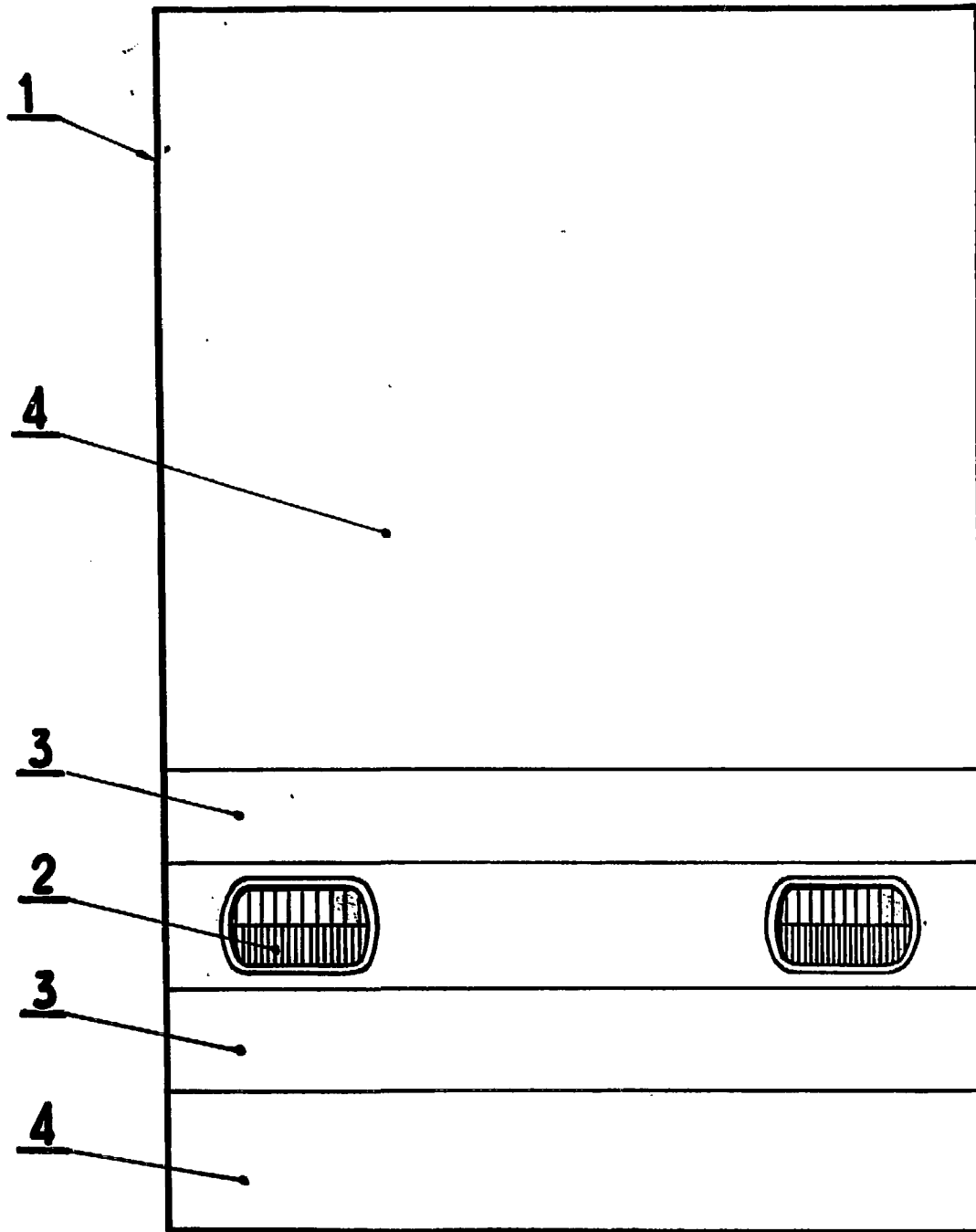

FIG-1

ESCALA VARIABLE

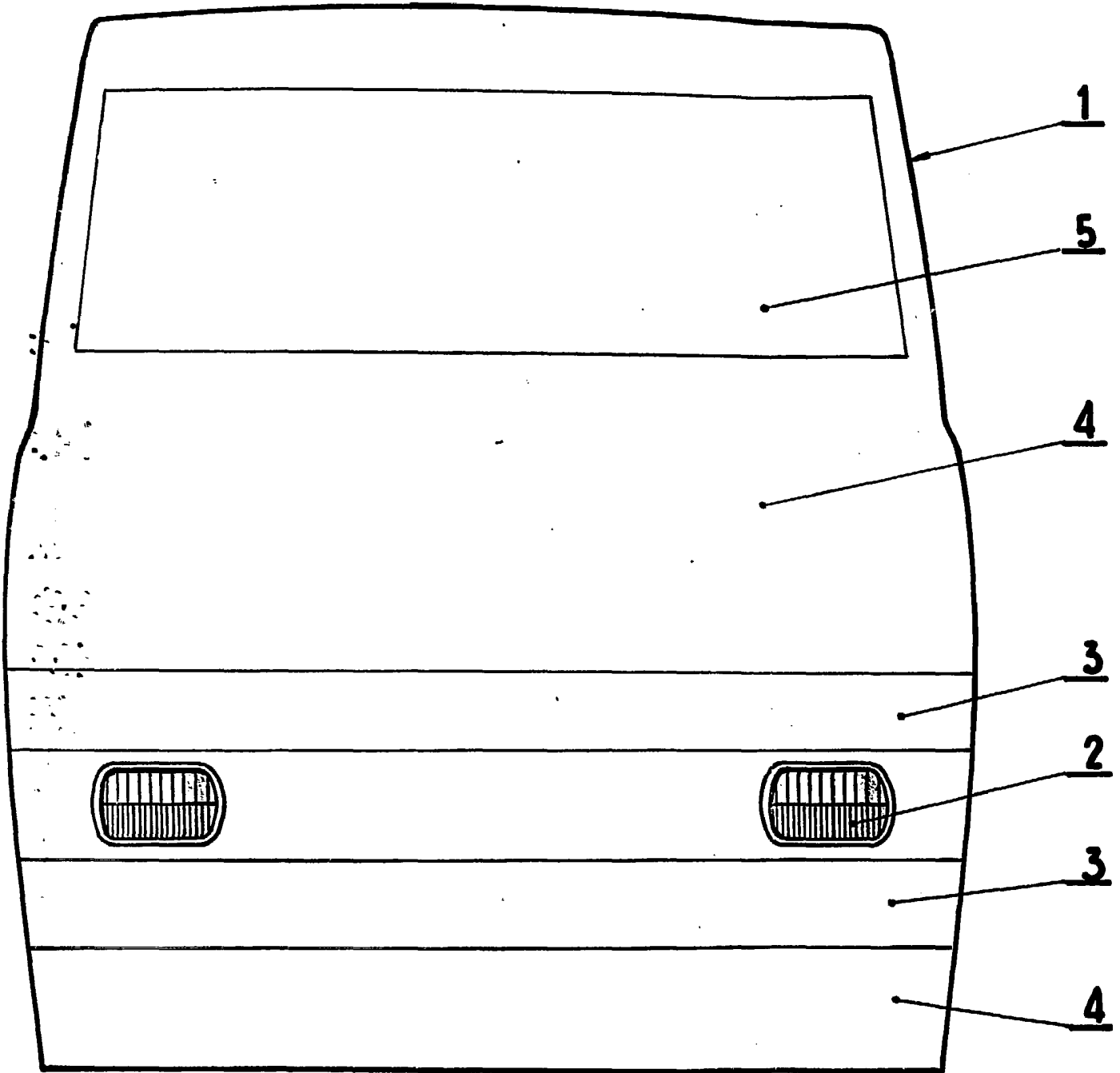

FIG-2

MANUEL FACERRO QUEIMADELOS^o
P. P.
[Handwritten Signature]

Fdo.: Alejandro Martínez Delso