

(19) ES (11) (21) (22)	NUMERO 284285	(10) Y
	FECHA DE PRESENTACION 31 Enero 1985	



ESPAÑA

MODELO DE UTILIDAD

1 JUN. 1985

(30) PRIORIDADES: (31) NUMERO	(32) FECHA	(33) PAIS
----------------------------------	------------	-----------

(47) FECHA DE PUBLICIDAD	(51) CLASIFICACION INTERNACIONAL B41N 1/12
--------------------------	--

(54) TITULO DE LA INVENCIÓN "ESTRUCTURA MEJORADA PARA CLISES DE FOTOPOLIMERO"	
---	--

(71) SOLICITANTE (S) D. JUAN ALMORIN NAVARRETE	
--	--

DOMICILIO DEL SOLICITANTE C/. Cisneros, nº 22 - ALCOY (Alicante)	
--	--

(72) INVENTOR (ES) D. JUAN ALMORIN NAVARRETE	
--	--

(73) TITULAR (ES) D. JUAN ALMORIN NAVARRETE	
---	--

(74) REPRESENTANTE D. JUAN LOPEZ SANCHEZ	
--	--

EXPEDIENTE: MODELO DE UTILIDAD

Titular: D. JUAN ALMORIN NAVARRETE

Nacionalidad: Española

Domicilio: C/. Cisneros, nº 22 - ALCOY (Alicante)

Objeto: "ESTRUCTURA MEJORADA PARA CLISES DE FOTOPOLÍ-
MERO"

Prioridad:



MEMORIA DESCRIPTIVA

5 En el cuerpo de la presente Memoria Descriptiva y con la ayuda del plano adjunto, vamos a describir la estructura, así como los beneficios que se derivan de la misma para la confección de un clisé de fotopolímero con capacidad para adaptarse a las irregularidades del cartón ondulado, en el campo de impresión de este material, y que también facilita una mayor velocidad en la impresión de polietileno o de papel en máquinas flexográficas, y cuya estructura constituye una novedad así como de probada utilidad, por lo que merece que se otorgue a su titular -
10 el privilegio de su exclusiva explotación industrial y co

mercial, que se concede al amparo del vigente Estatuto-Ley de Propiedad Industrial.

15 En los campos de impresión anteriormente citados, los clisés utilizados estaban formados en su integridad de fotopolímero o bien fotopolímero con una base de caucho, -
teniendo, entre este caucho y el fotopolímero un tejido in-
20 tercalado. Ahora bien esta estructura tiene como principal inconveniente el no ser compresible y por consiguiente no poder imprimir a altas velocidades, debido a que el clisé no recupera en su rigidez lo necesario, para poder mante-
ner la velocidad de impresión, y en el campo de la impre-
sión en cartón ondulado, en el que no es precisa la veloci-
dad, el problema surge cuando en el cartón se hallan marca-
25 das las crestas del ondulado, por cuanto la calidad de impresión es defectuosa, teniendo para compensar, que dar un exceso de presión que salve y evite las irregularidades -
del cartón en beneficio de la mejor impresión, pero con -
ello se acorta la vida del clisé al tener una mayor erosión.

30 La estructura mejorada que se ofrece consiste en que el clisé, teniendo como base del mismo exclusivamente el poliéster se obtiene así un ahorro de material, adhiriendo al clisé un material compresible que bien puede ser un caucho unicelular o material similar. Dicho material incor-
35 pora un adhesivo que se adhiere al poliéster de la base - del clisé, de lo que resulta un clisé formado por fotopolímero poliéster y un material compresible.

Para mejor comprensión de las manifestaciones - que anteceden, se ha estimado oportuna la incorporación de

40 una lámina de dibujos, en la que se muestra un ejemplo -
práctico de la nueva estructura para este tipo de clisé,
con la natural advertencia de que estos dibujos tienen so-
lamente carácter ilustrativo y nunca podrán ser estimados
o considerados con carácter restrictivo.

45 La expresada lámina de dibujos nos muestra en -
la figura 1ª una sección de la nueva estructura del clisé
que se reivindica en nuestro Modelo, siendo la figura 2ª
otra vista en sección de otro clisé de idéntica estructu-
ra pero referido en este caso a un clisé para un trazo pe-
50 queño tal como signos de puntuación, puntos suspensivos o
simplemente trazos pequeños.

Haciendo referencia a las precitadas figuras, -
señalamos las partes integrantes de esta nueva estructura
con las siguientes acotaciones: -1- es la parte en relieve
55 ve del clisé de fotopolímero, el cual está unido mediante
una leve capa de poliéster -2- a la capa -3- de material
compresible del grosor adecuado, para que la compresión y
distensión del clisé cuando se lleve a efecto la impre-
sión, sea lo más rápida posible.

60 En los distintos gruesos de clisés la estructu-
ra sería siempre la misma y sólo serían susceptibles de -
variación el grosor de la capa de material compresible, -
así como el relieve del fotopolímero, para obtener un re-
lieve apropiado y suficiente para que la impresión fuera
65 óptima y de absoluta nitidez.

Naturalmente, y ahora nos referimos al ejemplo
de la figura 2ª, cuando el clisé tenga que reproducir pe-

70 queños puntos tales como los signos de puntuación o tra-
zos pequeños, el clisé de fotopolímero -1- tendría su ex-
tremo superior -4- lógicamente de las dimensiones apro-
piadas para su pequeña superficie de impresión, pero es-
te punto sobresaliente tendría inmediatamente debajo el
sector regruesado del fotopolímero -1-, con lo que la de-
bilidad del punto o parte realizada se vería respaldada -
75 por una mayor base de fotopolímero, con lo que ofrecería
las mismas garantías de reacción y de impresión nítida -
que si se tratara de la estructura mostrada en la figura
1ª.

80 Lógicamente la naturaleza del clisé que hemos
descrito supone un notable ahorro de material de fotopo-
límero, puesto que la base incorporada, ahora, de mate-
rial compresible evita un mayor consumo de aquel material
y por consiguiente también una notable economía en su fa-
bricación.

85 Suficientemente descritas las características
de esta nueva estructura, así como las ventajas deriva-
das de su aplicación en el campo de la impresión, sólo -
nos resta manifestar que serán variables las circunstan-
cias de materiales y grosores de las diferentes capas, -
90 que en todo momento serán apropiadas y adecuadas para la
naturaleza de la impresión a realizar, todo ello siempre
y cuando estas posibles modificaciones no afecten a su -
esencialidad que se resume en la siguiente

N O T A
= = = =

95

Los puntos que se reivindicán en el presente Modelo de Utilidad, son:

100

1º.- Estructura mejorada para clisés de fotopolímero, que se caracteriza porque este clisé queda montado, mediando una capa de poliéster unida a la base del clisé, a una capa de material compresible tal como un caucho unicelular o material similar que tenga la necesaria capacidad de reacción para aumentar la velocidad de impresión y la reacción del clisé para que su impresión sea óptimamente nítida. Y

105

2º.- "ESTRUCTURA MEJORADA PARA CLISES DE FOTOPOLÍMERO", de conformidad en un todo en lo esencial y fines industriales a lo descrito en la precedente Memoria Descriptiva, y gráficamente representado en las figuras del plano adjunto para su mejor comprensión.



Esta Memoria consta de SEIS hojas, escritas o mecanografiadas por una sola cara y a doble espacio en 109 líneas.

Valencia, a 21 de Enero de 1.985
Por autorización del interesado.

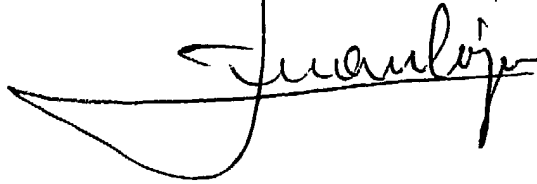
A handwritten signature in black ink, appearing to read 'Juan López', written over a horizontal line.A vertical column of seven groups of four dots, arranged in a rectangular pattern on the right side of the page.

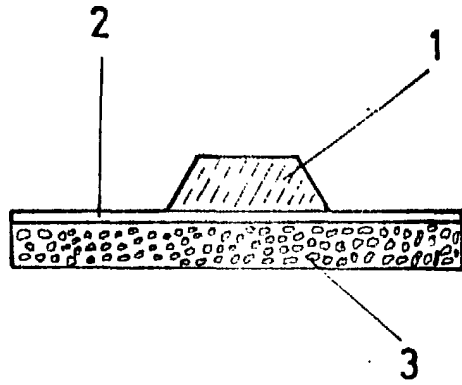

Fig. 1

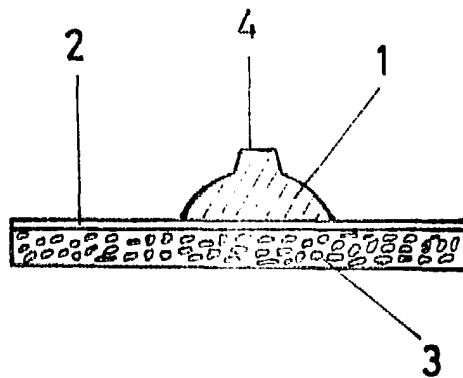

Fig. 2

Escala Variable

Madrid Enero 1985

P. A.

Juan López