

19 ES	11 NUMERO	10 Y
	21	
	22 FECHA DE PRESENTACION	
	14 enero 1985	



ESPAÑA

**MODELO DE UTILIDAD**

11 - MAR. 1986

30 PRIORIDADES:	32 FECHA	33 PAIS
31 NUMERO		

47 FECHA DE PUBLICIDAD	51 CLASIFICACION - INTERNACIONAL
	A47F 5/00

54 TITULO DE LA INVENCIÓN
"EXPOSITOR PUBLICITARIO"

71 SOLICITANTE (S)
IBERICA DE MANIPULADOS Y CARTONAJES, S.A.

DOMICILIO DEL SOLICITANTE
ESPLUGUES DE LLOBREGAT (Barcelona) - Eduardo Toldrá, 9

72 INVENTOR (ES)

73 TITULAR (ES)

74 REPRESENTANTE
D. Luis Durán Cuevas 227(5)

MEMORIA DESCRIPTIVA

El presente Modelo de Utilidad se refiere a un expositor publicitario, que se halla especialmente diseñado para aplicarse a productos que se expenden en cajas paralelepípedicas y presenta como finalidad primordial la de facilitar su acercamiento al público consumidor en los lugares de venta.

El importante desarrollo que está teniendo en los últimos años la publicidad en el lugar de venta, tiene como finalidad la de conseguir diferenciar un producto o marca de todos los demás que se encuentran en el mismo establecimiento, aportando una serie de leyendas y dibujos publicitarios tendentes a describir las cualidades positivas del producto, al tiempo que se incorporan al propio elemento publicitario una serie de unidades del citado producto; lo que facilita su acercamiento al público consumidor, de forma que podrá ser el mismo quien lo tome en sus manos, constituyendo una importante ayuda para su venta.

Este tipo de publicidad ha traído como consecuencia el desarrollo de una serie de expositores, definiéndose como tales unos dispositivos realizados en los más diversos materiales, tales como madera, alambre, cartoné o similares, los cuales se colocan próximos al consumidor, ya sea por delante de los mostradores de venta o incluso encima de ellos, o en los lugares por los que habitualmente transita el público, de forma tal que estos productos sean accesibles directamente por el mismo.

Esta forma de presentación del producto, ha traído

do tambien como consecuencia algún problema, derivado de la facilidad con que pueden ser tomados los artículos colocados en ellos, al hallarse tan próximos al consumidor, debido a lo cual se producen robos que son difícilmente de tectados por el personal del establecimiento y constituye un nuevo problema a resolver, que debe ser adecuadamente estudiado en el momento en que se diseñen los nuevos expositores publicitarios.

10. El expositor publicitario objeto de la presente invención se halla especialmente diseñado para ser colocado sobre un mostrador, debido a su poca altura, gracias a lo cual el mensaje publicitario del que es portador, asi como los productos colocados en el mismo, quedan a la altura adecuada para utilizar su poder de captación.

15. Por otro lado, el conjunto del expositor presenta la ventaja de que, sin reducir en ningún caso la visibilidad de los productos colocados en su interior, dificulta la accesibilidad a los mismos, por cuanto es necesario tomarlos por la parte posterior del mismo al presentar, cubriendo los productos por su cara anterior, una lámina de material plástico transparente, lo que evita la posibilidad de hurtos al obligar a realizar al consumidor una maniobra forzada que puede ser mas fácilmente detectable por el personal de venta que en los expositores actualmente existentes en el mercado.

25. El conjunto del expositor reivindicado se halla constituido por unos desarrollos troquelados, realizados ventajosamente en cartoné, recubierto de un papel que mejo

ra grandemente su acabado externo y le da el necesario poder de atracción, unido a una lámina de material plástico transparente, adecuadamente conformada, lo que permite que, mientras no es utilizado, puede permanecer doblado

5. ocupando un lugar mucho menor, facilitando su transporte, mientras que su montaje para ubicarlo en el lugar de venta adecuado, es sumamente sencillo y no presenta ninguna problemática particular.

10. El conjunto del expositor objeto de la presente memoria se halla subdividido en tres partes perfectamente determinadas.

15. A.- La estructura propiamente dicha del mismo, la cual se halla toda ella realizada en un solo desarrollo de cartón, adecuadamente troquelado y provisto de las líneas de doblado necesarias, para, finalmente, obtener en el montaje definitivo la estructura deseada.

20. B.- Otro desarrollo troquelado de menor tamaño que, una vez el conjunto montado, ocupará la parte interior del expositor, definiendo una a modo de rampa que permitirá la exacta colocación de los artículos a mostrar, para permitir una máxima ocupación del mismo.

25. C.- Un elemento laminar conformado, realizado en material plástico transparente, que cubrirá por su parte delantera, los artículos contenidos en el interior, evitando que puedan ser retirados por esta parte, sin que ello disminuya su visibilidad.

Para facilitar la explicación se acompaña a la presente memoria una hoja de dibujos en la que se ha repre

sentado, a título de ejemplo ilustrativo y no limitativo, un caso de realización de un expositor publicitario, según los principios de las reivindicaciones.

En los dibujos:

5. En la figura 1 aparece una vista en planta del desarrollo troquelado de cartón que constituye el soporte general del expositor.

10. En la figura 2 aparece otra vista, asimismo en planta, de un desarrollo troquelado de cartón que constituirá la rampa interior.

Por lo que se refiere a la figura 3, es de ver en ella una vista en alzado anterior del expositor totalmente montado, de la que es de ver otra vista en alzado posterior en la figura 4.

15. Por último, la figura 5 presenta una sección de perfil del conjunto del expositor reivindicado, según V-V de la figura 4.

20. En efecto, tal y como es posible deducir de la indicada hoja de dibujos, el expositor publicitario reivindicado, se halla constituido por tres elementos fundamentales: un desarrollo troquelado -1- que constituirá el elemento básico del expositor; otro desarrollo troquelado -2- de mayor simplicidad que definirá la rampa interior de apoyo de los productos y, por último, un elemento laminar con formado -13-, realizado en material plástico transparente, que cerrará por su parte anterior el expositor.

25. El desarrollo troquelado -1-, tiene la forma que aparece representada en la figura 1 y es de ver en el mis-

mo, la zona -2- que definirá la parte posterior del expositor y que presenta dos orificios, uno de forma rectangular -3- ubicada superiormente y otra de forma sensiblemente trapecial -4- ubicado inferiormente, quedando las zonas de cartoné correspondientes a dichos orificios unidas a los mismos simplemente por sus lados inferiores -5- y -6-, permitiendo, una vez montado el conjunto tal y como se representa en la figura 5, constituir el elemento de apoyo y una cartela de refuerzo del mismo.

10. De la citada parte posterior emerge superiormente una zona rectangular -7- rematada por otra rectangular de menor altura -8-, que constituirá la parte superior del expositor y la solapa de fijación del mismo, a la zona rectangular -9- que constituye el frontis superior, en el cual es posible colocar elementos publicitarios, mientras que por la parte inferior aparece un saliente rectangular -10- provisto de un entrante de similares características -11- con sus bordes -12- redondeados que, conjuntamente con un saliente de tendencia trapecial -14- y otros dos en forma de exágonos irregulares, iguales y simétricos entre sí, -15- y -16-, definirán la base del conjunto del expositor, cerrándose en su parte delantera, mediante un elemento -17- y otro -18-, de mayor tamaño el segundo que el primero, que permitirán una vez cerrado el conjunto definir la parte delantera del expositor, en la que aparece un amplio orificio rectangular -19-, en el que queda alojado el elemento conformado transparente -13-.

En la parte baja delantera del troquelado se ha

realizado un orificio rectangular -20-, en cuyo interior es posible colocar folletos -21-, alusivos al artículo contenido en el interior del expositor, mientras que la parte baja del orificio -19- que constituye la parte delantera del expositor, se prolonga superiormente según dos zonas rectan-  
5. gulares -23- y -24-, la superior provista de un entrante rectangular -25- adecuadamente dobladas hacia dentro de forma inclinada doblemente hasta definir un triángulo que constituirá una zona de refuerzo y apoyo de la parte delantera  
10. de los artículos contenidos en su interior.

Dentro del conjunto del desarrollo troquelado y, de acuerdo a lo que se observa en la figura 1, las líneas discontinuas -22-, corresponden a zonas de doblado del conjunto del desarrollo, para permitir la conformación general  
15. del expositor.

Para facilitar el apoyo del mismo por su parte detrasera, la zona rectangular -5-, tiene su parte exterior -26- que gracias a una línea de debilitamiento puede doblarse, para realizar el apoyo, presentando la zona -5- un en-  
20. trante -27-, cuya sección es creciente de abajo a arriba, con un cambio brusco, en cuyo interior se introduce la pieza -4-, que actúa como cartela, para lo cual presenta dos entrantes laterales -28-, que son los que quedarán traba-  
25. dos en el interior del orificio -27- permitiendo el ancla-je, todo ello exactamente igual a como es posible observar en la figura 5.

Por lo que se refiere a la rampa -29-, que permite el apoyo de los artículos en el interior del expositor,

se halla constituida ésta por el desarrollo del troquelado -2- definido por una zona central rectangular -30-, con un entrante en su parte baja asimismo rectangular -31-, emergiendo de cada uno de sus laterales sendos trapezoides -32-,

5. iguales y simétricos entre sí y por su parte superior una pequeña solapa rectangular -33-, con líneas de doblado en todas las zonas de unión entre las indicadas figuras, que permite que la solapa posterior se doble hacia atrás en ángulo recto, que la zona -30- defina la rampa propia-  
10. mente dicha y sobre ella apoye la lámina conformada transparente -13- y los laterales -32- que facilitan el apoyo del conjunto de la rampa sobre el fondo del expositor.

- De esta manera y con los elementos antedichos queda el conjunto del expositor, tal y como es posible en la sección que se representa en la figura 5, de la cual es fácilmente deducible que el acceso al interior del mismo se realiza a través de la ventana trasera -34-, mientras que las diferentes filas de productos se colocan de forma inclinada, apoyadas en la rampa -29- y siendo perfectamente visibles al exterior a través de la lámina transparente -13-, quedando el conjunto de la parte delantera del dispositivo, no ocupado por la citada lámina conformada transparente, limpio y útil y para colocar leyendas y motivos publicitarios.

25. Todo cuanto no afecte, altere, cambie o modifique la esencia del expositor descrito, será variable a los efectos del actual Modelo.

N O T A.

Se reivindica como objeto de este registro por Modelo de Utilidad:

- 1.- Expositor publicitario, caracterizado por ha
5. llarse constituido en su conjunto por dos distintos desarrollos realizados en cartón y una pieza laminar transparente, sirviendo el primero de los desarrollos en cartón para definir el conjunto exterior del expositor, el otro para definir una rampa interna que presenta para permitir el apoyo de los productos a colocar en su interior, mientras que el elemento laminar transparente facilita la observación de los mismos, dando todo ello como conjunto la obtención de un expositor que tiene forma general paralelepípedica rectangular, mucho más alargada verticalmente que en las otras dos direcciones e inclinado en su conjunto hacia atrás de abajo a arriba, en cuya parte delantera inferior central se encuentra un orificio que permite la colocación de folletos referidos al producto que contendrá en su interior, por encima del cual se encuentra la zona de colocación de productos, la cual se halla cerrada por la parte delantera por la lámina transparente, que se halla provista de un escalonado para permitir colocar diferentes filas de productos unas por encima de las otras, rematándose el conjunto superiormente en una zona más estrecha que la anterior y permitiendo el resto de zonas libres de dicha cara la colocación de dibujos y leyendas publicitarias, facilitándose el acceso al interior del expositor para la colocación de los productos gracias a la existencia en su ca
- 10.
- 15.
- 20.
- 25.

- ra posterior de un amplio entrante rectangular horizontal, hallándose unida al cuerpo del expositor el cartón correspondiente a dicha zona por su arista inferior y pudiendo doblarse hacia detrás para, gracias a un dobléz en su extremo, facilitar el apoyo de dicha lámina contra el plano básico del conjunto, lo que permitirá utilizar dicha placa de cartón como pie trasero de sustentación del conjunto, forzándose la acción de dicha placa por la existencia, empujando asimismo del troquelado de una zona en forma trapezoidal, ubicada por la parte baja del saliente rectangular descrito, de una lámina que presenta dos entallas laterales en sus laterales superiores, las cuales facilitan la introducción de esta pieza en un orificio en forma de T que presenta en su centro la lámina rectangular antes descrita, de forma tal que al quedar anclada una y otra, la lámina trapezoidal hará las veces de cartela de refuerzo.
- 5.
- 10.
- 15.

- 2.- Expositor publicitario, según la reivindicación 1, caracterizado porque el desarrollo troquelado que constituye toda la parte externa del conjunto, se halla constituido por una zona central rectangular vertical, que definirá la parte trasera del conjunto, y lleva los troquelados rectangulares y trapezoidales descritos en la reivindicación anterior, estando las zonas de cartón ubicadas en los mismos unidas al conjunto, simplemente por su lado inferior, prolongándose dicha zona posterior por su parte inferior, según otro tramo asimismo rectangular con un entrante en su parte baja de forma asimismo rectangular con sus vértices externos ampliamente redondeados, mientras que por su
- 20.
- 25.

- parte superior se prolonga el conjunto según un rectángulo, que definirá el cierre superior, rematado en otro asimismo apaisado aunque de mucha menor altura con sus vértices externos redondeados, el cual mediante engomado facilitará el
5. anclaje del conjunto, prolongándose asimismo por su lado izquierdo la citada cara posterior según un saliente de forma irregular, más estrecho por su parte superior que la inferior, existiendo en la parte superior una prolongación lateral de tendencia rectangular, sobre la que asimismo se
10. preverá el engomado del conjunto y otra superior interpa- cuya forma general es trapezoidal, mientras que la citada prolongación lateral tiene un entrante de forma suavemente rectangular, únicamente definido en dos de sus lados y con sus vértices redondeados, prolongándose por debajo de él
15. según un trapecio de muy poca inclinación en sus laterales que emerge lateralmente y, sirve de aleta de fijación del conjunto, y por su parte inferior según un polígono de seis lados, irregular, con dos de sus lados perpendiculares entre sí, mientras que los restantes definen una forma de
20. tendencia cóncava; la zona del desarrollo que corresponde a la cara posterior se prolonga por su lado derecho, según una figura geométrica plana idéntica a aquélla que presenta por el otro lado y que se ha descrito, siendo distintos únicamente los elementos que se prolongan de ella por su
25. lado derecho, los cuales son superiormente un rectángulo de gran longitud respecto a su anchura e inferiormente otro rectángulo de longitud prácticamente igual aunque de mucha mayor anchura, que presenta en una zona próxima a su

base y centrada una regata rectangular, el cual se prolonga por su parte inferior según un trapecio, de cuya base menor emerge un pequeño rectángulo con sus vértices exteriores redondeados, mientras que su lado superior se prolonga según otro rectángulo de igual longitud y menor anchura, el cual se remata según un tercero de iguales dimensiones que el segundo, aunque provisto en la parte central de su cara inferior de una amplia escotadura rectangular, hallándose todas las líneas que relacionan el conjunto de figuras descritas provistas de un rehundido que facilita el doblado del conjunto, para la confección del expositor.

3.- Expositor publicitario, según la reivindicación 1, caracterizado porque el desarrollo troquelado que conforma el plano inclinado se halla constituido por una amplia zona rectangular horizontal, provista en su lado inferior de una escotadura rectangular centrada y de cuyos dos caras laterales emergen dos figuras iguales y simétricas entre sí, constituyendo sendos trapezoides, mientras que de su cara superior emerge un rectángulo de igual longitud que el principal y de pequeña anchura, hallándose todas las líneas que relacionan las citadas figuras provistas de un rehundido que facilita el doblado del desarrollo para su unión al conjunto del expositor.

4.- Expositor publicitario, según la reivindicación 1, caracterizado porque el elemento laminar plástico transparente, adopta una forma general constituida por un doble escalónado formando las cuatro caras de los escalones ángulos rectos entre sí que conformarán la zona vista,

siendo de mucha mayor longitud el escalón situado superiormente y hallándose todas las caras constituídas por rectángulos, cerrándose el conjunto lateralmente por dos caras iguales entre sí que presentan dos lados rectos y perpendiculares entre sí, mientras que el opuesto se halla constituido por la generatriz lateral de la zona escalonada antes descrita, de tal manera que al apoyar dicho elemento transparente sobre un plano horizontal queda definida una escotadura rectangular, perpendicular a los laterales descritos y por debajo del escalón menor.

Sean cuales fueren las circunstancias que concurren en la esencialidad del Modelo de Utilidad, definido en las anteriores reivindicaciones, cuyo objeto es:

5.- "EXPOSITOR PUBLICITARIO".

Consta la presente memoria de trece hojas foliadas, mecanografiadas por una sola cara y de los dibujos unidos a la misma.

Barcelona, 14 ENE. 1985

P.A. de IBERICA DE MANIPULADOS Y CARTONAJES, S.A.,

LUIS DURAN CUEVAS  
p. p.

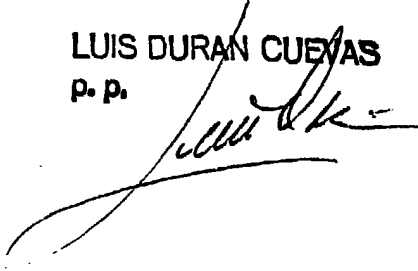

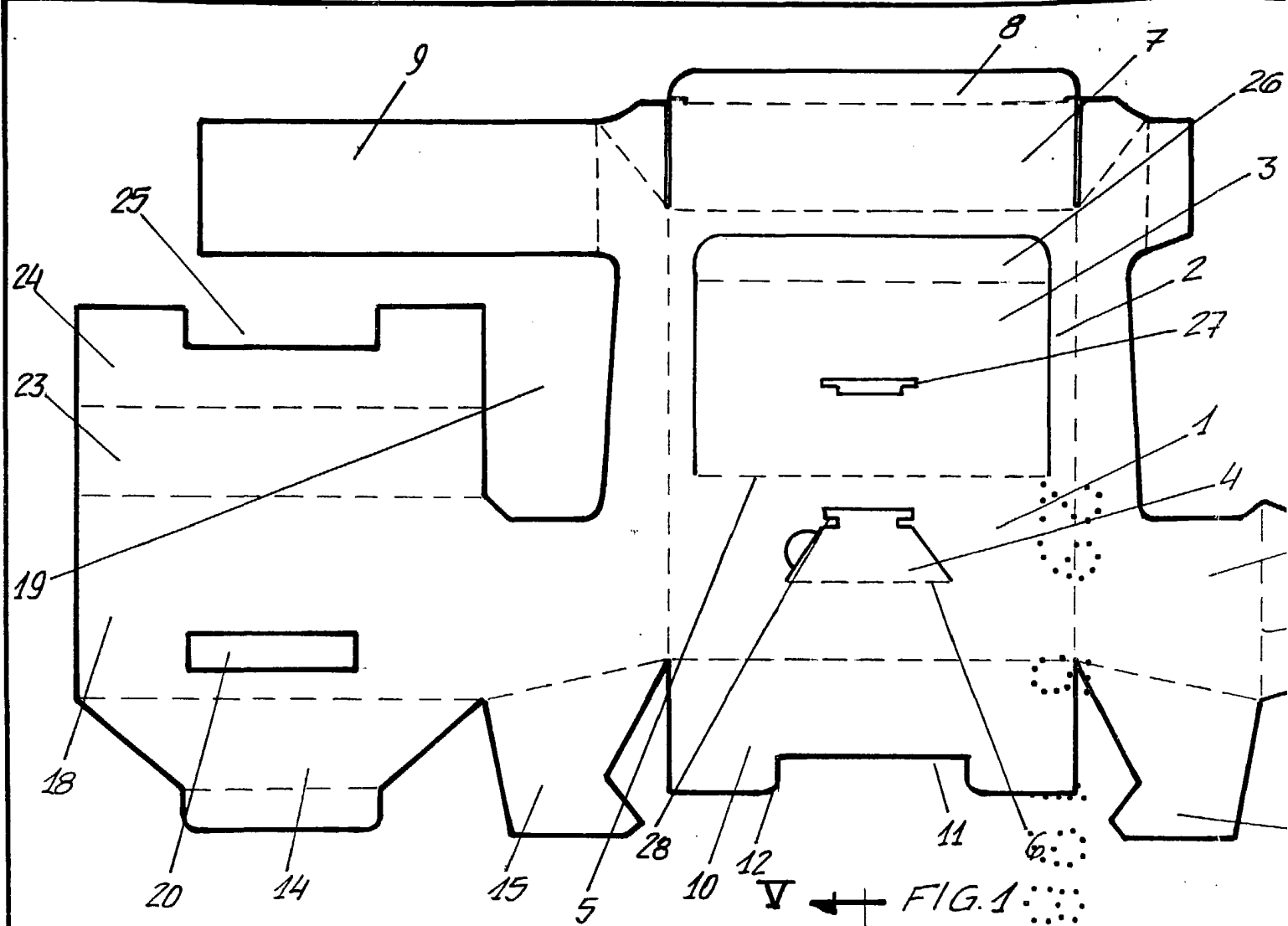

FIG. 1

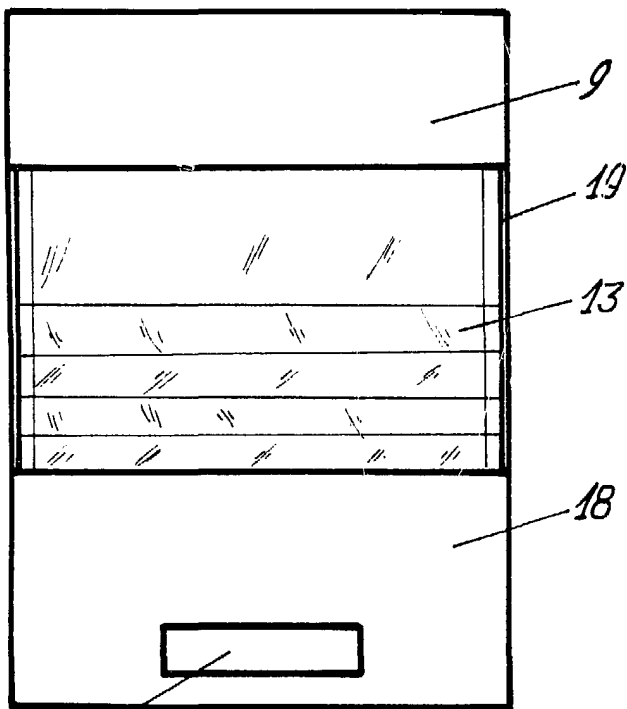

FIG. 3

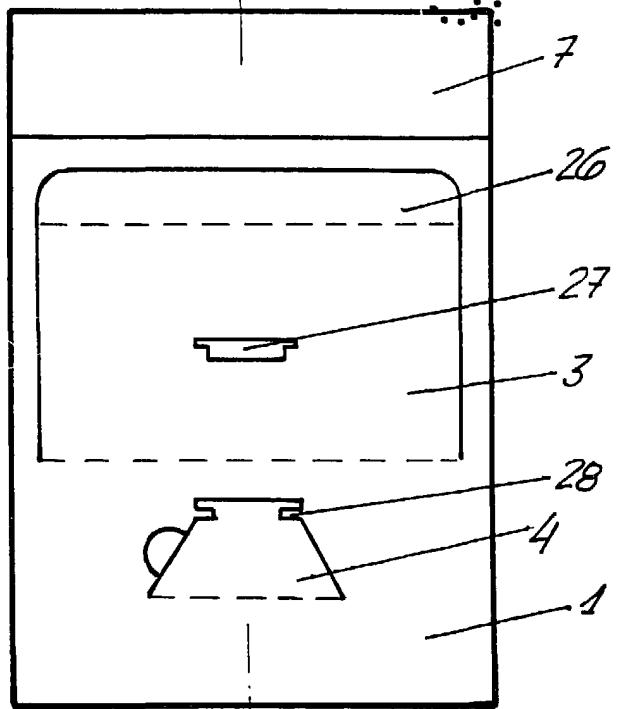
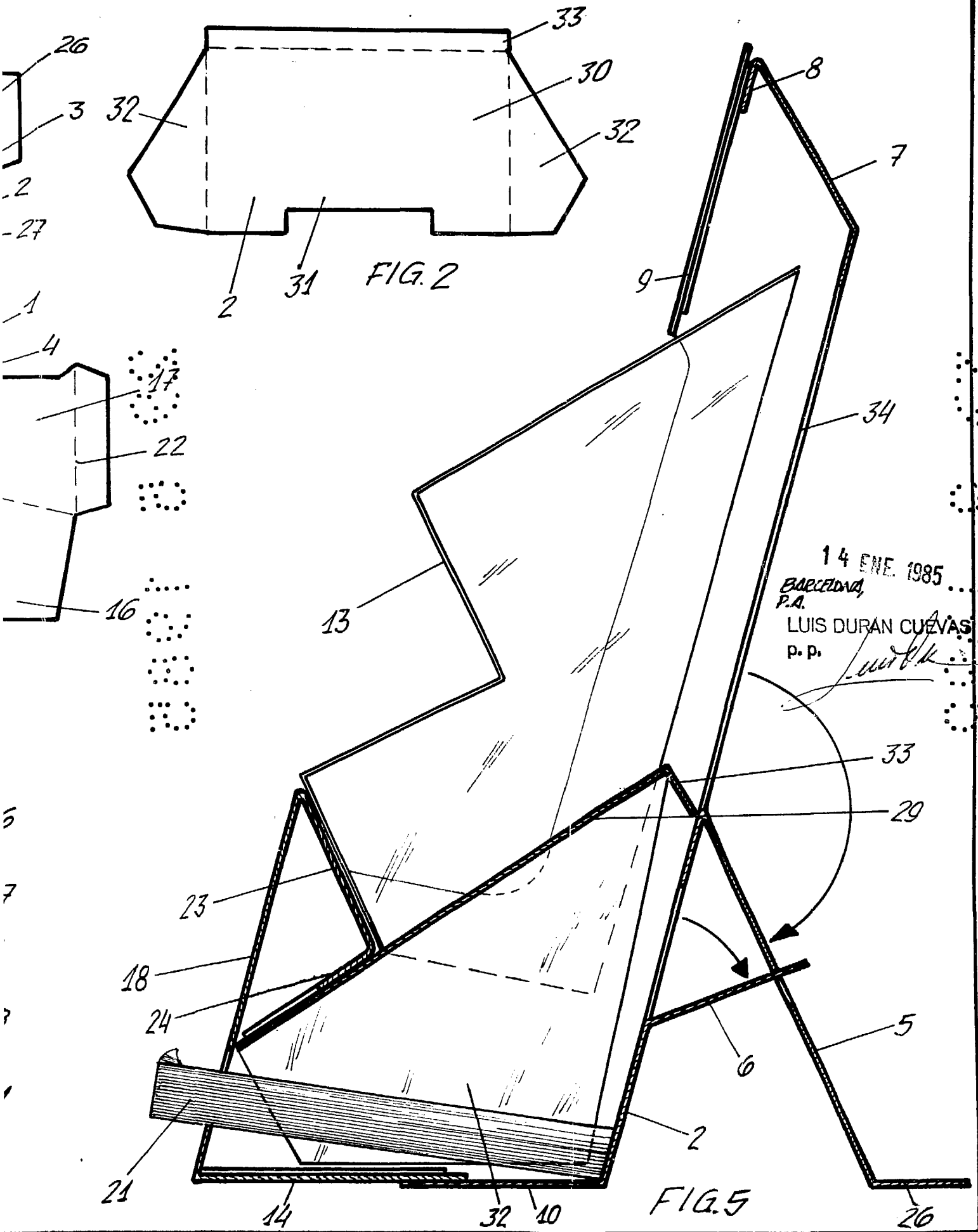

FIG. 4



5  
 7  
 8  
 1