



284 200

MEMORIA DESCRIPTIVA

DE UNA PATENTE DE INVENCION, POR VEINTE AÑOS EN ESPAÑA, A FAVOR DE DON JOSE Y DON JULIAN GONZALEZ ROLDAN, AMBOS DE NACIONALIDAD ESPAÑOLA, RESIDENTES EN BARCELONA- Cruz Cubierta, 102

s o b r e:

"PERFECCIONAMIENTOS EN LOS RECIPIENTES DESTINADOS AL CUIDADO E HIGIENE DE LAS MANOS"

=====

La presente solicitud tiene por objeto garantizar el derecho de fabricación en exclusiva de los perfeccionamientos en los recipientes destinados al cuidado e higiene de las manos.

5 La finalidad del perfeccionamiento es la de crear unas condiciones máximas de comodidad para la persona que se está efectuando el cuidado de sus manos, ya que tiene su mano apoyada sobre la tapa del recipiente, a la vez que los dedos al introducirse por unos orificios, destinados a tal efecto, en
10 la misma tapa, mantienen a las uñas introducidas completamente en el líquido y evitan que éste pueda verterse; también representa una gran ventaja al tener los instrumentos necesarios para realizar la manicura introducidos en el mismo reci-



23200
piente y mojados por el líquido, lo cual hace que su empleo se realice con facilidad y en cualquier momento; todo lo citado unido a la ligereza y alto grado de higiene convierten al recipiente en un aparato indispensable para el uso a que está
5 destinado.

Desde el punto de vista mecánico la característica esencial del perfeccionamiento es la de que además del recipiente propiamente dicho en forma de tronco de cono hueco al que le falta la base mayor, ésta se ha sustituido por una tapa ligeramente convexa que es la que servirá de apoyo para la palma
10 de la mano. La tapa presenta cinco orificios destinados a los cinco dedos de la mano, siendo de un diámetro mayor a los demás el destinado al dedo pulgar; la situación de estos orificios será concéntrica, quedando los menores separados por
15 distancias iguales y el destinado al pulgar separado de una distancia mayor. Además la tapa presenta un orificio central de mayor diámetro que los anteriores cuya finalidad es la del llenado del recipiente; este orificio central presenta dos escotaduras de forma circular formando el conjunto una figura
20 parecida a un trébol de tres hojas dos de las cuales son menores que la tercera; dichas escotaduras, realizadas en las separaciones entre el orificio destinado al dedo pulgar y los dos orificios contiguos a él, están destinadas a fin y efecto de que por ellas se puedan introducir los instrumentos necesarios y retirarlos mojados por el líquido que contiene el
25 recipiente.

En el gráfico adjunto se ha representado un caso práctico de realización inmediata y sobre él se basará la siguiente descripción que se realiza para dar una idea más clara de los perfeccionamientos que nos ocupan.
30

En la figura 1ª se ha dibujado una vista en planta del recipiente, y la figura 2ª es una vista en alzado de un corte del mismo por el plano II-II.

En la figura 1ª se aprecian claramente unos orificios (1) todos ellos para los dedos, meñique, anular, corazón e índice, concéntricos y separados por distancias iguales, y el orificio
35



15

284200

(2) destinado al dedo pulgar de diámetro un poco mayor y separado de los dos orificios contiguos también por una distancia mayor; igualmente se ve el orificio central (3) con las dos escotaduras circulares (4) formando una hoja de trébol irregular. Todos los orificios denotan un reborde (5).

En la figura 2ª se claramente diferenciados el recipiente propiamente dicho (6) en forma de tronco de cono hueco y la tapa (7) ligeramente convexa, soldados por la línea (8), la base inferior presenta un reborde (9) que sirve de apoyo al recipiente.

A través de este ejemplo se ve claramente cual es la esencialidad del perfeccionamiento, que quedará invariable a pesar de producirse variaciones en las dimensiones o calidad del material empleado o cualquier otro detalle constructivo.

NOTA

En resumen; la presente solicitud recaerá sobre las siguientes reivindicaciones:

1ª.-Perfeccionamientos en los recipientes destinados al cuidado e higiene de las manos, caracterizados porque el recipiente tiene su base superior curvada con una ligera convexidad de forma que se adapte a la palma de la mano y en ella se han efectuado unos orificios para el paso de los dedos a fin de que las uñas queden en contacto con el líquido, evitando, además, que este se vierta, teniendo el orificio destinado al dedo pulgar un diámetro mayor a los otros, estando a su vez separado por una mayor distancia de los dos orificios contiguos que la que guardan los restantes entre sí, y por último la tapa presenta un orificio central de mayor diámetro que los anteriores, cuya finalidad es la del llenado del recipiente, yendo dotado de dos escotaduras circulares por las que se introducen los instrumentos necesarios, y de esta forma se mantienen las uñas en contacto continuo con el líquido a la vez que la palma de la mano se apoya sobre el recipiente evitando así la obligación de man-



284200

tener la mano en vilo.

2ª.-PERFECCIONAMIENTOS EN LOS RECIPIENTES DESTINADOS AL
CUIDADO E HIGIENE DE LAS MANOS.

Según se describe en la presente memoria que consta de
5 cuatro hojas escritas a máquina y dibujos.

Madrid, 15 de enero de 1.963

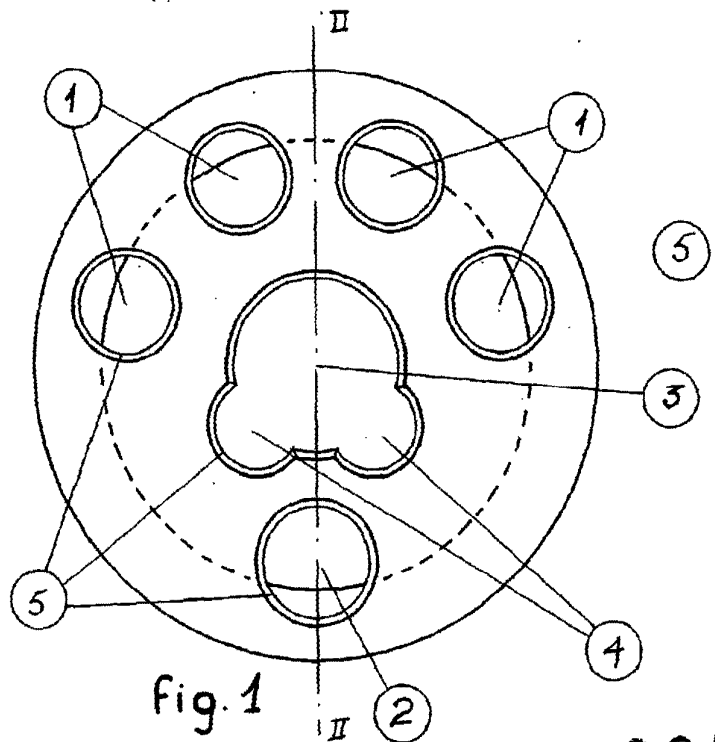

15 E

284200

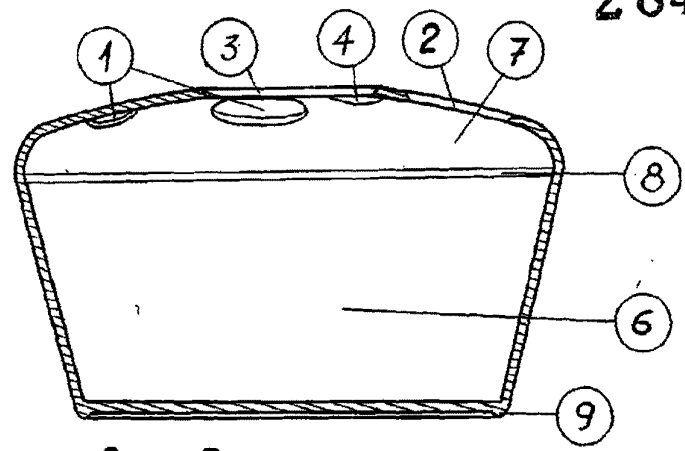

Escala variable

15 ENE 1963