

(19) ES (11) (21) (22)	NUMERO 284.198/3	(10) Y
	FECHA DE PRESENTACION 28 enero 1985/9	



ESPAÑA

MODELO DE UTILIDAD

1- FEB. 1986

(30) PRIORIDADES:	(32) FECHA	(33) PAIS
(31) NUMERO		

(47) FECHA DE PUBLICIDAD	(51) CLASIFICACION INTERNACIONAL
	G10G 7/00

(54) TITULO DE LA INVENCIÓN
"Estuche para acondicionamiento y transporte de atriles y facistoles"

(71) SOLICITANTE (SI)
Tomàs Bel Oleart

DOMICILIO DEL SOLICITANTE
Alella (Barcelona), Av. d' Alella, 31

(72) INVENTOR (ES)
el solicitante

(73) TITULAR (ES)
el solicitante

(74) REPRESENTANTE
Antoni Guilleumas Brosa 304/2

El presente modelo de utilidad se refiere a un estuche para acondicionamiento y transporte de atriles y facistoles, especialmente diseñado para atriles del tipo en que las hojas de las partituras en ellos dispuestas, son hechas girar por medios que comportan un pedal y una transmisión por cable al brazo imantado que arrastra, mediante una armadura adecuada, cada una de las hojas de la partitura.

La necesidad de un estuche para ubicar el atril y sus accesorios, queda perfectamente satisfecha mediante el que propone el presente modelo, el cual se caracteriza esencialmente por estar constituido por una caja aplanada, con tapa longitudinal superior, atravesada y recorrida interior y exteriormente por una tira plana que determina superiormente una doble asa que facilita el transporte, y, en la parte inferior, un par de bridas o puentes colgantes transversales para sujeción del trípode plegado del atril.

Para mejor comprensión de la presente memoria descriptiva, se acompañan unos dibujos en los que, esquemáticamente y tan sólo a título de ejemplo, se representa un caso práctico de realización de un estuche dotado de las características de la invención.

En dichos dibujos, la figura 1 es una vista en perspectiva del estuche propiamente dicho; y la figura 2, un alzado frontal del estuche con su atalaje.

De conformidad con los dibujos, el estuche

de la invención está formado por una caja 1, de configuración aplanada, dotada de tapa superior longitudinal 2 y de dos pares superiores y dos inferiores de cortes longitudinales 3 en sus caras mayores, próximos a los cantos superior e inferior.

5.

Una tira plana 4 pasa a través de dichos cortes, de manera que entre los dos homólogos de una misma cara queda en la parte interior del estuche, mientras que sobresale del superior, hacia arriba, para formar el asa

10.

5, y del inferior, hacia abajo, para constituir el puente o brida 6. El asa longitudinal 5, junto con la correspondiente a la otra cara del estuche, sirve para la sujeción manual del conjunto, mientras que la brida 6, junto con la correspondiente al otro extremo de la base del estuche, sirve para la suspensión del trípode del atril, una vez plegado y dispuesto longitudinalmente debajo de la base del estuche.

15.

Serán independientes del objeto de la invención los materiales, formas y dimensiones, tanto absolutas como relativas, del estuche descrito y sus partes, y, en general, todo cuanto no altere, cambie o modifique su esencialidad.

20.

## REIVINDICACIONES

1. Estuche para acondicionamiento y transporte de atriles y facistoles, que consiste esencialmente en una caja aplanada, con tapa longitudinal superior, provista de cuatro cortes en cada una de sus caras mayores, próximos a los respectivos vértices, por los que pasa una tira plana, que queda al interior del estuche entre cada dos cortes de la misma cara, en sentido transversal, para sobresalir al exterior superior e inferiormente, formando en el primer caso un asa doble que facilita el transporte del estuche, y en el segundo un par de bridas colgantes transversales que facilitan la colocación, en posición de plegado y en sentido longitudinal, del trípode del atril, mientras que el cuerpo de éste y sus accesorios quedan ubicados en el interior del estuche.
- 5.
- 10.
- 15.

2. Estuche para acondicionamiento y transporte de atriles y facistoles.

La presente memoria consta de cuatro hojas foliadas, escritas por una sola cara.

Madrid, 28 de enero de 1985/9.

TOMAS BEL OLEART

p.a.



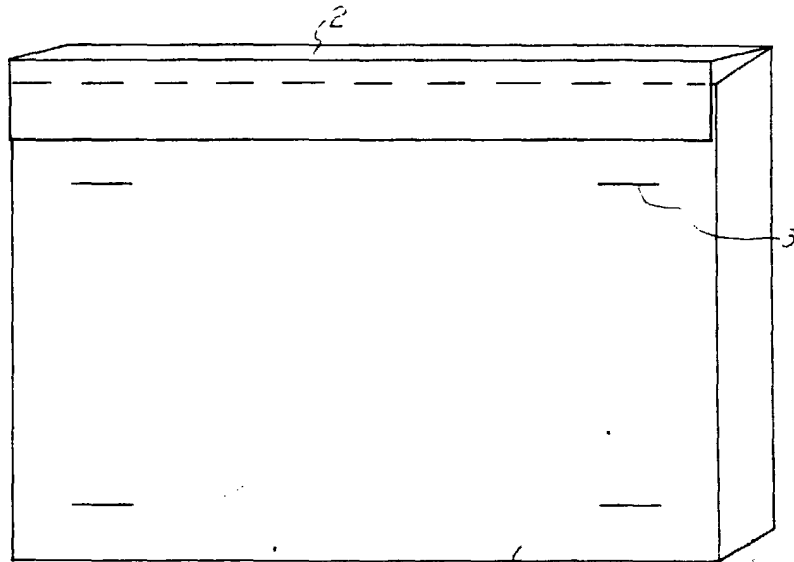

Fig. 1

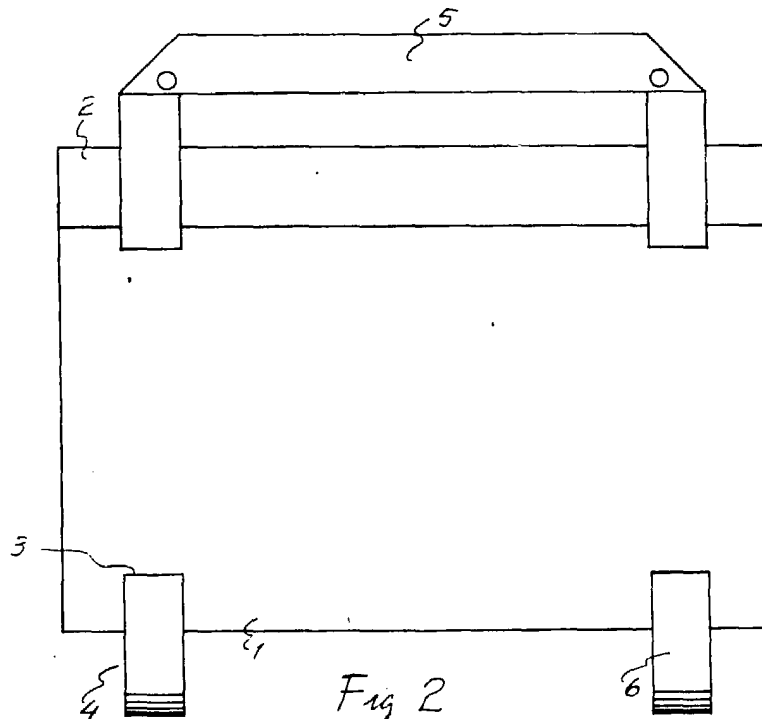

Fig. 2



Madrid, 28 de enero de 1985/9  
TOMAS BEL CLEARTE  
p.a.