



284165

PATENTE DE INTRODUCCION

MEMORIA DESCRIPTIVA

sobre:

«PERFECCIONAMIENTOS EN LA CONSTRUCCION DE ROTORES DE
MEZCLADORES INTERNOS PARA CAUCHO Y MATERIAS PLASTICAS
SINTETICAS».

Solicitante: G U I X, S. A.

Entidad española, establecida en
CORNELLA (Barcelona),
Calle Salamanca, s.n.



284165

La presente solicitud se refiere a perfeccionamientos en la construcción de rotores de mezcladores internos para caucho y materias plásticas sintéticas, que tienen por finalidad conseguir que el material a
5 mezclar sea movido violentamente.

En su esencia se caracterizan los perfeccionamientos de que se trata porque cada uno de los dos rotores que comprende el mezclador, integrados por sendos cuerpos tubulares, se dota de dos palas helicoidales, una más larga que la otra y desplazadas a
10 90°, montando los dos rotores en la máquina aparejados de modo que la pala larga de uno de ellos coincida con la pala corta del otro.

Otra característica de la invención consiste en
15 que dichos rotores se construyen en acero fundido y se recubren de electrodo duro para dar a su superficie una gran resistencia a la abrasión.

Cada rotor y el correspondiente eje pueden ser fundidos de una sola pieza, o bien el rotor propiamente dicho puede ser fundido por separado y calado en
20 caliente sobre un eje de acero forjado.

En los dibujos adjuntos se ilustra, a título de ejemplo no limitativo, una forma de realización, mostrando:

25 La Fig. 1 una vista de planta de un rotor construido de acuerdo con los perfeccionamientos de que se trata; y

la Fig. 2 una vista frontal correspondiente según



284165

las flechas II-III de la Fig. 1.

El rotor representado comprende un cuerpo tubular 1, dotado de dos palas helicoidales 2 y 3. Estas palas están desplazadas a 90° y la designada con 2 es más
5 larga que la designada con 3. En la Fig. 1 se designa con 4 el eje del rotor. El cuerpo 1 del rotor y el eje 4 pueden ser fundidos de una sola pieza, o bien el rotor puede ser fundido por separado y calado en caliente sobre el eje 4. En este caso, el eje será preferente-
10 mente de acero forjado.

N O T A

Descrita suficientemente la naturaleza del invento, así como la manera de ponerlo en práctica, se hace constar que todo cuanto no altere, cambie o modifique
15 su principio fundamental puede quedar sometido a variaciones de detalle, siendo lo esencial y por lo que se solicita Patente de Introducción, por diez años, lo que queda resumido en las siguientes reivindicaciones:

1ª.- Perfeccionamientos en la construcción de
20 rotores de mezcladores internos para caucho y materias plásticas sintéticas, caracterizados porque cada uno de los dos rotores que comprende el mezclador, integrados por sendos cuerpos tubulares, se dota de dos palas helicoidales, una más larga que la otra y despla-
25 zadas a 90° , montando los dos rotores en la máquina aparejados de modo que la pala larga de uno de ellos coincida con la pala corta del otro.

2ª.- Perfeccionamientos en la construcción de



284165

rotos de mezcladores internos para caucho y materias
plásticas sintéticas según la reivindicación 1ª, carac-
terizados porque dichos rotores se construyen en acero
fundido y se recubren de electrodo duro para dar a su
5 superficie una gran resistencia a la abrasión.

3ª.- Perfeccionamientos en la construcción de
rotos de mezcladores internos para caucho y materias
plásticas sintéticas según la reivindicación 1ª, carac-
terizados porque cada rotor y el correspondiente eje
10 se funden de una sola pieza.

4ª.- Perfeccionamientos en la construcción de rotores
de mezcladores internos para caucho y materias plásticas
sintéticas según la reivindicación 1ª, caracterizados por-
que cada rotor propiamente dicho se funde por separado y
15 se cala en caliente sobre un eje de acero forjado.

5ª.- PERFECCIONAMIENTOS EN LA CONSTRUCCION DE
ROTORES DE MEZCLADORES INTERNOS PARA CAUCHO Y MATERIAS
PLASTICAS SINTETICAS,
tal y como queda descrito y reivindicado en la presente
20 memoria que consta de cuatro hojas mecanografiadas por
una sola cara y de una lámina de dibujos.

Barcelona, 8 de Enero de 1963.

G U I X, S. A.
P.P.
A GOMEZ-ACEBO Y MODEI
P.P.

ESCALA VARIABLE.

284165



1963

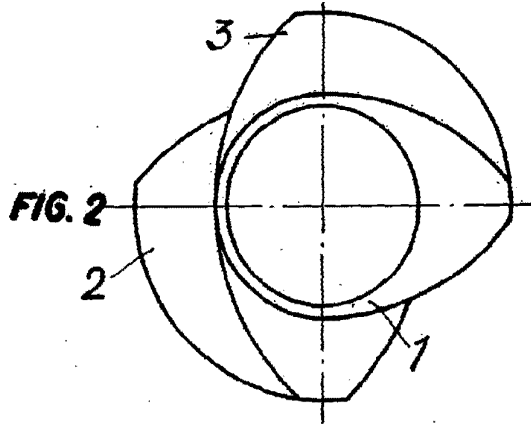
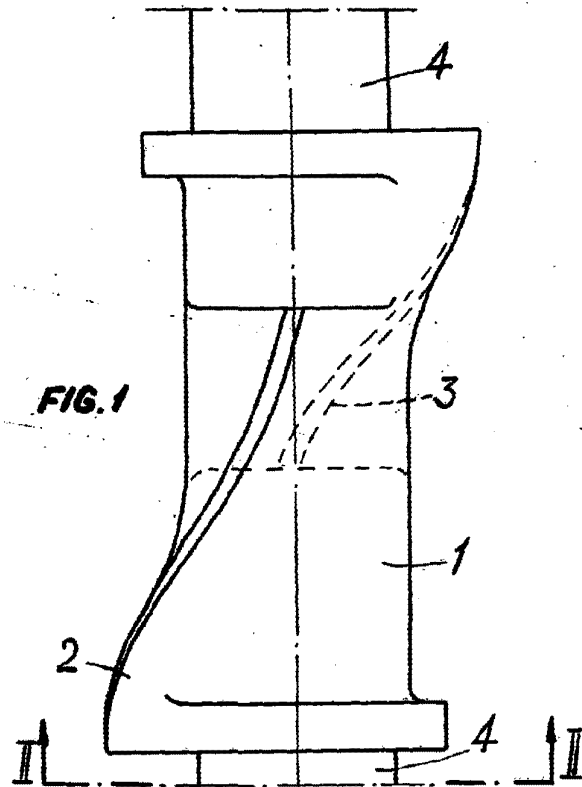

BARCELONA, 8 de Enero de 1963

GUIX, S. A.

P.P. J. GOMEZ-ALERO Y RIBUET

P.P.