



284 458

MEMORIA DESCRIPTIVA

que se acompaña a la solicitud de una

PATENTE DE INTRODUCCION

por DIEZ años en España, por "BANQUETA ESCOLAR

CON PLANO DE ESCRITURA Y PLANO INFERIOR SOSTENIDOS

POR ELEMENTOS METALICOS RECTILINEOS Y ENLAZADOS EN-

TRE SI MEDIANTE JUNTAS".

a favor de

INDUSTRIAS BIK, S.L.

domiciliado en HERNANI (Guipúzcoa)

Fuente de Origen: Patente Italiana, nº 633.256 depositada
el 16 de Julio de 1960.



5 La invención a que se refiere la presente Memoria constituye una novedad industrial, con características y ventajas que la hacen merecedora del privilegio de explotación exclusiva que por ella se solicita, de acuerdo con las prescripciones del Estatuto vigente de la Propiedad Industrial de fecha 26 de Julio de 1.929, texto refundido, publicado el 30 de Abril de 1.930.

10 La presente invención se relaciona con una banqueta escolar con plano de escritura y plano inferior sostenidos por elementos metálicos rectilíneos unidos entre sí por juntas.

15 Tal banqueta, del tipo que permite la perfecta superposición para su apilamiento y su sujeción en grupos compactos por medio de un fleje o elemento similar, que comprende una estructura provista de dos nodos constituidos por juntas asimétricas, en cada una de las cuales se acoplan establemente los extremos convergentes de dos vástagos tubulares y rectilíneos que hacen las funciones de patas, y el extremo de un tercer vástago transversal de enlace entre pares de patas de la misma estructura, se caracteriza porque en correspondencia con el nodo formado entre la estructura y la junta, por la parte interna de éstos últimos, van fijados unos flancos adecuados para sostener en posiciones distintas y sustancialmente horizontales el plano de escritura y el plano inferior, estando provista la parte externa de la junta de una méndula.

25 A título ejemplificativo y no limitativo, los dibujos adjuntos muestran una realización preferida de la invención.

Las figuras 1 y 2 representan respectivamente según una vista frontal y otra lateral, el conjunto de la banqueta en cuestión.

30 Las figuras 3, 4 y 5 muestran la junta según vistas frontal externa, frontal interna y lateral, respectivamente,

Las figuras 6 y 7 son las secciones de dicha junta, respectiva-



mente, según los trazados VI-VI y VII-VII de la figura 3.

En la junta 1 (Figuras 1 y 2) están practicados los asientos de alojamiento cilíndrico, destinadas a alojar a presión los extremos alisados de los tubos 2 y 3, que constituyen respectivamente las patas y el travesaño de unión de pares de dichas patas.

Por encima del conjunto de los asientos 2', 2' de las figuras 6 y 5 coplanares y convergentes de las patas 2, y de la 3' situada ortogonalmente entre las dos primeras (figuras 3, 4 y 7), la junta presenta una ménsula 4 con borde de contención externo 5, vuelta hacia arriba, y nervaduras laterales 6 vueltas hacia abajo, correspondiendo con la parte inferior de la junta y una pared de fondo 7 situada bajo la citada ménsula por la parte opuesta al borde de contención 5, estando provista tal pared de fondo, que determina con la ménsula, sus nervaduras y el resto de la junta una cavidad, además de un orificio 8 para la introducción de un fleje para el embalaje, de orificios 9 para el paso de tornillos y/o pernos de fijación a su plano interno, normal al manguito 3'' con asiento para el travesaño, de un flanco 10 (figuras 1 y 2) de sustentación del plano de escritura 11 y del plano inferior 12.

Este flanco, que al igual que las juntas puede realizarse en aleación de aluminio fundido a presión, o cualquier otro material, está sustancialmente constituido por un listón superior 13 sobre el que va fijado uno de los lados del plano de escritura 11, por un listón inferior 14 provisto de elementos de unión al nodo 1 de la estructura de sustentación, al que se fija uno de los bordes laterales del plano inferior 12; por un montante anterior 15 y por un vástago posterior inclinado 16 que converge hacia abajo con dicho montante y forma con ellos unos elementos distanciadores entre los citados planos; estando unidos uno o más listones 17 comprendidos entre el superior 13 y el



inferior 14 a uno por lo menos de los elementos distanciadores 15 y de unión 18 del flanco.

Dicho elemento de unión del flanco 10 a la junta 11 comprende una contrachapa 18 asociable a la cara externa de la pared de fondo 7 de la junta 1 mediante remaches 19, tornillos o pernos u otros medios de fijación.

Hecha la descripción precedente, hemos de añadir, que los detalles de realización de la idea expuesta, pueden variar, sin que por ello cambie la esencia de la invención, que es la que se desprende de los párrafos que anteceden y la que se reivindica en la siguiente:

N O T A

En resumen: La Patente de Introducción que se solicita, recaerá sobre las reivindicaciones siguientes:

1º.- BANQUETA ESCOLAR CON PLANO DE ESCRITURA Y PLANO INFERIOR SOSTENIDOS POR ELEMENTOS METÁLICOS RECTILÍNEOS UNIDOS ENTRE SI MEDIANTE JUNTAS, del tipo que permite la perfecta superposición para su apilamiento y su unión en grupos compactos por medio de un fleje u otro elemento, que comprende una estructura con dos nodos constituidos por juntas asimétricas, en cada una de las cuales se acoplan establemente los extremos convergentes de dos vástagos tubulares rectilíneos que hacen las funciones de patas, y el extremo de un tercer vástago transversal de unión entre pares de patas de la misma estructura, caracterizada la banqueta porque en correspondencia con el nodo formado entre el travesaño y la junta, por la parte interna de éstos últimos van fijados unos flancos adecuados para sostener en posición distinta, sustancialmente horizontal, el plano de escritura y el plano inferior, estando provista la parte externa de la junta de una ménsula.

2º.- BANQUETA según la reivindicación precedente, caracterizada



303

5 porque, por encima del conjunto de los dos asientos coplanares y convergentes de las patas y del correspondiente al travesaño situado ortogonalmente entre las dos primeras, la junta presenta una ménsula con borde de contención externo vuelto hacia arriba y nervaduras laterales vueltas hacia abajo uniéndose a la parte inferior de la junta, y una pared de fondo situada bajo dicha ménsula por la parte opuesta al borde de contención, estando provista tal pared de fondo, que determina con la ménsula, sus nervaduras y el resto de la junta una cavidad, además de un orificio para la introducción de un fleje de embalaje, de orificios para el paso de tornillos y/o pernos de fijación a su plano interno, normal al manguito con asiento para el travesaño, de un flanco de sustentación del plano de escritura y del plano inferior.

10
15 3º.- BANQUETA, según la reivindicación 2ª caracterizada porque los flancos están constituidos por un listón superior sobre el que se fija uno de los lados del plano de escritura, por un listón inferior provisto de elementos de unión al nodo de la estructura de sustentación, al que se fija uno de los bordes laterales del plano inferior, por un montante anterior y por una pared inclinada posterior que converge hacia abajo con dicho montante y forma con ellos unos elementos distanciadore

20
25 de los elementos distanciadore

4º.- BANQUETA, según la reivindicación 3ª caracterizada porque el elemento de unión del flanco a la junta comprende una contrachapa asociable a la cara externa de la pared de fondo de la junta mediante tornillos, remaches o pernos u otros medios de fijación.

30 5º.- Se reivindica por último como objeto sobre el que ha de recaer la Patente de Introducción que se solicita: " BANQUETA ESCOLAR



CON PLANO DE ESCRITURA Y PLANO INFERIOR SOSTENIDOS POR ELEMENTOS METÁLICOS RECTILÍNEOS UNIDOS ENTRE SI MEDIANTE JUNTAS ".

5
Todo conforme queda descrito y reivindicado en la presente Memoria que consta de seis páginas mecanografiadas y dibujos que se acompañan.

Madrid, 14 de Enero de 1963

ALFONSO UNGRIA

P.P. 

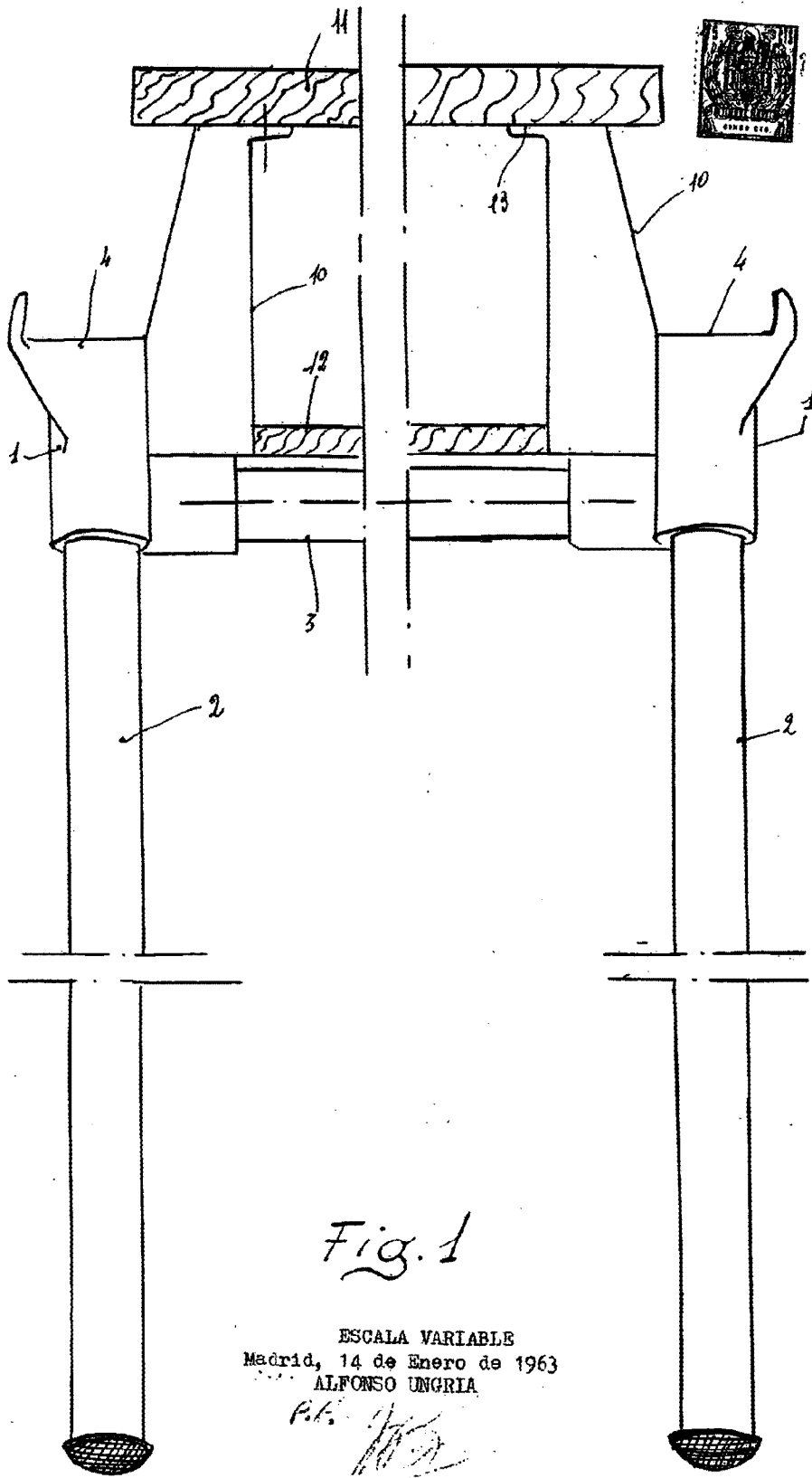
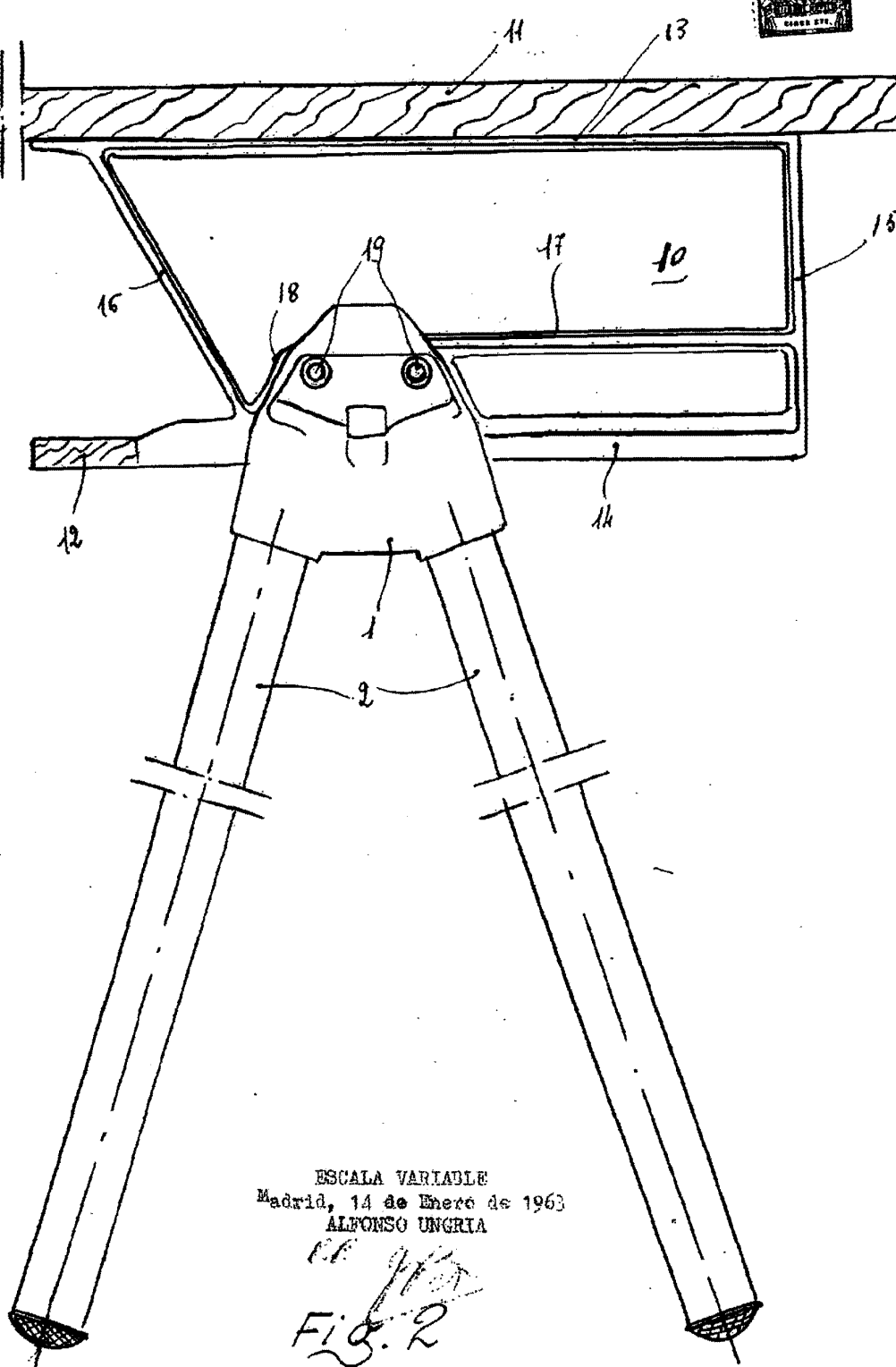

Fig. 1

ESCALA VARIABLE
Madrid, 14 de Enero de 1963
ALFONSO UNGRIA

P.A. *[Signature]*



ESCALA VARIABLE
Madrid, 14 de Enero de 1963
ALFONSO UNGRIA

Handwritten signature and "FIG. 2"

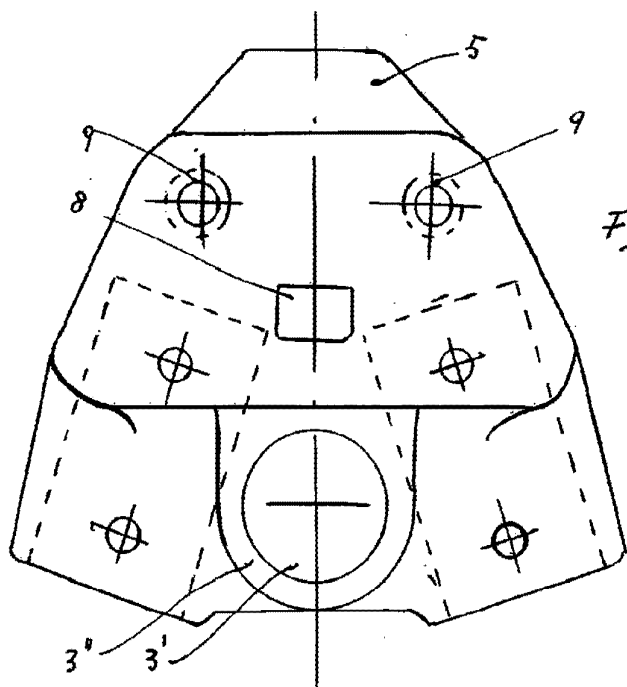
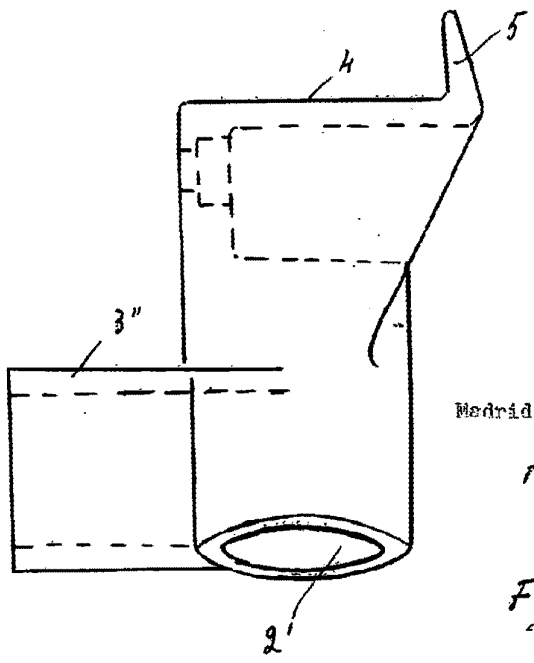

Fig. 4



ESCALA VARIABLE
Madrid, 14 de Enero de 1962
ALFONSO UNGRIA

Fig. 5

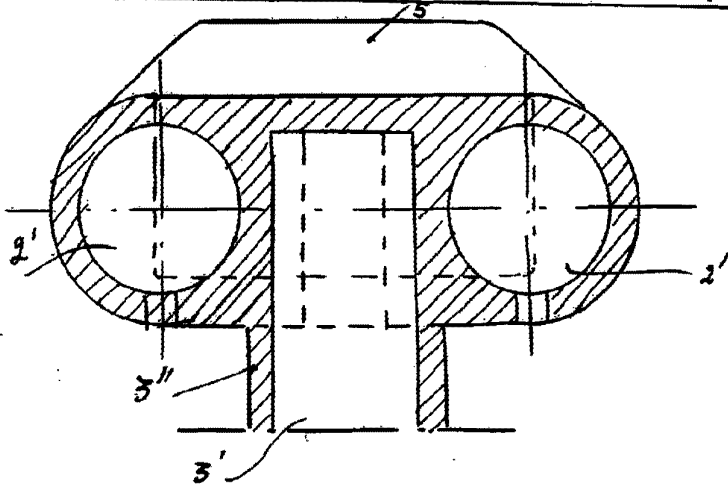

Fig. 6

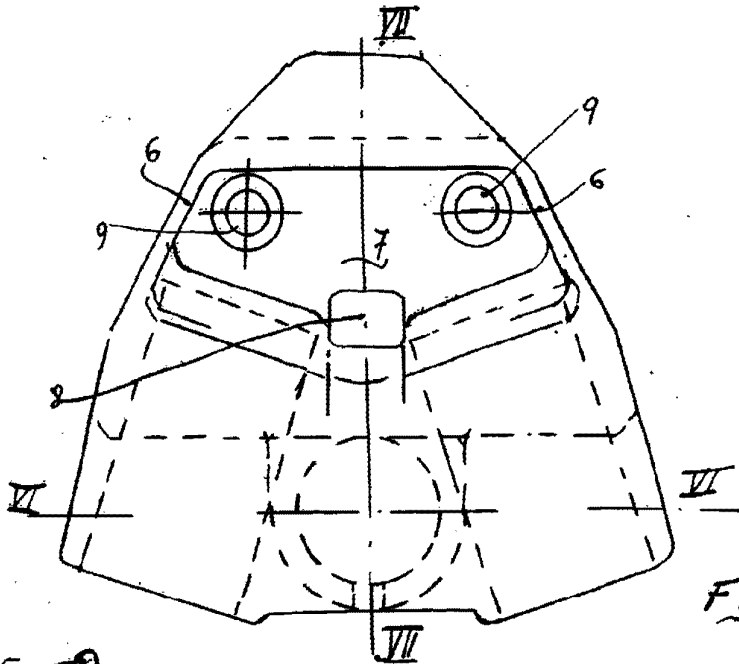

Fig. 5

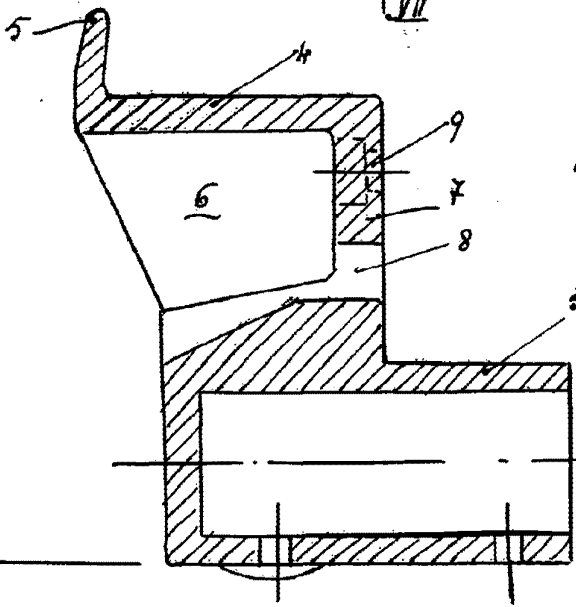

Fig. 7

ESCALA VARIABLE
Madrid, 14 de Enero de 1963
ALFONSO UNGRIA

Handwritten signature or initials.