

10 ES 11 21 22	NUMERO 284.089	10 Y
	FECHA DE PRESENTACION 31 DIC. 1984	



ESPAÑA

MODELO DE UTILIDAD

1 JUN 1985

30 PRIORIDADES: 31 NUMERO 84 00179	32 FECHA 6 enero 1984	33 PAIS FRANCIA	
--	--------------------------	--------------------	--

47 FECHA DE PUBLICIDAD	51 CLASIFICACION INTERNACIONAL A41B 13/02	
------------------------	--	--

54 TITULO DE LA INVENCION "PAÑAL CON ESTANQUEIDAD MEJORADA"	
--	--

71 SOLICITANTE (S) BOUSSAC SAINT FRERES B.S.F., S.A.

DOMICILIO DEL SOLICITANTE 59800 LILLE (Francia) 12 Rue du Vieux Faubourg

73 INVENTOR (ES)

72 TITULAR (ES)

74 REPRESENTANTE D. Alfonso Durán Olivella 08008 BARCELONA - Pg de Gracia, 101, pral.

MEMORIA DESCRIPTIVA

- El presente Modelo de Utilidad se refiere a un pañal, especialmente para niños de corta edad, que comprende una esterilla absorbente de forma general sensiblemente rectangular, recubierta en su cara inferior mediante una
5. lámina flexible e impermeable a la humedad, que tiene una anchura y una longitud superiores a las de la esterilla, de manera que sobrepase a esta última lateralmente y longitudinalmente, quedando recubiertas dicha esterilla y la mencionada lámina en su cara superior, mediante una
10. lámina permeable a la humedad y quedando fijados unos medios elásticos sobre dicha lámina a lo largo de los dos bordes laterales opuestos de la esterilla y preveyéndose medios de cierre en la mencionada lámina, para el cierre del pañal a la altura del talle del usuario.
15. Estos pañales, que se tiran después de usarlos, llamados igualmente cambios completos, equipados de medios elásticos en la parte de la entrepierna para mejorar la estanqueidad en esta zona, son conocidos por ejemplo por las solicitudes de patentes franceses n°s 2 063 794 y 2 251 278.
20. En estos pañales de tipo conocido, los medios elásticos están fijados a la lámina impermeable a una cierta distancia hacia el exterior de los bordes laterales de la esterilla absorbente, en la zona de entrepierna. Si los medios elásticos están muy alejados de los bordes laterales de la
25. esterilla se forma, entre los medios elásticos y los bordes de la esterilla, unas bolsas no dotadas de material absorbente, en las cuales se puede acumular humedad, es

- decir, líquido, encontrándose entonces en contacto con la piel. Si por el contrario, los medios elásticos se encuentran muy próximos a los bordes laterales de la esterilla absorbente, los medios elásticos tienen un riesgo, según el espesor de esta esterilla absorbente, de no entrar correctamente en contacto con la piel del usuario, lo que da lugar a fugas. Esos dos problemas pueden presentarse por otra parte en un mismo pañal si la esterilla absorbente no está situada exactamente en posición media con respecto a los dispositivos elásticos opuestos entre sí.

- Se ha propuesto ya igualmente (solicitud de patente francesa n° 2 501 972) el fijar los medios elásticos sobre la lámina impermeable de manera que se encuentren en la zona de la entrepierna, a una cierta distancia hacia el interior de los bordes laterales de la esterilla absorbente. De este modo, los medios elásticos abrazan la esterilla absorbente entre sí y la piel del usuario, lo que pone en compromiso el efecto de estanqueidad que se pretende. Además, los medios elásticos se encuentran fuertemente tensados cuando el pañal se encuentra plegado de manera habitual sobre sí mismo, para su embalaje.

- La presente invención tiene como finalidad un pañal del tipo definido anteriormente, que permite mejorar el efecto de estanqueidad conseguido por los medios elásticos en la zona de entrepierna. La invención tiene igualmente por objeto un pañal con estanqueidad mejorada en la zona de la entrepierna, independientemente de las tolerancias de posicionado de la esterilla absorbente con respecto a la

- lámina impermeable. La invención tiene por otra parte como objeto un pañal de estanqueidad mejorada independientemente del espesor de la esterilla absorbente. Además, la presente invención tiene como objeto un pañal con estanqueidad mejorada que soluciona el riesgo de formación de bolsas que se pueden llenar de humedad o de líquido, susceptible de entrar en contacto con la piel del usuario. La presente invención tiene también como finalidad un pañal de estanqueidad mejorada que reduce el contacto de la piel del usuario con la esterilla absorbente. Igualmente la presente invención tiene como objeto un pañal con estanqueidad mejorada que permite una fabricación simple y a un precio de coste reducido. Finalmente, la presente invención tiene como objetivo un pañal en el cual los medios elásticos se encuentran distendidos cuando el pañal se encuentra plegado.

- El pañal de acuerdo con la presente invención comprende una esterilla absorbente de forma general rectangular recubierta en su cara inferior por una lámina flexible, impermeable a la humedad, de anchura superior a la de la esterilla. Esta lámina flexible presenta dos rebatimientos laterales opuestos plegados alrededor de los bordes laterales de la esterilla absorbente, sobre la cara superior de dicha esterilla absorbente, en toda la longitud de los bordes laterales de ésta última. Unos medios elásticos quedan fijados de forma tensada sobre los mencionados rebatimientos, a lo largo de los bordes laterales de la esterilla. La napa permeable a la humedad recubre la cara superior de los rebatimientos plegados

quedando fijada en aquellos.

La fijación de los medios elásticos sobre los rebatimientos laterales de la lámina impermeable hace que dichos medios elásticos se encuentren siempre situados en una posición óptima con respecto a la piel del usuario, cualesquiera que sean las tolerancias de espesor de la esterilla y/o las tolerancias de posicionado de la esterilla con respecto a los bordes de la lámina impermeable en la zona de la entrepierna. Los rebatimientos de la lámina impermeable sobre la cara superior de la esterilla hacen que la piel del usuario no se encuentre en contacto más que con una parte de la cara superior de la esterilla absorbente. Esto ya es conocido en si mismo, por ejemplo por la patente U.S.A. n° 3 386 442 y la solicitud de patente francesa n° 2 285 820, pero estos documentos conocidos no sugieren en ningún modo la disposición de medios elásticos sobre los rebatimientos de la lámina impermeable.

Dichos rebatimientos de la lámina impermeable pueden presentar una anchura constante tal que los extremos libres de los dos rebatimientos opuestos se encuentran a una distancia uno de otro en toda la longitud. No obstante, es posible igualmente dar a dichos rebatimientos una anchura mayor en la zona de los dos extremos longitudinales y una anchura menor en la zona intermedia, es decir, en la zona de la entrepierna, de manera tal que los dos rebatimientos opuestos se recubren en la zona de los dos extremos longitudinales y permiten que exista entre ellos una ventana en la zona intermedia.

Los medios elásticos pueden quedar fijados sobre los rebatimientos de manera que se encuentren, en la zona de la entrepierna, en el exterior de los bordes laterales de la esterilla absorbente, cabalgando sobre estos bordes laterales o preferentemente en el interior de estos bordes laterales de la esterilla absorbente. Especialmente en este último caso, los medios elásticos están situados sobre la parte de la esterilla que, en estado plegado del pañal, se encuentre en compresión con respecto a la línea neutra de la esterilla plegada, de manera que los medios elásticos quedan entonces sin tensión.

Por lo demás, los medios elásticos pueden quedar fijados o bien sobre la cara inferior de los rebatimientos, es decir, la cara vuelta hacia la esterilla absorbente, o bien, preferentemente, sobre la cara superior de los rebatimientos plegados. En este último caso, no existe entre los medios elásticos y la piel del usuario una capa de lámina impermeable que, en razón de los pliegues que forma bajo el efecto de la contracción de los medios elásticos, pudiera eventualmente dar lugar a fugas.

La napa permeable a la humedad que queda fijada por encolado sobre la cara superior del pañal, salvo preferentemente en las zonas en las que la esterilla absorbente no está recubierta por los mencionados rebatimientos, asegura la inmovilización de los rebatimientos de la lámina impermeable sobre la cara superior de la esterilla absorbente. En este caso, ventajosamente, los rebatimientos no se encuentran fijados en la cara superior

de la esterilla, lo que da a los medios elásticos una cierta libertad con respecto a la esterilla. Resulta de ello una mejor estanqueidad y un cierre completo de los medios elásticos en el estado plegado del pañal.

5. Según un modo de realización ventajoso del pañal de acuerdo con la invención se recorta una escotadura, después del plegado de los rebatimientos, sensiblemente en la parte media de la longitud del pañal, es decir, en la zona de la entropierna, en los dos gruesos de la lámina impermeable, a
10. partir de cada borde lateral correspondiente a la línea de plegado del rebatimiento. Con la finalidad de asegurar la estanqueidad del pañal en la zona de estas escotaduras recortadas, los dos espesores de la lámina están conectados entre sí por una línea de encolado o de soldadura a lo largo
15. del borde de estas escotaduras.

Haciendo referencia a los dibujos adjuntos, se describirá a continuación de manera más detallada la realización de un pañal según la invención. En el dibujo:

- La figura 1 es una vista en planta, con arrancado
20. parcial, de una realización de un pañal según el presente Modelo de Utilidad.

La figura 2 es una vista a mayor escala según la línea de corte II-II de la figura 1.

- La figura 3 es una vista en planta, con arrancado
25. parcial, de una realización del pañal según la presente invención.

La figura 4 es una sección en mayor escala según el corte IV-IV de la figura 3.

El pañal mostrado en la figura 1 comprende una esterilla absorbente -1- de forma general rectangular. Los bordes transversales -2- de la esterilla que corresponden a los lados pequeños del rectángulo son rectilíneos, mientras que los bordes laterales -3- que corresponden a los lados mayores del rectángulo presentan, sensiblemente en la parte media de su longitud, cada uno de ellos un corte o escotadura -4- en forma de arco de círculo.

La esterilla -1- está fijada de manera usual, por ejemplo mediante líneas longitudinales de encolado, representadas, sobre una lámina flexible -5-, impermeable a la humedad, de forma general rectangular. La lámina -5- presenta en el sentido longitudinal de la esterilla -1- una dimensión (longitud) un poco superior a la longitud de la esterilla -1-. En el sentido transversal de la esterilla -1-, la lámina -5- presenta una dimensión (anchura) netamente superior a la anchura de la esterilla -1-. Esta última está situada en posición media sobre la lámina -5-, de manera que la mencionada lámina -5- sobrepasa por todos los lados a la esterilla -1-.

La anchura de la lámina -5- se escoge de manera que cada una de las dos partes laterales de dicha lámina -5- se extienden más allá de los bordes laterales -3- de la esterilla -1- de manera que pueda ser plegada alrededor de una línea longitudinal -6- situada en el exterior del borde lateral -3- correspondiente de la esterilla -1-, en forma de un rebatimiento -7- sobre la cara superior de dicha esterilla -1-. Se observa en las figuras 1 y 2 que cada uno

de los rebatimientos -7- recubre el borde lateral -3- correspondiente a la esterilla -1- en toda la longitud de esta última, por lo tanto igualmente correspondiente a la altura de la escotadura -4- de la esterilla. La anchura de los rebatimientos -7- es tal que una zona de anchura constante de la esterilla -1- queda despejada, es decir, sin recubrimiento, en toda la longitud de la esterilla, entre los bordes libres rectilíneos -8- de los rebatimientos -7-.

Cada rebatimiento -7- posee un elemento elástico -9- que se extiende a lo largo del borde libre -8- de dicho rebatimiento -7-, por lo menos a una parte de la longitud de dicho borde. En el ejemplo representado, el elemento elástico -9- se extiende sensiblemente a la longitud de la escotadura -4- de la esterilla -1-. El elemento elástico -9- está fijado en estado tensado sobre la cara del rebatimiento -7- que queda encarada a la esterilla -1- cuando el rebatimiento -7- está plegado sobre dicha esterilla -1-. El elemento elástico -9- queda situado a poca distancia del borde -8-, de manera que en toda su longitud, se encuentra entre el borde lateral -3- de la esterilla -1- y el borde -8- del rebatimiento -7-, incluso en la zona de la parte más profunda de la escotadura -4-. El elemento elástico -9- queda por lo tanto situado por encima de la esterilla -1-.

Una escotadura -10- queda practicada en el borde lateral -6- de la lámina -5-, después del plegado del rebatimiento -7- con el elemento elástico -9- sobre la parte superior de la esterilla -1-. Esta escotadura -10- que interesa los dos gruesos de la lámina -5- está practicada a

la altura del recorte -4- de la esterilla -1- a una profundidad tal que penetra en parte en el recorte -4-. Presenta una forma trapezoidal. Sería no obstante posible dar igualmente a la escotadura -10- otra forma distinta, por ejemplo en arco de círculo. La escotadura -10- queda recorrida en toda su longitud por una línea de encolado o de soldadura -11- que une las dos partes del borde -6- situadas a uno y otro lado de la escotadura -10-. Esta línea de encolado o de soldadura -11- une de manera estanca, en toda la longitud de la escotadura -10-, el rebatimiento -7- al pliegue inferior de la lámina impermeable -5-.

El conjunto constituido de este modo (hoja impermeable -5- con esterilla absorbente -1- y rebatimiento -7- con elementos elásticos -9- plegados sobre la parte superior de la esterilla -1- y dotados de escotaduras en la zona -10-) queda recubierto en toda su cara superior por una napa -12- permeable a la humedad. La napa -12- está fijada por lo menos en su periferia, mediante encolado o soldadura, a los rebatimientos -7- y al pliegue inferior de la lámina -5- en la zona en la que éste pliegue no queda recubierto por los rebatimientos -7-.

Finalmente, dos elementos de fijación -13- por adhesivo, de tipo conocido, que sirven para el cierre del pañal alrededor del talle del usuario, quedan fijados por superposición sobre la parte de los bordes laterales -6- situada a un lado de las escotaduras -10-.

Las figuras 3 y 4 representan un pañal según la invención, siendo de observar la anchura de la hoja

impermeable antes del plegado de los rebatimientos con respecto a las figuras 1 y 2, y la forma de aquellos, así como la naturaleza y disposición de los elementos elásticos.

5. Una esterilla absorbente -101- que tiene la misma forma que la esterilla -1- de las figuras 1 y 2, es decir, una forma generalmente rectangular con dos cortes -104- en forma de arco de círculo en sus bordes laterales opuestos -103-, queda aplicada en posición media y fijada por ejemplo por encolado sobre una hoja impermeable -105- de forma 10. general rectangular. Dicha hoja -105- presenta una longitud ligeramente superior a la longitud de la esterilla -101- de manera que los dos bordes transversales -102- de la esterilla -101- se encuentran retirados con respecto a los bordes correspondientes de la lámina -105-.

15. La lámina -105- presenta perpendicularmente a la longitud de la esterilla -101- una anchura superior a dos veces la anchura del pañal a fabricar. Las dos partes laterales de la lámina -105- que sobrepasan los bordes laterales -103- de la esterilla -101-, están plegadas 20. alrededor de una línea -106- situada a distancia del exterior de los bordes -103-, en forma de rebatimientos -107- sobre la parte superior de la esterilla -101-. La distancia entre las líneas de plegado -106- de los dos rebatimientos -107-, que definen la anchura del pañal, es 25. ligeramente inferior a la mitad de la anchura de la lámina -105- perpendicularmente a la longitud de la esterilla

-101-. Por consiguiente, los rebatimientos -107- se recubren uno sobre el otro en su extremo libre.

- Cada rebatimiento -107- presenta, en su borde libre -108-, en la parte media de la longitud de dicho borde, en una longitud inferior a la longitud de la esterilla -101-, una escotadura trapezoidal -109-. La profundidad de las escotaduras -109- es tal que los dos rebatimientos -107- que se recubren uno encima de otro por sus extremos a una y otra parte de las escotaduras -109-, constituyen entre sí una
5. abertura o ventana en la zona de las escotaduras -109- de manera que el fondo -110- de cada escotadura -109- se encuentra situado a una cierta distancia hacia el interior con respecto al fondo del corte correspondiente -104- de la esterilla -101-. En otras palabras, la anchura de la ventana
10. constituida de este modo que deja despejada la esterilla -101-, es decir, no recubierta, es inferior a la anchura de la esterilla -101- en la zona de los cortes -104-, siendo la longitud de la ventana, inferior a la longitud de la esterilla -101-.
- 15.
20. Cada rebatimiento -107- posee, en la parte situada entre el fondo -110- de la escotadura -109- y el fondo del corte -104- de dicha esterilla -101-, un elemento elástico -111- longitudinal. Este elemento elástico -111- está constituido en este caso por un elemento a base de múltiples
25. hebras, formado por cuatro delgadas hebras o hilos elásticos fijados en estado tensado, por encolado, paralelamente unos al lado de los otros, sobre el rebatimiento -107-. En lugar de quedar fijo, tal como los elementos elásticos -9- de las

figuras 1 y 2, en la cara inferior de los rebatimientos plegados, es decir, sobre la cara vuelta hacia la esterilla -101-, los elementos elásticos -111- están fijados sobre la cara superior de los rebatimientos plegados -107-, es decir,

5. sobre la cara opuesta a la esterilla -101-.

Se vuelven a encontrar por otra parte, en la realización de las figuras 3 y 4, las escotaduras -112- en los bordes laterales -106- de la lámina impermeable -101-, comparables a las escotaduras -10- de las figuras 1 y 2, así

10. como una línea de encolado o de soldadura -113- que se extiende a la escotadura -112- para conectar entre ambas, de manera estanca, a lo largo de la escotadura -112-, el rebatimiento -107- y el pliegue inferior de la lámina impermeable -105-.

15. Se vuelve a encontrar igualmente, en las figuras 3 y 4, una napa permeable a la humedad -114- que recubre, en su cara superior, el conjunto formado por la esterilla absorbente -101- y la lámina impermeable -105- cuyos rebatimientos -107- que llevan los elementos elásticos -111-

20. están rebatidos sobre la parte superior de la esterilla -101-. El pañal posee igualmente dos elementos de fijación -115- por adhesivo, para cerrar el pañal alrededor del talle del usuario.

En los modos de realización representados y

25. descritos, los rebatimientos -7-, -107- están fijados ventajosamente por encolado al pliegue inferior de la lámina impermeable -5-, -105- fuera de la zona recubierta por la esterilla absorbente -1-, -101-. Por otra parte, los

rebatimientos -107- pueden quedar ventajosamente fijados por encolado uno a otro en las zonas de recubrimiento, en las figuras 3 y 4.

5. Por el contrario, es preferible que los rebatimientos -7-, -107- no queden fijados a la esterilla absorbente -1-, -101- por lo menos en las proximidades de los elementos elásticos -9-, -111-, con la finalidad de dar a estos últimos una cierta libertad con respecto a la esterilla absorbente.

10. Se debe observar que las realizaciones descritas anteriormente mediante los dibujos adjuntos solo tienen carácter indicativo y no limitativo y que se pueden introducir numerosas modificaciones y variantes dentro del marco de la invención. Así por ejemplo, los pañales de acuerdo con la invención no deben poseer necesariamente
15. escotaduras laterales -10-, -112- en la zona de la entrepierna. Por otra parte, los elementos elásticos de hebras múltiples -111- de la realización de las figuras 3 y 4 podrían quedar substituídos por elementos elásticos -9- en
20. forma de una cinta, según las figuras 1 y 2 e inversamente. Los elementos elásticos -9- de la realización de las figuras 1 y 2 podrían igualmente quedar dispuestos en la cara superior de los rebatimientos -7-, como los elementos elásticos -111- de la realización de las figuras 3 y 4 e
25. inversamente. Del mismo modo, las dos formas de rebatimiento -7- y -107- pueden ser utilizadas indiferentemente en combinación con elementos elásticos de hebras múltiples o en forma de cinta, aplicados en la cara superior o en la cara

REIVINDICACIONES

1.- Pañal con estanqueidad mejorada, que comprende una esterilla absorbente (1, 101) de forma general sensiblemente rectangular, recubierta en su cara inferior por una lámina flexible (5, 105) impermeable a la humedad, que tiene una anchura y una longitud superiores a las de la esterilla (1, 101) de manera que sobrepase esta última lateralmente y longitudinalmente y asimismo comprende una napa (12, 114) permeable a la humedad, que recubre la cara superior de la esterilla (1, 101) y de la lámina (5, 105), así como medios elásticos (9, 111) que quedan fijados en dicha lámina (5, 105) a lo largo de los dos bordes laterales opuestos (3, 103) de la esterilla y preveyéndose medios de fijación (13, 115) en dicha lámina para cerrar el pañal a la altura del talle del usuario, caracterizado porque la lámina impermeable (5, 105) comporta dos rebatimientos laterales opuestos (7, 107) plegados alrededor de los bordes laterales (3, 103) de la esterilla absorbente (1, 101) sobre la cara superior de la esterilla absorbente, en toda la longitud de dichos bordes laterales, estando fijados los medios elásticos (9, 111) en estado tensado, sobre dichos rebatimientos (7, 107) y de manera que la napa (12, 114) recubre la cara superior de los rebatimientos (7, 107) plegados, estando fijada a esta cara de los rebatimientos.

2.- Pañal con estanqueidad mejorada, según la reivindicación 1, caracterizado porque los medios elásticos

(9, 111) están fijados sobre los rebatimientos (7, 107) a una distancia determinada hacia el interior con respecto a los bordes laterales (3,4, 103, 104) de la esterilla absorbente (1, 101) en la zona de la entrepierna.

5. 3.- Pañal con estanqueidad mejorada, según las reivindicaciones 1 ó 2, caracterizado porque los medios elásticos (9, 111) están fijados en la cara de los rebatimientos plegados (7, 107), dirigida hacia la esterilla absorbente (1, 101).

10. 4.- Pañal con estanqueidad mejorada, según las reivindicaciones 1 ó 2, caracterizado porque los medios elásticos (9, 111) están fijados en la cara de los rebatimientos plegados (7, 107) opuesta a la esterilla (1, 101).

15. 5.- Pañal con estanqueidad mejorada, según las reivindicaciones 4 ó 5, caracterizado porque dichos medios elásticos están constituidos por un elástico (9) en forma de cinta.

20. 6.- Pañal con estanqueidad mejorada, según las reivindicaciones 3 ó 4, caracterizado porque dichos medios elásticos están constituidos por un elástico de hilos múltiples (111).

25. 7.- Pañal con estanqueidad mejorada, según cualquiera de las reivindicaciones anteriores, caracterizado porque la lámina impermeable (105) presenta una anchura superior a dos veces la anchura del pañal y comporta una escotadura (109) en cada uno de sus bordes laterales (108), en la zona media de la longitud de dichos bordes, según una

longitud inferior a la longitud de la esterilla absorbente (101), de manera que los dos rebatimientos plegados (107) se recubren en la zona de los dos extremos longitudinales y permiten subsistir entre ellos una ventana en la zona intermedia.

5. 8.- Pañal con estanqueidad mejorada, según cualquiera de las reivindicaciones anteriores, caracterizado porque el pañal posee una escotadura (10, 112) en cada borde lateral (6, 106) y que los dos pliegues de la hoja impermeable (5, 105) están conectados entre sí por una línea de encolado o soldadura (11, 113) en toda la longitud de dichas escotaduras.

10. 9.- Pañal con estanqueidad mejorada, según cualquiera de las reivindicaciones anteriores, caracterizado porque los rebatimientos (7, 107) están fijados por encolado sobre el pliegue inferior de la lámina impermeable (5, 105) alrededor de la esterilla absorbente (1, 101).

15. 10.- Pañal con estanqueidad mejorada, según la reivindicación 7, caracterizado porque los rebatimientos (7, 107) están fijados por encolado sobre el pliegue inferior de la lámina impermeable (105) alrededor de la esterilla (101) y uno al otro en sus zonas de recubrimiento.

20. Sean cuales fueren las circunstancias que concurran en la esencialidad del Modelo de Utilidad, definido en las anteriores reivindicaciones, cuyo objeto es:

25.

11.- "PAÑAL CON ESTANQUEIDAD MEJORADA"

Consta la presente memoria de dieciocho hojas foliadas, mecanografiadas por una sola cara y de los dibujos unidos a la misma.

Barcelona, 25 ENE. 1985

P.A. de BOUSSAC SAINT FRERES B.S.F., S.A.

ALFONSO DURÁN

p. p.

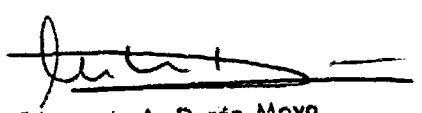

Fdo.: Luis A. Durán Moya



JR/mb

FIG.1

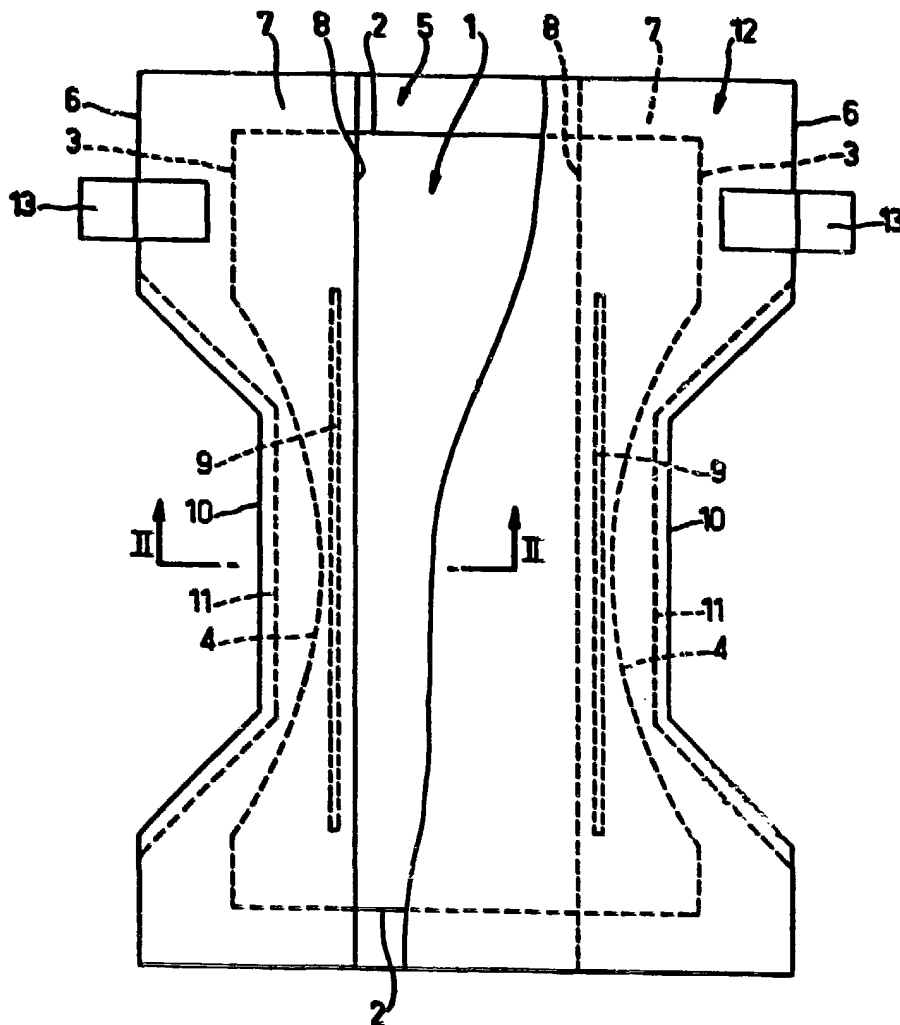
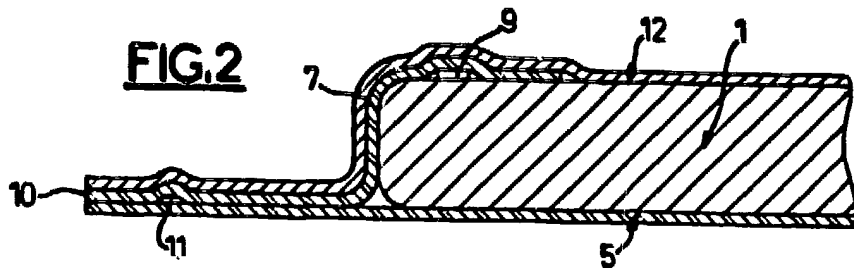



FIG.2



BARCELONA, 25 ENE. 1935

P. A.

ALFONSO DURÁN
p. p.

fdo.: Luis A. Durán Moya

ESCALA VARIABLE

FIG.3

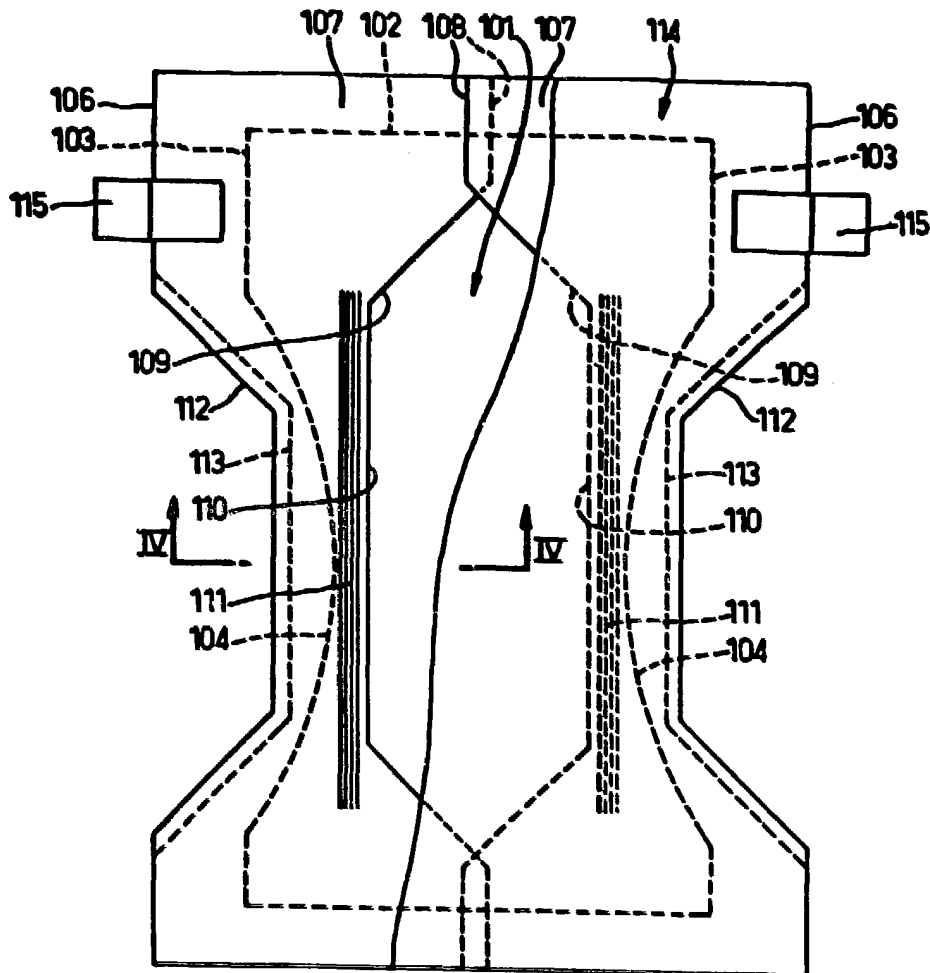
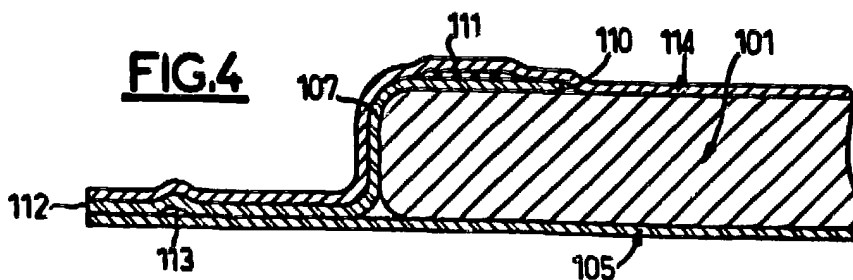

FIG.4



BARCELONA, 25 ENE. 1985

P. A.

ALFONSO DURÁN

p. p.

Fdo.: Luis A. Durán Moya

ESCALA VARIABLE